

МИНИСТЕРСТВО НАУКИ И ВЫСШЕГО ОБРАЗОВАНИЯ РОССИЙСКОЙ
ФЕДЕРАЦИИ
ФГБОУ ВО «Уральский государственный горный университет»

УТВЕРЖДАЮ

Проректор по учебно-методическому
комплексу _____ С.А.Упоров

**МЕТОДИЧЕСКИЕ УКАЗАНИЯ ПО САМОСТОЯТЕЛЬНОЙ
РАБОТЕ СТУДЕНТОВ
Б1.Б.01 ФИЛОСОФИЯ**

Специальность
21. 05.04 Горное дело

Специализация № 10
Электрификация и автоматизация горного производства

формы обучения: **очная, заочная**

год набора: 2019

Автор: Гладкова И. В., доцент, канд. филос. н.

Одобрена на заседании кафедры

Философии и культурологии

(название кафедры)

Зав. кафедрой _____

(подпись)

Беляев В.П.

(Фамилия И.О.)

Протокол № 8 от 17.04.2019

(Дата)

Рассмотрена методической комиссией

Горно-механического факультета

(название факультета)

Председатель _____

(подпись)

Барановский В.П.

(Фамилия И.О.)

Протокол № 7 от 19.04.2019

(Дата)

Екатеринбург
2019

СОДЕРЖАНИЕ

| | | |
|---|---|----|
| | Введение | 3 |
| 1 | Методические рекомендации по работе с текстом лекций | 5 |
| 2 | Методические рекомендации по подготовке к опросу | 8 |
| 3 | Методические рекомендации по подготовке доклада (презентации) | 9 |
| 4 | Методические рекомендации по написанию эссе | 11 |
| 5 | Методические рекомендации по подготовке к семинарским занятиям | 14 |
| 6 | Методические рекомендации по подготовке к дискуссии | 15 |
| 7 | Методические рекомендации по подготовке к сдаче экзаменов и зачетов | 17 |
| | Заключение | 20 |
| | Список использованных источников | 21 |

ВВЕДЕНИЕ

Инициативная самостоятельная работа студента есть неотъемлемая составная часть учебы в вузе. В современном формате высшего образования значительно возрастает роль самостоятельной работы студента. Правильно спланированная и организованная самостоятельная работа обеспечивает достижение высоких результатов в учебе.

Самостоятельная работа студента (СРС) - это планируемая учебная, учебно-исследовательская, научно-исследовательская работа студентов, выполняемая во внеаудиторное (аудиторное) время по заданию и при методическом руководстве преподавателя, но без его непосредственного участия, при сохранении ведущей роли студентов.

Целью СРС является овладение фундаментальными знаниями, профессиональными умениями и навыками по профилю будущей специальности, опытом творческой, исследовательской деятельности, развитие самостоятельности. Ответственности и организованности, творческого подхода к решению проблем учебного и профессионального уровней. Самостоятельная работа студента – важнейшая составная часть учебного процесса, обязательная для каждого студента, объем которой определяется учебным планом. Методологическую основу СРС составляет деятельностный подход, при котором цели обучения ориентированы на формирование умений решать типовые и нетиповые задачи, т. е. на реальные ситуации, в которых студентам надо проявить знание конкретной дисциплины. Предметно и содержательно СРС определяется государственным образовательным стандартом, действующими учебными планами и образовательными программами различных форм обучения, рабочими программами учебных дисциплин, средствами обеспечения СРС: учебниками, учебными пособиями и методическими руководствами, учебно-программными комплексами и т.д.

Самостоятельная работа студентов может рассматриваться как организационная форма обучения - система педагогических условий, обеспечивающих управление учебной деятельностью студентов по освоению знаний и умений в области учебной и научной деятельности без посторонней помощи.

Самостоятельная работа студентов проводится с целью:

- систематизации и закрепления полученных теоретических знаний и практических умений студентов;
- углубления и расширения теоретических знаний;
- формирования умений использовать нормативную, правовую, справочную документацию и специальную литературу;
- развития познавательных способностей и активности студентов: творческой инициативы, самостоятельности, ответственности и организованности;
- формирования самостоятельности мышления, способностей к саморазвитию, самосовершенствованию и самореализации;
- формирования практических (общеучебных и профессиональных) умений и навыков;
- развития исследовательских умений;
- получения навыков эффективной самостоятельной профессиональной (практической и научно-теоретической) деятельности.

Самостоятельная работа студента - это особым образом организованная деятельность, включающая в свою структуру такие компоненты, как:

- уяснение цели и поставленной учебной задачи;
- четкое и системное планирование самостоятельной работы;
- поиск необходимой учебной и научной информации;
- освоение информации и ее логическая переработка;

- использование методов исследовательской, научно-исследовательской работы для решения поставленных задач;
- выработка собственной позиции по поводу полученной задачи;
- представление, обоснование и защита полученного решения;
- проведение самоанализа и самоконтроля.

В учебном процессе выделяют два вида самостоятельной работы: аудиторная и внеаудиторная.

Аудиторная самостоятельная работа по дисциплине выполняется на учебных занятиях под непосредственным руководством преподавателя и по его заданию: текущие консультации, коллоквиум, прием и разбор домашних заданий и другие.

Внеаудиторная самостоятельная работа - планируемая учебная, учебно-исследовательская, научно-исследовательская работа студентов, выполняемая во внеаудиторное время по заданию и при методическом руководстве преподавателя, но без его непосредственного участия: подготовка презентаций, составление глоссария, подготовка к практическим занятиям, подготовка рецензий, аннотаций на статью, подготовка к дискуссиям, круглым столам.

СРС может включать следующие формы работ:

- изучение лекционного материала;
- работа с источниками литературы: поиск, подбор и обзор литературы и электронных источников информации по заданной проблеме курса;
- выполнение домашних заданий, выдаваемых на практических занятиях: тестов, докладов, контрольных работ и других форм текущего контроля;
- изучение материала, вынесенного на самостоятельное изучение; подготовка к практическим занятиям;
- подготовка к контрольной работе или коллоквиуму;
- подготовка к зачету, экзамену, другим аттестациям;
- написание реферата, эссе по заданной проблеме;
- выполнение расчетно-графической работы;
- выполнение курсовой работы или проекта;
- анализ научной публикации по определенной преподавателем теме, ее реферирование;
- исследовательская работа и участие в научных студенческих конференциях, семинарах и олимпиадах.

Особенностью организации самостоятельной работы студентов является необходимость не только подготовиться к сдаче зачета /экзамена, но и собрать, обобщить, систематизировать, проанализировать информацию по темам дисциплины.

Технология организации самостоятельной работы студентов включает использование информационных и материально-технических ресурсов образовательного учреждения. Для более эффективного выполнения самостоятельной работы по дисциплине преподаватель рекомендует студентам источники и учебно-методические пособия для работы, характеризует наиболее рациональную методику самостоятельной работы.

Самостоятельная работа может осуществляться индивидуально или группами студентов online и на занятиях в зависимости от цели, объема, конкретной тематики самостоятельной работы, уровня сложности, уровня умений студентов.

Подготовка к самостоятельной работе, не предусмотренная образовательной программой, учебным планом и учебно-методическими материалами, раскрывающими и конкретизирующими их содержание, осуществляется студентами инициативно, с целью реализации собственных учебных и научных интересов.

В качестве форм и методов контроля внеаудиторной самостоятельной работы студентов могут быть использованы обмен информационными файлами, семинарские занятия, тестирование, опрос, доклад, реферат, самоотчеты, контрольные работы, защита творческих работ и электронных презентаций и др.

1. Методические рекомендации по работе с текстом лекций

На лекционных занятиях необходимо конспектировать учебный материал. Обращать внимание на формулировки, определения, раскрывающие содержание тех или иных понятий, научные выводы и практические рекомендации, положительный опыт в ораторском мастерстве. Внимательное слушание и конспектирование лекций предполагает интенсивную умственную деятельность студента, и помогает усвоить учебный материал.

Желательно оставлять в рабочих конспектах поля, на которых делать пометки, дополняющие материал прослушанной лекции, а также подчеркивающие особую важность тех или иных теоретических положений, фиксировать вопросы, вызывающие личный интерес, варианты ответов на них, сомнения, проблемы, спорные положения. Рекомендуется вести записи на одной стороне листа, оставляя вторую сторону для размышлений, разборов, вопросов, ответов на них, для фиксирования деталей темы или связанных с ней фактов, которые припоминаются самим студентом в ходе слушания.

Слушание лекций - сложный вид интеллектуальной деятельности, успех которой обусловлен *умением слушать*, и стремлением воспринимать материал, нужно записывая в тетрадь. Запись лекции помогает сосредоточить внимание на главном, в ходе самой лекции продумать и осмыслить услышанное, осознать план и логику изложения материала преподавателем.

Такая работа нередко вызывает трудности у студентов: некоторые стремятся записывать все дословно, другие пишут отрывочно, хаотично. Чтобы избежать этих ошибок, целесообразно придерживаться ряда правил.

1. После записи ориентирующих и направляющих внимание данных (тема, цель, план лекции, рекомендованная литература) важно попытаться проследить, как они раскрываются в содержании, подкрепляются формулировками, доказательствами, а затем и выводами.

2. Записывать следует основные положения и доказывающие их аргументы, наиболее яркие примеры и факты, поставленные преподавателем вопросы для самостоятельной проработки.

3. Стремиться к четкости записи, ее последовательности, выделяя темы, подтемы, вопросы и подвопросы, используя цифровую и буквенную нумерацию (римские и арабские цифры, большие и малые буквы), красные строки, выделение абзацев, подчеркивание главного и т.д.

Форма записи материала может быть различной - в зависимости от специфики изучаемого предмета. Это может быть стиль учебной программы (назывные предложения), уместны и свои краткие пояснения к записям.

Студентам не следует подробно записывать на лекции «все подряд», но обязательно фиксировать то, что преподаватели диктуют – это базовый конспект, содержащий основные положения лекции: определения, выводы, параметры, критерии, аксиомы, постулаты, парадигмы, концепции, ситуации, а также мысли-маяки (ими часто являются афоризмы, цитаты, остроумные изречения). Запись лекции лучше вести в сжатой форме, короткими и четкими фразами. Каждому студенту полезно выработать свою систему сокращений, в которой он мог бы разобраться легко и безошибочно.

Даже отлично записанная лекция предполагает дальнейшую самостоятельную работу над ней (осмысление ее содержания, логической структуры, выводов). С целью доработки конспекта лекции необходимо в первую очередь прочитать записи, восстановить текст в памяти, а также исправить опiski, расшифровать не принятые ранее сокращения, заполнить пропущенные места, понять текст, вникнуть в его смысл. Далее прочитать материал по рекомендуемой литературе, разрешая в ходе чтения возникшие ранее затруднения, вопросы, а также дополняя и исправляя свои записи. В ходе доработки конспекта углубляются, расширяются и закрепляются знания, а также дополняется, исправляется и совершенствуется конспект. Доработанный конспект и

рекомендуемая литература используется при подготовке к практическому занятию. Знание лекционного материала при подготовке к практическому занятию обязательно.

Особенно важно в процессе самостоятельной работы над лекцией выделить новый понятийный аппарат, уяснить суть новых понятий, при необходимости обратиться к словарям и другим источникам, заодно устранив неточности в записях. Главное - вести конспект аккуратно и регулярно, только в этом случае он сможет стать подспорьем в изучении дисциплины.

Работа над лекцией стимулирует самостоятельный поиск ответов на самые различные вопросы: над какими понятиями следует поработать, какие обобщения сделать, какой дополнительный материал привлечь.

Важным средством, направляющим самообразование, является выполнение различных заданий по тексту лекции, например, составление ее развернутого плана или тезисов; ответы на вопросы проблемного характера, (скажем, об основных тенденциях развития той или иной проблемы); составление проверочных тестов по проблеме, написание по ней реферата, составление графических схем.

По своим задачам лекции могут быть разных жанров: *установочная лекция* вводит в изучение курса, предмета, проблем (что и как изучать), а *обобщающая лекция* позволяет подвести итог (зачем изучать), выделить главное, усвоить законы развития знания, преемственности, новаторства, чтобы применить обобщенный позитивный опыт к решению современных практических задач. Обобщающая лекция ориентирует в истории и современном состоянии научной проблемы.

В процессе освоения материалов обобщающих лекций студенты могут выполнять задания разного уровня. Например: задания *репродуктивного* уровня (составить развернутый план обобщающей лекции, составить тезисы по материалам лекции); задания *продуктивного* уровня (ответить на вопросы проблемного характера, составить опорный конспект по схеме, выявить основные тенденции развития проблемы); задания *творческого* уровня (составить проверочные тесты по теме, защитить реферат и графические темы по данной проблеме). Обращение к ранее изученному материалу не только помогает восстановить в памяти известные положения, выводы, но и приводит разрозненные знания в систему, углубляет и расширяет их. Каждый возврат к старому материалу позволяет найти в нем что-то новое, переосмыслить его с иных позиций, определить для него наиболее подходящее место в уже имеющейся системе знаний.

2. Методические указания по подготовке к опросу

Самостоятельная работа обучающихся включает подготовку к устному или письменному опросу на семинарских занятиях. Для этого обучающийся изучает лекции, основную и дополнительную литературу, публикации, информацию из Интернет-ресурсов. Темы и вопросы к семинарским занятиям, вопросы для самоконтроля приведены в методических указаниях по разделам и доводятся до обучающихся заранее.

Письменный опрос

Письменный опрос является одной из форм текущего контроля успеваемости студента. При изучении материала студент должен убедиться, что хорошо понимает основную терминологию темы, умеет ее использовать в нужном контексте. Желательно составить краткий конспект ответа на предполагаемые вопросы письменной работы, чтобы убедиться в том, что студент владеет материалом и может аргументировано, логично и грамотно письменно изложить ответ на вопрос. Следует обратить особое внимание на написание профессиональных терминов, чтобы избежать грамматических ошибок в работе. При изучении новой для студента терминологии рекомендуется изготовить карточки, которые содержат новый термин и его расшифровку, что значительно облегчит работу над материалом.

Устный опрос

Целью устного собеседования являются обобщение и закрепление изученного курса. Студентам предлагаются для освещения сквозные концептуальные проблемы. При подготовке следует использовать лекционный материал и учебную литературу. Для более глубокого постижения курса и более основательной подготовки рекомендуется познакомиться с указанной дополнительной литературой. Готовясь к семинару, студент должен, прежде всего, ознакомиться с общим планом семинарского занятия. Следует внимательно прочесть свой конспект лекции по изучаемой теме и рекомендуемую к теме семинара литературу. С незнакомыми терминами и понятиями следует ознакомиться в предлагаемом глоссарии, словаре или энциклопедии¹.

Критерии качества устного ответа.

1. Правильность ответа по содержанию.
2. Полнота и глубина ответа.
3. Сознательность ответа (учитывается понимание излагаемого материала).
4. Логика изложения материала (учитывается умение строить целостный, последовательный рассказ, грамотно пользоваться профессиональной терминологией).
5. Рациональность использованных приемов и способов решения поставленной учебной задачи (учитывается умение использовать наиболее прогрессивные и эффективные способы достижения цели).
6. Своевременность и эффективность использования наглядных пособий и технических средств при ответе (учитывается грамотно и с пользой применять наглядность и демонстрационный опыт при устном ответе).
7. Использование дополнительного материала (приветствуется, но не обязательно для всех студентов).
8. Рациональность использования времени, отведенного на задание (не одобряется затянутость выполнения задания, устного ответа во времени, с учетом индивидуальных особенностей студентов)².

¹ Методические рекомендации для студентов [Электронный ресурс]: Режим доступа: http://lesgaft.spb.ru/sites/default/files/u57/metod.rekomendacii_dlya_studentov_21.pdf

² Методические рекомендации для студентов [Электронный ресурс]: http://priab.ru/images/metod_agro/Metod_Inostran_yazyk_35.03.04_Agro_15.01.2016.pdf

Ответ на каждый вопрос из плана семинарского занятия должен быть содержательным и аргументированным. Для этого следует использовать документы, монографическую, учебную и справочную литературу.

Для успешной подготовки к устному опросу, студент должен законспектировать рекомендуемую литературу, внимательно осмыслить лекционный материал и сделать выводы. Объем времени на подготовку к устному опросу зависит от сложности темы и особенностей организации обучающимся своей самостоятельной работы.

3. Методические рекомендации по подготовке доклада (презентации)

Доклад – публичное сообщение по заданной теме, представляющее собой развернутое изложение на определенную тему, вид самостоятельной работы, который используется в учебных и внеаудиторных занятиях и способствует формированию навыков исследовательской работы, освоению методов научного познания, приобретению навыков публичного выступления, расширяет познавательные интересы, приучает критически мыслить.

При подготовке доклада используется дополнительная литература, систематизируется материал. Работа над докладом не только позволяет учащемуся приобрести новые знания, но и способствует формированию важных научно-исследовательских навыков самостоятельной работы с научной литературой, что повышает познавательный интерес к научному познанию.

Приветствуется использование мультимедийных технологий, подготовка докладов-презентаций.

Доклад должен соответствовать следующим требованиям:

- тема доклада должна быть согласована с преподавателем и соответствовать теме занятия;
- иллюстрации (слайды в презентации) должны быть достаточными, но не чрезмерными;
- материалы, которыми пользуется студент при подготовке доклада-презентации, должны соответствовать научно-методическим требованиям ВУЗа и быть указаны в докладе;
- необходимо соблюдать регламент: 7-10 минут выступления.

Преподаватель может дать тему сразу нескольким студентам одной группы, по принципу: докладчик и оппонент. Студенты могут подготовить два выступления с противоположными точками зрения и устроить дискуссию по проблемной теме. Докладчики и содокладчики во многом определяют содержание, стиль, активность данного занятия, для этого необходимо:

- использовать технические средства;
- знать и хорошо ориентироваться в теме всей презентации (семинара);
- уметь дискутировать и быстро отвечать на вопросы;
- четко выполнять установленный регламент: докладчик - 7-10 мин.; содокладчик - 5 мин.; дискуссия - 10 мин;
- иметь представление о композиционной структуре доклада.

После выступления докладчик и содокладчик, должны ответить на вопросы слушателей.

В подготовке доклада выделяют следующие этапы:

1. Определение цели доклада: информировать, объяснить, обсудить что-то (проблему, решение, ситуацию и т. п.)
2. Подбор литературы, иллюстративных примеров.
3. Составление плана доклада, систематизация материала, композиционное оформление доклада в виде печатного /рукописного текста и электронной презентации.

Общая структура доклада

Построение доклада включает три части: вступление, основную часть и заключение.

Вступление.

Вступление должно содержать:

- название презентации (доклада);
- сообщение основной идеи;
- обоснование актуальности обсуждаемого вопроса;

- современную оценку предмета изложения;
- краткое перечисление рассматриваемых вопросов;
- живую интересную форму изложения;
- акцентирование оригинальности подхода.

Основная часть.

Основная часть состоит из нескольких разделов, постепенно раскрывающих тему. Возможно использование иллюстрации (графики, диаграммы, фотографии, карты, рисунки) Если необходимо, для обоснования темы используется ссылка на источники с доказательствами, взятыми из литературы (цитирование авторов, указание цифр, фактов, определений). Изложение материала должно быть связным, последовательным, доказательным.

Задача основной части - представить достаточно данных для того, чтобы слушатели и заинтересовались темой и захотели ознакомиться с материалами. При этом логическая структура теоретического блока не должны даваться без наглядных пособий, аудио-визуальных и визуальных материалов.

Заключение.

Заключение - это ясное четкое обобщение, в котором подводятся итоги, формулируются главные выводы, подчеркивается значение рассмотренной проблемы, предлагаются самые важные практические рекомендации. Требования к оформлению доклада. Объем машинописного текста доклада должен быть рассчитан на произнесение доклада в течение 7 -10 минут (3-5 машинописных листа текста с докладом).

Доклад оценивается по следующим критериям:

| <i>Критерии оценки доклада, сообщения</i> | <i>Количество баллов</i> |
|---|--------------------------|
| Содержательность, информационная насыщенность доклада | 1 |
| Наличие аргументов | 1 |
| Наличие выводов | 1 |
| Наличие презентации доклада | 1 |
| Владение профессиональной лексикой | 1 |
| Итого: | 5 |

Электронные презентации выполняются в программе MS PowerPoint в виде слайдов в следующем порядке: • титульный лист с заголовком темы и автором исполнения презентации; • план презентации (5-6 пунктов - это максимум); • основная часть (не более 10 слайдов); • заключение (вывод). Общие требования к стилевому оформлению презентации: • дизайн должен быть простым и лаконичным; • основная цель - читаемость, а не субъективная красота; цветовая гамма должна состоять не более чем из двух-трех цветов; • всегда должно быть два типа слайдов: для титульных и для основного текста; • размер шрифта должен быть: 24–54 пункта (заголовок), 18–36 пунктов (обычный текст); • текст должен быть свернут до ключевых слов и фраз. Полные развернутые предложения на слайдах таких презентаций используются только при цитировании; каждый слайд должен иметь заголовок; • все слайды должны быть выдержаны в одном стиле; • на каждом слайде должно быть не более трех иллюстраций; • слайды должны быть пронумерованы с указанием общего количества слайдов

4. Методические рекомендации по написанию эссе

Эссе - это самостоятельная письменная работа на тему, предложенную преподавателем. Цель эссе состоит в развитии навыков самостоятельного творческого мышления и письменного изложения собственных мыслей. Писать эссе чрезвычайно полезно, поскольку это позволяет автору научиться четко и грамотно формулировать мысли, структурировать информацию, использовать основные категории анализа, выделять причинно-следственные связи, иллюстрировать понятия соответствующими примерами, аргументировать свои выводы; овладеть научным стилем речи.

Эссе должно содержать: четкое изложение сути поставленной проблемы, включать самостоятельно проведенный анализ этой проблемы с использованием концепций и аналитического инструментария, рассматриваемого в рамках дисциплины, выводы, обобщающие авторскую позицию по поставленной проблеме. В зависимости от специфики дисциплины формы эссе могут значительно дифференцироваться. В некоторых случаях это может быть анализ имеющихся статистических данных по изучаемой проблеме, анализ материалов из средств массовой информации и использованием изучаемых моделей, подробный разбор предложенной задачи с развернутыми мнениями, подбор и детальный анализ примеров, иллюстрирующих проблему и т.д.

Построение эссе - это ответ на вопрос или раскрытие темы, которое основано на классической системе доказательств.

Структура эссе

1. *Титульный лист* (заполняется по единой форме);
2. *Введение* - суть и обоснование выбора данной темы, состоит из ряда компонентов, связанных логически и стилистически.

На этом этапе очень важно правильно *сформулировать вопрос, на который вы собираетесь найти ответ в ходе своего исследования.*

3. *Основная часть* - теоретические основы выбранной проблемы и изложение основного вопроса.

Данная часть предполагает развитие аргументации и анализа, а также обоснование их, исходя из имеющихся данных, других аргументов и позиций по этому вопросу. В этом заключается основное содержание эссе и это представляет собой главную трудность. Поэтому важное значение имеют подзаголовки, на основе которых осуществляется структурирование аргументации; именно здесь необходимо обосновать (логически, используя данные или строгие рассуждения) предлагаемую аргументацию/анализ. Там, где это необходимо, в качестве аналитического инструмента можно использовать графики, диаграммы и таблицы.

В зависимости от поставленного вопроса анализ проводится на основе следующих категорий:

Причина - следствие, общее - особенное, форма - содержание, часть - целое, постоянство - изменчивость.

В процессе построения эссе необходимо помнить, что один параграф должен содержать только одно утверждение и соответствующее доказательство, подкрепленное графическим и иллюстративным материалом. Следовательно, наполняя содержанием разделы аргументацией (соответствующей подзаголовкам), необходимо в пределах параграфа ограничить себя рассмотрением одной главной мысли.

Хорошо проверенный (и для большинства — совершенно необходимый) способ построения любого эссе - использование подзаголовков для обозначения ключевых моментов аргументированного изложения: это помогает посмотреть на то, что предполагается сделать (и ответить на вопрос, хорош ли замысел). Такой подход поможет следовать точно определенной цели в данном исследовании. Эффективное использование подзаголовков - не только обозначение основных пунктов, которые необходимо осветить.

Их последовательность может также свидетельствовать о наличии или отсутствии логичности в освещении темы.

4. *Заключение* - обобщения и аргументированные выводы по теме с указанием области ее применения и т.д. Подытоживает эссе или еще раз вносит пояснения, подкрепляет смысл и значение изложенного в основной части. Методы, рекомендуемые для составления заключения: повторение, иллюстрация, цитата, впечатляющее утверждение. Заключение может содержать такой очень важный, дополняющий эссе элемент, как указание на применение (импликацию) исследования, не исключая взаимосвязи с другими проблемами.

Структура аппарата доказательств, необходимых для написания эссе

Доказательство - это совокупность логических приемов обоснования истинности какого-либо суждения с помощью других истинных и связанных с ним суждений. Оно связано с убеждением, но не тождественно ему: аргументация или доказательство должны основываться на данных науки и общественно-исторической практики, убеждения же могут быть основаны на предрассудках, неосведомленности людей в вопросах экономики и политики, видимости доказательности. Другими словами, доказательство или аргументация - это рассуждение, использующее факты, истинные суждения, научные данные и убеждающее нас в истинности того, о чем идет речь.

Структура любого доказательства включает в себя три составляющие: тезис, аргументы и выводы или оценочные суждения.

Тезис - это положение (суждение), которое требуется доказать. *Аргументы* - это категории, которыми пользуются при доказательстве истинности тезиса. *Вывод* - это мнение, основанное на анализе фактов. *Оценочные суждения* - это мнения, основанные на наших убеждениях, верованиях или взглядах. *Аргументы* обычно делятся на следующие группы:

1. *Удостоверенные факты* — фактический материал (или статистические данные).
2. *Определения* в процессе аргументации используются как описание понятий, связанных с тезисом.
3. *Законы* науки и ранее доказанные теоремы тоже могут использоваться как аргументы доказательства.

Требования к фактическим данным и другим источникам

При написании эссе чрезвычайно важно то, как используются эмпирические данные и другие источники (особенно качество чтения). Все (фактические) данные соотносятся с конкретным временем и местом, поэтому прежде, чем их использовать, необходимо убедиться в том, что они соответствуют необходимому для исследований времени и месту. Соответствующая спецификация данных по времени и месту — один из способов, который может предотвратить чрезмерное обобщение, результатом которого может, например, стать предположение о том, что все страны по некоторым важным аспектам одинаковы (если вы так полагаете, тогда это должно быть доказано, а не быть голословным утверждением).

Всегда можно избежать чрезмерного обобщения, если помнить, что в рамках эссе используемые данные являются иллюстративным материалом, а не заключительным актом, т.е. они подтверждают аргументы и рассуждения и свидетельствуют о том, что автор умеет использовать данные должным образом. Нельзя забывать также, что данные, касающиеся спорных вопросов, всегда подвергаются сомнению. От автора не ждут определенного или окончательного ответа. Необходимо понять сущность фактического материала, связанного с этим вопросом (соответствующие индикаторы? насколько надежны данные для построения таких индикаторов? к какому заключению можно прийти на основании имеющихся данных и индикаторов относительно причин и следствий? и т.д.), и продемонстрировать это в эссе. Нельзя ссылаться на работы, которые автор эссе не читал сам.

Как подготовить и написать эссе?

Качество любого эссе зависит от трех взаимосвязанных составляющих, таких как:

1. Исходный материал, который будет использован (конспекты прочитанной литературы, лекций, записи результатов дискуссий, собственные соображения и накопленный опыт по данной проблеме).

2. Качество обработки имеющегося исходного материала (его организация, аргументация и доводы).

3. Аргументация (насколько точно она соотносится с поднятыми в эссе проблемами).

Процесс написания эссе можно разбить на несколько стадий: обдумывание - планирование - написание - проверка - правка.

Планирование - определение цели, основных идей, источников информации, сроков окончания и представления работы.

Цель должна определять действия.

Идеи, как и цели, могут быть конкретными и общими, более абстрактными. Мысли, чувства, взгляды и представления могут быть выражены в форме аналогий, ассоциации, предположений, рассуждений, суждений, аргументов, доводов и т.д.

Аналогии - выявление идеи и создание представлений, связь элементов значений.

Ассоциации - отражение взаимосвязей предметов и явлений действительности в форме закономерной связи между нервно - психическими явлениями (в ответ на тот или иной словесный стимул выдать «первую пришедшую в голову» реакцию).

Предположения - утверждение, не подтвержденное никакими доказательствами.

Рассуждения - формулировка и доказательство мнений.

Аргументация - ряд связанных между собой суждений, которые высказываются для того, чтобы убедить читателя (слушателя) в верности (истинности) тезиса, точки зрения, позиции.

Суждение - фраза или предложение, для которого имеет смысл вопрос: истинно или ложно?

Доводы - обоснование того, что заключение верно абсолютно или с какой-либо долей вероятности. В качестве доводов используются факты, ссылки на авторитеты, заведомо истинные суждения (законы, аксиомы и т.п.), доказательства (прямые, косвенные, «от противного», «методом исключения») и т.д.

Перечень, который получится в результате перечисления идей, поможет определить, какие из них нуждаются в особенной аргументации.

Источники. Тема эссе подскажет, где искать нужный материал. Обычно пользуются библиотекой, Интернет-ресурсами, словарями, справочниками. Пересмотр означает редактирование текста с ориентацией на качество и эффективность.

Качество текста складывается из четырех основных компонентов: ясности мысли, внятности, грамотности и корректности.

Мысль - это содержание написанного. Необходимо четко и ясно формулировать идеи, которые хотите выразить, в противном случае вам не удастся донести эти идеи и сведения до окружающих.

Внятность - это доступность текста для понимания. Легче всего ее можно достичь, пользуясь логично и последовательно тщательно выбранными словами, фразами и взаимосвязанными абзацами, раскрывающими тему.

Грамотность отражает соблюдение норм грамматики и правописания. Если в чем-то сомневаетесь, загляните в учебник, справьтесь в словаре или руководстве по стилистике или дайте прочитать написанное человеку, чья манера писать вам нравится.

Корректность — это стиль написанного. Стиль определяется жанром, структурой работы, целями, которые ставит перед собой пишущий, читателями, к которым он обращается.

5. Методические рекомендации по подготовке семинарским занятиям

Семинар представляет собой комплексную форму и завершающее звено в изучении определенных тем, предусмотренных программой учебной дисциплины. Комплексность данной формы занятий определяется тем, что в ходе её проведения сочетаются выступления обучающихся и преподавателя: рассмотрение обсуждаемой проблемы и анализ различных, часто дискуссионных позиций; обсуждение мнений обучающихся и разъяснение (консультация) преподавателя; углубленное изучение теории и приобретение навыков умения ее использовать в практической работе.

По своему назначению семинар, в процессе которого обсуждается та или иная научная проблема, способствует:

- углубленному изучению определенного раздела учебной дисциплины, закреплению знаний;
- отработке методологии и методических приемов познания;
- выработке аналитических способностей, умения обобщения и формулирования выводов;
- приобретению навыков использования научных знаний в практической деятельности;
- выработке умения кратко, аргументированно и ясно излагать обсуждаемые вопросы;
- осуществлению контроля преподавателя за ходом обучения.

Семинары представляет собой *дискуссию* в пределах обсуждаемой темы (проблемы). Дискуссия помогает участникам семинара приобрести более совершенные знания, проникнуть в суть изучаемых проблем. Выработать методологию, овладеть методами анализа социально-экономических процессов. Обсуждение должно носить творческий характер с четкой и убедительной аргументацией.

По своей структуре семинар начинается со вступительного слова преподавателя, в котором кратко излагаются место и значение обсуждаемой темы (проблемы) в данной дисциплине, напоминаются порядок и направления ее обсуждения. Конкретизируется ранее известный обучающимся план проведения занятия. После этого начинается процесс обсуждения вопросов обучающимися. Завершается занятие подведением итогов обсуждения, заключительным словом преподавателя.

Проведение семинарских занятий в рамках учебной группы (20 - 25 человек) позволяет обеспечить активное участие в обсуждении проблемы всех присутствующих.

По ходу обсуждения темы помните, что изучение теории должно быть связано с определением (выработкой) средств, путей применения теоретических положений в практической деятельности, например, при выполнении функций государственного служащего. В то же время важно не свести обсуждение научной проблемы только к пересказу случаев из практики работы, к критике имеющих место недостатков. Дискуссии имеют важное значение: учат дисциплине ума, умению выступать по существу, мыслить логически, выделяя главное, критически оценивать выступления участников семинара.

В процессе проведения семинара обучающиеся могут использовать разнообразные по своей форме и характеру пособия, демонстрируя фактический, в том числе статистический материал, убедительно подтверждающий теоретические выводы и положения. В завершение обсудите результаты работы семинара и сделайте выводы, что хорошо усвоено, а над чем следует дополнительно поработать.

В целях эффективности семинарских занятий необходима обстоятельная подготовка к их проведению. В начале семестра (учебного года) возьмите в библиотеке необходимые методические материалы для своевременной подготовки к семинарам. Готовясь к конкретной теме занятия следует ознакомиться с новыми официальными документами, статьями в периодических журналах, вновь вышедшими монографиями.

6. Методические рекомендации по подготовке к дискуссии

Современная практика предлагает широкий круг типов семинарских занятий. Среди них особое место занимает *семинар-дискуссия*, где в диалоге хорошо усваивается новая информация, видны убеждения студента, обсуждаются противоречия (явные и скрытые) и недостатки. Для обсуждения берутся конкретные актуальные вопросы, с которыми студенты предварительно ознакомлены. Дискуссия является одной из наиболее эффективных технологий группового взаимодействия, обладающей особыми возможностями в обучении, развитии и воспитании будущего специалиста.

Дискуссия (от лат. discussio - рассмотрение, исследование) - способ организации совместной деятельности с целью интенсификации процесса принятия решений в группе посредством обсуждения какого-либо вопроса или проблемы.

Дискуссия обеспечивает активное включение студентов в поиск истины; создает условия для открытого выражения ими своих мыслей, позиций, отношений к обсуждаемой теме и обладает особой возможностью воздействия на установки ее участников в процессе группового взаимодействия. Дискуссию можно рассматривать как *метод интерактивного обучения* и как особую технологию, включающую в себя другие методы и приемы обучения: «мозговой штурм», «анализ ситуаций» и т.д.

Обучающий эффект дискуссии определяется предоставляемой участнику возможностью получить разнообразную информацию от собеседников, продемонстрировать и повысить свою компетентность, проверить и уточнить свои представления и взгляды на обсуждаемую проблему, применить имеющиеся знания в процессе совместного решения учебных и профессиональных задач.

Развивающая функция дискуссии связана со стимулированием творчества обучающихся, развитием их способности к анализу информации и аргументированному, логически выстроенному доказательству своих идей и взглядов, с повышением коммуникативной активности студентов, их эмоциональной включенности в учебный процесс.

Влияние дискуссии на личностное становление студента обусловливается ее целостно - ориентирующей направленностью, созданием благоприятных условий для проявления индивидуальности, самоопределения в существующих точках зрения на определенную проблему, выбора своей позиции; для формирования умения взаимодействовать с другими, слушать и слышать окружающих, уважать чужие убеждения, принимать оппонента, находить точки соприкосновения, соотносить и согласовывать свою позицию с позициями других участников обсуждения.

Безусловно, наличие оппонентов, противоположных точек зрения всегда обостряет дискуссию, повышает ее продуктивность, позволяет создавать с их помощью конструктивный конфликт для более эффективного решения обсуждаемых проблем.

Существует несколько видов дискуссий, использование того или иного типа дискуссии зависит от характера обсуждаемой проблемы и целей дискуссии.

Дискуссия- диалог чаще всего применяется для совместного обсуждения учебных и производственных проблем, решение которых может быть достигнуто путем взаимодополнения, группового взаимодействия по принципу «индивидуальных вкладов» или на основе согласования различных точек зрения, достижения консенсуса.

Дискуссия - спор используется для всестороннего рассмотрения сложных проблем, не имеющих однозначного решения даже в науке, социальной, политической жизни, производственной практике и т.д. Она построена на принципе «позиционного противостояния» и ее цель - не столько решить проблему, сколько побудить участников дискуссии задуматься над проблемой, уточнить и определить свою позицию; научить аргументировано отстаивать свою точку зрения и в то же время осознать право других иметь свой взгляд на эту проблему, быть индивидуальностью.

Условия эффективного проведения дискуссии:

- информированность и подготовленность студентов к дискуссии,
- свободное владение материалом, привлечение различных источников для аргументации отстаиваемых положений;
- правильное употребление понятий, используемых в дискуссии, их единообразное понимание;
- корректность поведения, недопустимость высказываний, задевающих личность оппонента; установление регламента выступления участников;
- полная включенность группы в дискуссию, участие каждого студента в ней.

Подготовка студентов к дискуссии: если тема объявлена заранее, то следует ознакомиться с указанной литературой, необходимыми справочными материалами, продумать свою позицию, четко сформулировать аргументацию, выписать цитаты, мнения специалистов.

В проведении дискуссии выделяется несколько этапов.

Этап 1-й, введение в дискуссию: формулирование проблемы и целей дискуссии; определение значимости проблемы, совместная выработка правил дискуссии; выяснение однозначности понимания темы дискуссии, используемых в ней терминов, понятий.

Этап 2-й, обсуждение проблемы: обмен участниками мнениями по каждому вопросу. Цель этапа - собрать максимум мнений, идей, предложений, соотнося их друг с другом.

Этап 3-й, подведение итогов обсуждения: выработка студентами согласованного мнения и принятие группового решения.

Далее подводятся итоги дискуссии, заслушиваются и защищаются проектные задания. После этого проводится "мозговой штурм" по нерешенным проблемам дискуссии, а также выявляются прикладные аспекты, которые можно рекомендовать для включения в курсовые и дипломные работы или в апробацию на практике.

Семинары-дискуссии проводятся с целью выявления мнения студентов по актуальным и проблемным вопросам.

7. Методические рекомендации по подготовке к сдаче экзаменов и зачетов

Экзамен - одна из важнейших частей учебного процесса, имеющая огромное значение.

Во-первых, готовясь к экзамену, студент приводит в систему знания, полученные на лекциях, семинарах, практических и лабораторных занятиях, разбирается в том, что осталось непонятным, и тогда изучаемая им дисциплина может быть воспринята в полном объеме с присущей ей строгостью и логичностью, ее практической направленностью. А это чрезвычайно важно для будущего специалиста.

Во-вторых, каждый хочет быть волевым и сообразительным., выдержанным и целеустремленным, иметь хорошую память, научиться быстро находить наиболее рациональное решение в трудных ситуациях. Очевидно, что все эти качества не только украшают человека, но и делают его наиболее действенным членом коллектива. Подготовка и сдача экзамена помогают студенту глубже усвоить изучаемые дисциплины, приобрести навыки и качества, необходимые хорошему специалисту.

Конечно, успех на экзамене во многом обусловлен тем, насколько систематически и глубоко работал студент в течение семестра. Совершенно очевидно, что серьезно продумать и усвоить содержание изучаемых дисциплин за несколько дней подготовки к экзамену просто невозможно даже для очень способного студента. И, кроме того, хорошо известно, что быстро выученные на память разделы учебной дисциплины так же быстро забываются после сдачи экзамена.

При подготовке к экзамену студенты не только повторяют и дорабатывают материал дисциплины, которую они изучали в течение семестра, они обобщают полученные знания, осмысливают методологию предмета, его систему, выделяют в нем основное и главное, воспроизводят общую картину с тем, чтобы яснее понять связь между отдельными элементами дисциплины. Вся эта обобщающая работа проходит в условиях напряжения воли и сознания, при значительном отвлечении от повседневной жизни, т. е. в условиях, благоприятствующих пониманию и запоминанию.

Подготовка к экзаменам состоит в приведении в порядок своих знаний. Даже самые способные студенты не в состоянии в короткий период зачетно-экзаменационной сессии усвоить материал целого семестра, если они над ним не работали в свое время. Для тех, кто мало занимался в семестре, экзамены принесут мало пользы: что быстро пройдено, то быстро и забудется. И хотя в некоторых случаях студент может «проскочить» через экзаменационный барьер, в его подготовке останется серьезный пробел, трудно восполняемый впоследствии.

Определив назначение и роль экзаменов в процессе обучения, попытаемся на этой основе пояснить, как лучше готовиться к ним.

Экзаменам, как правило, предшествует защита курсовых работ (проектов) и сдача зачетов. К экзаменам допускаются только студенты, защитившие все курсовые работы (проекты) и сдавшие все зачеты. В вузе сдача зачетов организована так, что при систематической работе в течение семестра, своевременной и успешной сдаче всех текущих работ, предусмотренных графиком учебного процесса, большая часть зачетов не вызывает повышенной трудности у студента. Студенты, работавшие в семестре по плану, подходят к экзаменационной сессии без напряжения, без излишней затраты сил в последнюю, «зачетную» неделю.

Подготовку к экзамену следует начинать с первого дня изучения дисциплины. Как правило, на лекциях подчеркиваются наиболее важные и трудные вопросы или разделы дисциплины, требующие внимательного изучения и обдумывания. Нужно эти вопросы выделить и обязательно постараться разобраться в них, не дожидаясь экзамена, проработать их, готовясь к семинарам, практическим или лабораторным занятиям, попробовать самостоятельно решить несколько типовых задач. И если, несмотря на это, часть материала осталась неувоенной, ни в коем случае нельзя успокаиваться, надеясь

на то, что это не попадет на экзамене. Факты говорят об обратном; если те или другие вопросы учебной дисциплины не вошли в экзаменационный билет, преподаватель может их задать (и часто задает) в виде дополнительных вопросов.

Точно такое же отношение должно быть выработано к вопросам и задачам, перечисленным в программе учебной дисциплины, выдаваемой студентам в начале семестра. Обычно эти же вопросы и аналогичные задачи содержатся в экзаменационных билетах. Не следует оставлять без внимания ни одного раздела дисциплины: если не удалось в чем-то разобраться самому, нужно обратиться к товарищам; если и это не помогло выяснить какой-либо вопрос до конца, нужно обязательно задать этот вопрос преподавателю на предэкзаменационной консультации. Чрезвычайно важно приучить себя к умению самостоятельно мыслить, учиться думать, понимать суть дела. Очень полезно после проработки каждого раздела восстановить в памяти содержание изученного материала, кратко записав это на листе бумаги, создать карту памяти (умственную карту), изобразить необходимые схемы и чертежи (логико-графические схемы), например, отобразить последовательность вывода теоремы или формулы. Если этого не сделать, то большая часть материала останется не понятой, а лишь формально заученной, и при первом же вопросе экзаменатора студент убедится в том, насколько поверхностно он усвоил материал.

В период экзаменационной сессии происходит резкое изменение режима работы, отсутствует посещение занятий по расписанию. При всяком изменении режима работы очень важно скорее приспособиться к новым условиям. Поэтому нужно сразу выбрать такой режим работы, который сохранился бы в течение всей сессии, т. е. почти на месяц. Необходимо составить для себя новый распорядок дня, чередуя занятия с отдыхом. Для того чтобы сократить потерю времени на включение в работу, рабочие периоды целесообразно делать длительными, разделив день примерно на три части: с утра до обеда, с обеда до ужина и от ужина до сна.

Каждый рабочий период дня надо заканчивать отдыхом. Наилучший отдых в период экзаменационной сессии - прогулка, кратковременная пробежка или какой-либо неутомительный физический труд.

При подготовке к экзаменам основное направление дают программа учебной дисциплины и студенческий конспект, которые указывают, что наиболее важно знать и уметь делать. Основной материал должен прорабатываться по учебнику (если такой имеется) и учебным пособиям, так как конспекта далеко недостаточно для изучения дисциплины. Учебник должен быть изучен в течение семестра, а перед экзаменом сосредоточьте внимание на основных, наиболее сложных разделах. Подготовку по каждому разделу следует заканчивать восстановлением по памяти его краткого содержания в логической последовательности.

За один - два дня до экзамена назначается консультация. Если ее правильно использовать, она принесет большую пользу. Во время консультации студент имеет полную возможность получить ответ на нее ни ясные ему вопросы. А для этого он должен проработать до консультации все темы дисциплины. Кроме того, преподаватель будет отвечать на вопросы других студентов, что будет для вас повторением и закреплением знаний. И еще очень важное обстоятельство: преподаватель на консультации, как правило, обращает внимание на те вопросы, по которым на предыдущих экзаменах ответы были неудовлетворительными, а также фиксирует внимание на наиболее трудных темах дисциплины. Некоторые студенты не приходят на консультации либо потому, что считают, что у них нет вопросов к преподавателю, либо полагают, что у них и так мало времени и лучше самому прочитать материал в конспекте или в учебнике. Это глубокое заблуждение. Никакая другая работа не сможет принести столь значительного эффекта накануне экзамена, как консультация преподавателя.

Но консультация не может возместить отсутствия длительной работы в течение семестра и помочь за несколько часов освоить материал, требующийся к экзамену. На

консультации студент получает ответы на трудные или оставшиеся неясными вопросы и, следовательно, дорабатывается материал. Консультации рекомендуется посещать, подготовив к ним все вопросы, вызывающие сомнения. Если студент придет на консультацию, не проработав всего материала, польза от такой консультации будет невелика.

Итак, *основные советы* для подготовки к сдаче зачетов и экзаменов состоят в следующем:

- лучшая подготовка к зачетам и экзаменам - равномерная работа в течение всего семестра;
- используйте программы учебных дисциплин - это организует вашу подготовку к зачетам и экзаменам;
- учитывайте, что для полноценного изучения учебной дисциплины необходимо время;
- составляйте планы работы во времени;
- работайте равномерно и ритмично;
- курсовые работы (проекты) желательно защищать за одну - две недели до начала зачетно-экзаменационной сессии;
- все зачеты необходимо сдавать до начала экзаменационной сессии;
- помните, что конспект не заменяет учебник и учебные пособия, а помогает выбрать из него основные вопросы и ответы;
- при подготовке наибольшее внимание и время уделяйте трудным и непонятным вопросам учебной дисциплины;
- грамотно используйте консультации;
- соблюдайте правильный режим труда и отдыха во время сессии, это сохранит работоспособность и даст хорошие результаты;
- учитесь владеть собой на зачете и экзамене;
- учитесь точно и кратко передавать свои мысли, поясняя их, если нужно, логико-графическими схемами.

Очень важным условием для правильного режима работы в период экзаменационной сессии является нормальный сон, иначе в день экзамена не будет чувства бодрости и уверенности.

ЗАКЛЮЧЕНИЕ

Методические указания по выполнению самостоятельной работы обучающихся являются неотъемлемой частью процесса обучения в вузе. Правильная организация самостоятельной работы позволяет обучающимся развивать умения и навыки в усвоении и систематизации приобретаемых знаний, обеспечивает высокий уровень успеваемости в период обучения, способствует формированию навыков совершенствования профессионального мастерства. Также внеаудиторное время включает в себя подготовку к аудиторным занятиям и изучение отдельных тем, расширяющих и углубляющих представления обучающихся по разделам изучаемой дисциплины.

Таким образом, обучающийся используя методические указания может в достаточном объеме усвоить и успешно реализовать конкретные знания, умения, навыки и получить опыт при выполнении следующих условий:

- 1) систематическая самостоятельная работа по закреплению полученных знаний и навыков;
- 2) добросовестное выполнение заданий;
- 3) выяснение и уточнение отдельных предпосылок, умозаключений и выводов, содержащихся в учебном курсе;
- 4) сопоставление точек зрения различных авторов по затрагиваемым в учебном курсе проблемам; выявление неточностей и некорректного изложения материала в периодической и специальной литературе;
- 5) периодическое ознакомление с последними теоретическими и практическими достижениями в области управления персоналом;
- 6) проведение собственных научных и практических исследований по одной или нескольким актуальным проблемам для *HR*;
- 7) подготовка научных статей для опубликования в периодической печати, выступление на научно-практических конференциях, участие в работе студенческих научных обществ, круглых столах и диспутах по проблемам управления персоналом.

Контроль результатов внеаудиторной самостоятельной работы студентов осуществляется в пределах времени, отведенного на обязательные учебные занятия по дисциплине

СПИСОК ИСПОЛЬЗОВАННЫХ ИСТОЧНИКОВ

1. Долгоруков А. Метод case-study как современная технология профессионально - ориентированного обучения [Электронный ресурс]. Режим доступа: <http://evolkov.net/case/case.study.html>
2. Методические рекомендации по написанию реферата. [Электронный ресурс]. Режим доступа: <http://www.hse.spb.ru/edu/recommendations/method-referat-2005.phtml>
3. Фролова Н. А. Реферирование и аннотирование текстов по специальности (на материале немецкого языка): Учеб. пособие / ВолгГТУ, Волгоград, 2006. - С.5.

МИНИСТЕРСТВО НАУКИ И ВЫСШЕГО ОБРАЗОВАНИЯ РОССИЙСКОЙ
ФЕДЕРАЦИИ
ФГБОУ ВО «Уральский государственный горный университет»

УТВЕРЖДАЮ

Проректор по учебно-методическому
комплексу _____ С.А.Упоров

**МЕТОДИЧЕСКИЕ УКАЗАНИЯ ПО САМОСТОЯТЕЛЬНОЙ
РАБОТЕ СТУДЕНТОВ**

Б1.Б.1.02 ИСТОРИЯ

Направление подготовки
21.05.04 Горное дело

Специальность
Специализация №10 «Электрификация и автоматизация горного производства»

форма обучения: очная, заочная

Одобрена на заседании кафедры

Управления персоналом
(название кафедры)
Зав.кафедрой _____
(подпись)
Ветошкина Т.А.

(Фамилия И.О.)
Протокол № 8 от 17.04.2019

(Дата)

Рассмотрена методической комиссией
факультета

Горно-механического
(название факультета)
Председатель _____
(подпись)
Барановский В.П.

(Фамилия И.О.)
Протокол № 7 19.04.2019

(Дата)

Екатеринбург
2019

СОДЕРЖАНИЕ

| | |
|---|----|
| Введение | 3 |
| 1 Методические рекомендации по решению практико-ориентированных заданий | 4 |
| 2 Методические указания по подготовке к опросу | 8 |
| 3 Методические рекомендации по подготовке к практическим занятиям | 9 |
| 4 Методические рекомендации по подготовке семинарским занятиям | 10 |
| 5 Методические рекомендации по подготовке к сдаче экзаменов и зачетов | 11 |
| Заключение | 14 |
| Список использованных источников | 15 |

ВВЕДЕНИЕ

Самостоятельная работа студентов может рассматриваться как организационная форма обучения - система педагогических условий, обеспечивающих управление учебной деятельностью студентов по освоению знаний и умений в области учебной и научной деятельности без посторонней помощи.

Самостоятельная работа студентов проводится с целью:

- систематизации и закрепления полученных теоретических знаний и практических умений студентов;
- углубления и расширения теоретических знаний;
- формирования умений использовать нормативную, правовую, справочную документацию и специальную литературу;
- развития познавательных способностей и активности студентов: творческой инициативы, самостоятельности, ответственности и организованности;
- формирования самостоятельности мышления, способностей к саморазвитию, самосовершенствованию и самореализации;
- формирования практических (общеучебных и профессиональных) умений и навыков;
- развития исследовательских умений;
- получения навыков эффективной самостоятельной профессиональной (практической и научно-теоретической) деятельности.

В учебном процессе выделяют два вида самостоятельной работы:

- аудиторная;
- внеаудиторная.

Аудиторная самостоятельная работа по дисциплине выполняется на учебных занятиях под непосредственным руководством преподавателя и по его заданию.

Внеаудиторная самостоятельная работа - планируемая учебная, учебно-исследовательская, научно-исследовательская работа студентов, выполняемая во внеаудиторное время по заданию и при методическом руководстве преподавателя, но без его непосредственного участия.

Самостоятельная работа, не предусмотренная образовательной программой, учебным планом и учебно-методическими материалами, раскрывающими и конкретизирующими их содержание, осуществляется студентами инициативно, с целью реализации собственных учебных и научных интересов.

Для более эффективного выполнения самостоятельной работы по дисциплине преподаватель рекомендует студентам источники и учебно-методические пособия для работы, характеризует наиболее рациональную методику самостоятельной работы, демонстрирует ранее выполненные студентами работы и т. п.

Подразумевается несколько категорий видов самостоятельной работы студентов, значительная часть которых нашла отражения в данных методических рекомендациях:

- работа с источниками литературы и официальными документами (*использование библиотечно-информационной системы*);
- выполнение заданий для самостоятельной работы в рамках учебных дисциплин (*рефераты, эссе, домашние задания, решения практико-ориентированных заданий*);

- реализация элементов научно-педагогической практики (*разработка методических материалов, тестов, тематических портфолио*);
- реализация элементов научно-исследовательской практики (*подготовка текстов докладов, участие в исследованиях*).

Особенностью организации самостоятельной работы студентов является необходимость не только подготовиться к сдаче зачета, но и собрать, обобщить, систематизировать, проанализировать информацию по темам дисциплины.

Технология организации самостоятельной работы студентов включает использование информационных и материально-технических ресурсов образовательного учреждения.

Самостоятельная работа может осуществляться индивидуально или группами студентов online и на занятиях в зависимости от цели, объема, конкретной тематики самостоятельной работы, уровня сложности, уровня умений студентов.

В качестве форм и методов контроля внеаудиторной самостоятельной работы студентов могут быть использованы обмен информационными файлами, семинарские занятия, тестирование, опрос, доклад, реферат, самоотчеты, контрольные работы, защита творческих работ и электронных презентаций и др.

Контроль результатов внеаудиторной самостоятельной работы студентов осуществляется в пределах времени, отведенного на обязательные учебные занятия по дисциплине.

1. Методические рекомендации по решению практико-ориентированных заданий

Практико-ориентированные задания - метод анализа ситуаций. Суть его заключается в том, что студентам предлагают осмыслить реальную жизненную ситуацию, описание которой одновременно отражает не только какую-либо практическую проблему, но и актуализирует определенный комплекс знаний, который необходимо усвоить при разрешении данной проблемы. При этом сама проблема не имеет однозначных решений.

Использование метода практико-ориентированного задания как образовательной технологии профессионально-ориентированного обучения представляет собой сложный процесс, плохо поддающийся алгоритмизации¹. Формально можно выделить следующие этапы:

- ознакомление студентов с текстом;
- анализ практико-ориентированного задания;
- организация обсуждения практико-ориентированного задания, дискуссии, презентации;
- оценивание участников дискуссии;
- подведение итогов дискуссии.

Ознакомление студентов с текстом практико-ориентированного задания и последующий анализ практико-ориентированного задания чаще всего осуществляются за несколько дней до его обсуждения и реализуются как самостоятельная работа студентов; при этом время, отводимое на подготовку, определяется видом практико-ориентированного задания, его объемом и сложностью.

Общая схема работы с практико-ориентированное заданием на данном этапе может быть представлена следующим образом: в первую очередь следует выявить ключевые проблемы практико-ориентированного задания и понять, какие именно из представленных данных важны для решения; войти в ситуационный контекст практико-ориентированного задания, определить, кто его главные действующие лица, отобрать факты и понятия,

¹ Долгоруков А. Метод case-study как современная технология профессионально -ориентированного обучения [Электронный ресурс]. Режим доступа: <http://evolgov.net/case/case.study.html/>

необходимые для анализа, понять, какие трудности могут возникнуть при решении задачи; следующим этапом является выбор метода исследования.

Знакомство с небольшими практико-ориентированными заданиями и их обсуждение может быть организовано непосредственно на занятиях. Принципиально важным в этом случае является то, чтобы часть теоретического курса, на которой базируется практико-ориентированное задание, была бы прочитана и проработана студентами.

Максимальная польза из работы над практико-ориентированными заданиями будет извлечена в том случае, если аспиранты при предварительном знакомстве с ними будут придерживаться систематического подхода к их анализу, основные шаги которого представлены ниже:

1. Выпишите из соответствующих разделов учебной дисциплины ключевые идеи, для того, чтобы освежить в памяти теоретические концепции и подходы, которые Вам предстоит использовать при анализе практико-ориентированного задания.

2. Бегло прочтите практико-ориентированное задание, чтобы составить о нем общее представление.

3. Внимательно прочтите вопросы к практико-ориентированному заданию и убедитесь в том, что Вы хорошо поняли, что Вас просят сделать.

4. Вновь прочтите текст практико-ориентированного задания, внимательно фиксируя все факторы или проблемы, имеющие отношение к поставленным вопросам.

5. Прикиньте, какие идеи и концепции соотносятся с проблемами, которые Вам предлагается рассмотреть при работе с практико-ориентированным заданием.

Организация обсуждения практико-ориентированного задания предполагает формулирование перед студентами вопросов, включение их в дискуссию. Вопросы обычно подготавливают заранее и предлагают студентам вместе с текстом практико-ориентированного задания. При разборе учебной ситуации преподаватель может занимать активную или пассивную позицию, иногда он «дирижирует» разбором, а иногда ограничивается подведением итогов дискуссии.

Организация обсуждения практико-ориентированных заданий обычно основывается на двух методах. Первый из них носит название традиционного Гарвардского метода - открытая дискуссия. Альтернативным методом является метод, связанный с индивидуальным или групповым опросом, в ходе которого аспиранты делают формальную устную оценку ситуации и предлагают анализ представленного практико-ориентированного задания, свои решения и рекомендации, т.е. делают презентацию. Этот метод позволяет некоторым студентам минимизировать их учебные усилия, поскольку каждый аспирант опрашивается один-два раза за занятие. Метод развивает у студентов коммуникативные навыки, учит их четко выражать свои мысли. Однако, этот метод менее динамичен, чем Гарвардский метод. В открытой дискуссии организация и контроль участников более сложен.

Дискуссия занимает центральное место в методе. Ее целесообразно использовать в том случае, когда аспиранты обладают значительной степенью зрелости и самостоятельности мышления, умеют аргументировать, доказывать и обосновывать свою точку зрения. Важнейшей характеристикой дискуссии является уровень ее компетентности, который складывается из компетентности ее участников. Неподготовленность студентов к дискуссии делает ее формальной, превращает в процесс вытаскивания ими информации у преподавателя, а не самостоятельное ее добывание.

Особое место в организации дискуссии при обсуждении и анализе практико-ориентированного задания принадлежит использованию метода генерации идей, получившего название «мозговой атаки» или «мозгового штурма».

Метод «мозговой атаки» или «мозгового штурма» был предложен в 30-х годах прошлого столетия А. Осборном как групповой метод решения проблем. К концу XX столетия этот метод приобрел особую популярность в практике управления и обучения не только как самостоятельный метод, но и как использование в процессе деятельности с целью усиления ее продуктивности. В процессе обучения «мозговая атака» выступает в

качестве важнейшего средства развития творческой активности студентов. «Мозговая атака» включает в себя три фазы.

Первая фаза представляет собой вхождение в психологическую раскованность, отказ от стереотипности, страха показаться смешным и неудачником; достигается созданием благоприятной психологической обстановки и взаимного доверия, когда идеи теряют авторство, становятся общими. Основная задача этой фазы - успокоиться и расковаться.

Вторая фаза - это собственно атака; задача этой фазы - породить поток, лавину идей. «Мозговая атака» в этой фазе осуществляется по следующим принципам:

- есть идея, - говорю, нет идеи, - не молчу;
- поощряется самое необузданное ассоциирование, чем более дикой покажется идея, тем лучше;
- количество предложенных идей должно быть как можно большим;
- высказанные идеи разрешается заимствовать и как угодно комбинировать, а также видоизменять и улучшать;
- исключается критика, можно высказывать любые мысли без боязни, что их признают плохими, критикующих лишают слова;
- не имеют никакого значения социальные статусы участников; это абсолютная демократия и одновременно авторитаризм сумасшедшей идеи;
- все идеи записываются в протокольный список идей;
- время высказываний - не более 1-2 минут.

Третья фаза представляет собой творческий анализ идей с целью поиска конструктивного решения проблемы по следующим правилам:

- анализировать все идеи без дискриминации какой-либо из них;
- найти место идее в системе и найти систему под идею;
- не умножать сущностей без надобности;
- не должна нарушаться красота и изящество полученного результата;
- должно быть принципиально новое видение;
- ищи «жемчужину в навозе».

В методе мозговая атака применяется при возникновении у группы реальных затруднений в осмыслении ситуации, является средством повышения активности студентов. В этом смысле мозговая атака представляется не как инструмент поиска новых решений, хотя и такая ее роль не исключена, а как своеобразное «подталкивание» к познавательной активности.

Презентация, или представление результатов анализа практико-ориентированного задания, выступает очень важным аспектом метода *case-study*. Умение публично представить интеллектуальный продукт, хорошо его рекламировать, показать его достоинства и возможные направления эффективного использования, а также выстоять под шквалом критики, является очень ценным интегральным качеством современного специалиста. Презентация оттачивает многие глубинные качества личности: волю, убежденность, целенаправленность, достоинство и т.п.; она вырабатывает навыки публичного общения, формирования своего собственного имиджа.

Публичная (устная) презентация предполагает представление решений практико-ориентированного задания группе, она максимально вырабатывает навыки публичной деятельности и участия в дискуссии. Устная презентация обладает свойством кратковременного воздействия на студентов и, поэтому, трудна для восприятия и запоминания. Степень подготовленности выступающего проявляется в спровоцированной им дискуссии: для этого необязательно делать все заявления очевидными и неопровержимыми. Такая подача материала при анализе практико-ориентированного задания может послужить началом дискуссии. При устной презентации необходимо учитывать эмоциональный настрой выступающего: отношение и эмоции говорящего вносят существенный вклад в сообщение. Одним из преимуществ публичной (устной) презентации является ее гибкость. Оратор может откликаться на изменения окружающей обстановки, адаптировать свой стиль и материал, чувствуя настроение аудитории.

Непубличная презентация менее эффектна, но обучающая роль ее весьма велика. Чаще всего непубличная презентация выступает в виде подготовки отчета по выполнению задания, при этом стимулируются такие качества, как умение подготовить текст, точно и аккуратно составить отчет, не допустить ошибки в расчетах и т.д. Подготовка письменного анализа практико-ориентированного задания аналогична подготовке устного, с той разницей, что письменные отчеты-презентации обычно более структурированы и детализированы. Основное правило письменного анализа практико-ориентированного задания заключается в том, чтобы избежать простого повторения информации из текста, информация должна быть представлена в переработанном виде. Самым важным при этом является собственный анализ представленного материала, его соответствующая интерпретация и сделанные предложения. Письменный отчет - презентация может сдаваться по истечении некоторого времени после устной презентации, что позволяет студентам более тщательно проанализировать всю информацию, полученную в ходе дискуссии.

Как письменная, так и устная презентация результатов анализа практико-ориентированного задания может быть групповая и индивидуальная. Отчет может быть индивидуальным или групповым в зависимости от сложности и объема задания. Индивидуальная презентация формирует ответственность, собранность, волю; групповая - аналитические способности, умение обобщать материал, системно видеть проект.

Оценивание участников дискуссии является важнейшей проблемой обучения посредством метода практико-ориентированного задания. При этом выделяются следующие требования к оцениванию:

- объективность - создание условий, в которых бы максимально точно выявлялись знания обучаемых, предъявление к ним единых требований, справедливое отношение к каждому;
- обоснованность оценок - их аргументация;
- систематичность - важнейший психологический фактор, организующий и дисциплинирующий студентов, формирующий настойчивость и устремленность в достижении цели;
- всесторонность и оптимальность.

Оценивание участников дискуссии предполагает оценивание не столько набора определенных знаний, сколько умения студентов анализировать конкретную ситуацию, принимать решение, логически мыслить.

Следует отметить, что оценивается содержательная активность студента в дискуссии или публичной (устной) презентации, которая включает в себя следующие составляющие:

- выступление, которое характеризует попытку серьезного предварительного анализа (правильность предложений, подготовленность, аргументированность и т.д.);
- обращение внимания на определенный круг вопросов, которые требуют углубленного обсуждения;
- владение категориальным аппаратом, стремление давать определения, выявлять содержание понятий;
- демонстрация умения логически мыслить, если точки зрения, высказанные раньше, подытоживаются и приводят к логическим выводам;
- предложение альтернатив, которые раньше оставались без внимания;
- предложение определенного плана действий или плана воплощения решения;
- определение существенных элементов, которые должны учитываться при анализе практико-ориентированного задания;
- заметное участие в обработке количественных данных, проведении расчетов;
- подведение итогов обсуждения.

При оценивании анализа практико-ориентированного задания, данного студентами при непубличной (письменной) презентации учитывается:

- формулировка и анализ большинства проблем, имеющих в практико-ориентированное задание;
- формулировка собственных выводов на основании информации о практико-ориентированное задание, которые отличаются от выводов других студентов;
- демонстрация адекватных аналитических методов для обработки информации;
- соответствие приведенных в итоге анализа аргументов ранее выявленным проблемам, сделанным выводам, оценкам и использованным аналитическим метода

2. Методические указания по подготовке к опросу

Самостоятельная работа обучающихся включает подготовку к устному или письменному опросу на семинарских занятиях. Для этого обучающийся изучает лекции, основную и дополнительную литературу, публикации, информацию из Интернет-ресурсов. Темы и вопросы к семинарским занятиям, вопросы для самоконтроля приведены в методических указаниях по разделам и доводятся до обучающихся заранее.

Письменный опрос

В соответствии с технологической картой письменный опрос является одной из форм текущего контроля успеваемости студента по данной дисциплине. При подготовке к письменному опросу студент должен внимательно изучает лекции, основную и дополнительную литературу, публикации, информацию из Интернет-ресурсов. Темы и вопросы к семинарским занятиям, вопросы для самоконтроля приведены в методических указаниях по разделам и доводятся до обучающихся заранее.

При изучении материала студент должен убедиться, что хорошо понимает основную терминологию темы, умеет ее использовать в нужном контексте. Желательно составить краткий конспект ответа на предполагаемые вопросы письменной работы, чтобы убедиться в том, что студент владеет материалом и может аргументировано, логично и грамотно письменно изложить ответ на вопрос. Следует обратить особое внимание на написание профессиональных терминов, чтобы избегать грамматических ошибок в работе. При изучении новой для студента терминологии рекомендуется изготовить карточки, которые содержат новый термин и его расшифровку, что значительно облегчит работу над материалом.

Устный опрос

Целью устного собеседования являются обобщение и закрепление изученного курса. Студентам предлагаются для освещения сквозные концептуальные проблемы. При подготовке следует использовать лекционный материал и учебную литературу. Для более глубокого постижения курса и более основательной подготовки рекомендуется познакомиться с указанной дополнительной литературой. Готовясь к семинару, студент должен, прежде всего, ознакомиться с общим планом семинарского занятия. Следует внимательно прочесть свой конспект лекции по изучаемой теме и рекомендуемую к теме семинара литературу. С незнакомыми терминами и понятиями следует ознакомиться в предлагаемом глоссарии, словаре или энциклопедии².

Критерии качества устного ответа.

1. Правильность ответа по содержанию.
2. Полнота и глубина ответа.
3. Сознательность ответа (учитывается понимание излагаемого материала).
4. Логика изложения материала (учитывается умение строить целостный, последовательный рассказ, грамотно пользоваться профессиональной терминологией).

²Методические рекомендации для студентов [Электронный ресурс]: Режим доступа: http://lesgaft.spb.ru/sites/default/files/u57/metod.rekomendacii_dlya_studentov_21.pdf

5. Рациональность использованных приемов и способов решения поставленной учебной задачи (учитывается умение использовать наиболее прогрессивные и эффективные способы достижения цели).
6. Своевременность и эффективность использования наглядных пособий и технических средств при ответе (учитывается грамотно и с пользой применять наглядность и демонстрационный опыт при устном ответе).
7. Использование дополнительного материала (приветствуется, но не обязательно для всех студентов).
8. Рациональность использования времени, отведенного на задание (не одобряется затянутость выполнения задания, устного ответа во времени, с учетом индивидуальных особенностей студентов)³.

Ответ на каждый вопрос из плана семинарского занятия должен быть содержательным и аргументированным. Для этого следует использовать документы, монографическую, учебную и справочную литературу.

Для успешной подготовки к устному опросу, студент должен законспектировать рекомендуемую литературу, внимательно осмыслить лекционный материал и сделать выводы. В среднем, подготовка к устному опросу по одному семинарскому занятию занимает от 2 до 4 часов в зависимости от сложности темы и особенностей организации обучающимся своей самостоятельной работы.

3. Методические рекомендации по подготовке к практическим занятиям

На практических занятиях необходимо стремиться к самостоятельному решению задач, находя для этого более эффективные методы. При этом студентам надо приучить себя доводить решения задач до конечного «идеального» ответа. Это очень важно для будущих специалистов. Практические занятия вырабатывают навыки самостоятельной творческой работы, развивают мыслительные способности.

Практическое занятие – активная форма учебного процесса, дополняющая теоретический курс или лекционную часть учебной дисциплины и призванная помочь обучающимся освоиться в «пространстве» (тематике) дисциплины, самостоятельно прооперировать теоретическими знаниями на конкретном учебном материале.

Продолжительность одного практического занятия – от 2 до 4 академических часов. Общая доля практических занятий в учебном времени на дисциплину – от 10 до 20 процентов (при условии, что все активные формы займут в учебном времени на дисциплину от 40 до 60 процентов).

Для практического занятия в качестве темы выбирается обычно такая учебная задача, которая предполагает не существенные эвристические и аналитические напряжения и продвижения, а потребность обучающегося «потрогать» материал, опознать в конкретном то общее, о чем говорилось в лекции. Например, при рассмотрении вопросов оплаты труда, мотивации труда и проблем безработицы в России имеет смысл провести практические занятия со следующими сюжетами заданий: «Расчет заработной платы работников предприятия». «Разработка механизма мотивации труда на предприятии N». «В чем причины и особенности безработицы в России?». Последняя тема предполагает уже некоторую аналитическую составляющую. Основная задача первой из этих тем - самим посчитать заработную плату для различных групп работников на примере заданных параметров для конкретного предприятия, т. е. сделать расчеты «как на практике»; второй – дать собственный вариант мотивационной политики для предприятия, учитывая особенности данного объекта, отрасли и т.д.; третьей – опираясь на теоретические знания в области проблем занятости и безработицы, а также статистические материалы, сделать

³Методические рекомендации для студентов [Электронный ресурс]:
http://priab.ru/images/metod_agro/Metod_Inostran_yazyk_35.03.04_Agro_15.01.2016.pdf

авторские выводы о видах безработицы, характерных для России, и их причинах, а также предложить меры по минимизации безработицы.

Перед проведением занятия должен быть подготовлен специальный материал – тот объект, которым обучающиеся станут оперировать, активизируя свои теоретические (общие) знания и тем самым, приобретая навыки выработки уверенных суждений и осуществления конкретных действий.

Дополнительный материал для практического занятия лучше получить у преподавателя заранее, чтобы у студентов была возможность просмотреть его и подготовить вопросы.

Условия должны быть такими, чтобы каждый мог работать самостоятельно от начала до конца. В аудитории должны быть «под рукой» необходимые справочники и тексты законов и нормативных актов по тематике занятия. Чтобы сделать практическое занятие максимально эффективным, надо заранее подготовить и изучить материал по наиболее интересным и практически важным темам.

Особенности практического занятия с использованием компьютера

Для того чтобы повысить эффективность проведения практического занятия, может использоваться компьютер по следующим направлениям:

- поиск информации в Интернете по поставленной проблеме: в этом случае преподаватель представляет обучающимся перечень рекомендуемых для посещения Интернет-сайтов;
- использование прикладных обучающих программ;
- выполнение заданий с использованием обучающимися заранее установленных преподавателем программ;
- использование программного обеспечения при проведении занятий, связанных с моделированием социально-экономических процессов.

4. Методические рекомендации по подготовке семинарским занятиям

Семинар представляет собой комплексную форму и завершающее звено в изучении определенных тем, предусмотренных программой учебной дисциплины. Комплексность данной формы занятий определяется тем, что в ходе её проведения сочетаются выступления обучающихся и преподавателя: рассмотрение обсуждаемой проблемы и анализ различных, часто дискуссионных позиций; обсуждение мнений обучающихся и разъяснение (консультация) преподавателя; углубленное изучение теории и приобретение навыков умения ее использовать в практической работе.

По своему назначению семинар, в процессе которого обсуждается та или иная научная проблема, способствует:

- углубленному изучению определенного раздела учебной дисциплины, закреплению знаний;
- отработке методологии и методических приемов познания;
- выработке аналитических способностей, умения обобщения и формулирования выводов;
- приобретению навыков использования научных знаний в практической деятельности;
- выработке умения кратко, аргументированно и ясно излагать обсуждаемые вопросы;
- осуществлению контроля преподавателя за ходом обучения.

Семинары представляет собой дискуссию в пределах обсуждаемой темы (проблемы). Дискуссия помогает участникам семинара приобрести более совершенные знания, проникнуть в суть изучаемых проблем. Выработать методологию, овладеть методами анализа социально-экономических процессов. Обсуждение должно носить творческий характер с четкой и убедительной аргументацией.

По своей структуре семинар начинается со вступительного слова преподавателя, в котором кратко излагаются место и значение обсуждаемой темы (проблемы) в данной

дисциплине, напоминаются порядок и направления ее обсуждения. Конкретизируется ранее известный обучающимся план проведения занятия. После этого начинается процесс обсуждения вопросов обучающимися. Завершается занятие заключительным словом преподавателя.

Проведение семинарских занятий в рамках учебной группы (20 - 25 человек) позволяет обеспечить активное участие в обсуждении проблемы всех присутствующих.

По ходу обсуждения темы помните, что изучение теории должно быть связано с определением (выработкой) средств, путей применения теоретических положений в практической деятельности, например, при выполнении функций государственного служащего. В то же время важно не свести обсуждение научной проблемы только к пересказу случаев из практики работы, к критике имеющих место недостатков. Дискуссии имеют важное значение: учат дисциплине ума, умению выступать по существу, мыслить логически, выделяя главное, критически оценивать выступления участников семинара.

В процессе проведения семинара обучающиеся могут использовать разнообразные по своей форме и характеру пособия (от доски смелом до самых современных технических средств), демонстрируя фактический, в том числе статистический материал, убедительно подтверждающий теоретические выводы и положения. В завершение обсудите результаты работы семинара и сделайте выводы, что хорошо усвоено, а над чем следует дополнительно поработать.

В целях эффективности семинарских занятий необходима обстоятельная подготовка к их проведению. В начале семестра (учебного года) возьмите в библиотеке необходимые методические материалы для своевременной подготовки к семинарам. Во время лекций, связанных с темой семинарского занятия, следует обращать внимание на то, что необходимо дополнительно изучить при подготовке к семинару (новые официальные документы, статьи в периодических журналах, вновь вышедшие монографии и т.д.).

5. Методические рекомендации по подготовке к сдаче экзаменов и зачетов

Экзамен - одна из важнейших частей учебного процесса, имеющая огромное значение.

Во-первых, готовясь к экзамену, студент приводит в систему знания, полученные на лекциях, семинарах, практических и лабораторных занятиях, разбирается в том, что осталось непонятным, и тогда изучаемая им дисциплина может быть воспринята в полном объеме с присущей ей строгостью и логичностью, ее практической направленностью. А это чрезвычайно важно для будущего специалиста.

Во-вторых, каждый хочет быть волевым и сообразительным., выдержанным и целеустремленным, иметь хорошую память, научиться быстро находить наиболее рациональное решение в трудных ситуациях. Очевидно, что все эти качества не только украшают человека, но и делают его наиболее действенным членом коллектива. Подготовка и сдача экзамена помогают студенту глубже усвоить изучаемые дисциплины, приобрести навыки и качества, необходимые хорошему специалисту.

Конечно, успех на экзамене во многом обусловлен тем, насколько систематически и глубоко работал студент в течение семестра. Совершенно очевидно, что серьезно продумать и усвоить содержание изучаемых дисциплин за несколько дней подготовки к экзамену просто невозможно даже для очень способного студента. И, кроме того, хорошо известно, что быстро выученные на память разделы учебной дисциплины так же быстро забываются после сдачи экзамена.

При подготовке к экзамену студенты не только повторяют и дорабатывают материал дисциплины, которую они изучали в течение семестра, они обобщают полученные знания, осмысливают методологию предмета, его систему, выделяют в нем основное и главное, воспроизводят общую картину с тем, чтобы яснее понять связь между отдельными элементами дисциплины. Вся эта обобщающая работа проходит в условиях напряжения

воли и сознания, при значительном отвлечении от повседневной жизни, т. е. в условиях, благоприятствующих пониманию и запоминанию.

Подготовка к экзаменам состоит в приведении в порядок своих знаний. Даже самые способные студенты не в состоянии в короткий период зачетно-экзаменационной сессии усвоить материал целого семестра, если они над ним не работали в свое время. Для тех, кто мало занимался в семестре, экзамены принесут мало пользы: что быстро пройдено, то быстро и забудется. И хотя в некоторых случаях студент может «проскочить» через экзаменационный барьер, в его подготовке останется серьезный пробел, трудно восполняемый впоследствии.

Определив назначение и роль экзаменов в процессе обучения, попытаемся на этой основе пояснить, как лучше готовиться к ним.

Экзаменам, как правило, предшествует защита курсовых работ (проектов) и сдача зачетов. К экзаменам допускаются только студенты, защитившие все курсовые работы (проекты) и сдавшие все зачеты. В вузе сдача зачетов организована так, что при систематической работе в течение семестра, своевременной и успешной сдаче всех текущих работ, предусмотренных графиком учебного процесса, большая часть зачетов не вызывает повышенной трудности у студента. Студенты, работавшие в семестре по плану, подходят к экзаменационной сессии без напряжения, без излишней затраты сил в последнюю, «зачетную» неделю.

Подготовку к экзамену следует начинать с первого дня изучения дисциплины. Как правило, на лекциях подчеркиваются наиболее важные и трудные вопросы или разделы дисциплины, требующие внимательного изучения и обдумывания. Нужно эти вопросы выделить и обязательно постараться разобраться в них, не дожидаясь экзамена, проработать их, готовясь к семинарам, практическим или лабораторным занятиям, попробовать самостоятельно решить несколько типовых задач. И если, несмотря на это, часть материала осталась неувоенной, ни в коем случае нельзя успокаиваться, надеясь на то, что это не попадет на экзамене. Факты говорят об обратном; если те или другие вопросы учебной дисциплины не вошли в экзаменационный билет, преподаватель может их задать (и часто задает) в виде дополнительных вопросов.

Точно такое же отношение должно быть выработано к вопросам и задачам, перечисленным в программе учебной дисциплины, выдаваемой студентам в начале семестра. Обычно эти же вопросы и аналогичные задачи содержатся в экзаменационных билетах. Не следует оставлять без внимания ни одного раздела дисциплины: если не удалось в чем-то разобраться самому, нужно обратиться к товарищам; если и это не помогло выяснить какой-либо вопрос до конца, нужно обязательно задать этот вопрос преподавателю на предэкзаменационной консультации. Чрезвычайно важно приучить себя к умению самостоятельно мыслить, учиться думать, понимать суть дела. Очень полезно после проработки каждого раздела восстановить в памяти содержание изученного материала. кратко записав это на листе бумаги. создать карту памяти (умственную карту), изобразить необходимые схемы и чертежи (логико-графические схемы), например, отобразить последовательность вывода теоремы или формулы. Если этого не сделать, то большая часть материала останется не понятой, а лишь формально заученной, и при первом же вопросе экзаменатора студент убедится в том, насколько поверхностно он усвоил материал.

В период экзаменационной сессии происходит резкое изменение режима работы, отсутствует посещение занятий по расписанию. При всяком изменении режима работы очень важно скорее приспособиться к новым условиям. Поэтому нужно сразу выбрать такой режим работы, который сохранился бы в течение всей сессии, т. е. почти на месяц. Необходимо составить для себя новый распорядок дня, чередуя занятия с отдыхом. Для того чтобы сократить потерю времени на включение в работу, рабочие периоды целесообразно делать длительными, разделив день примерно на три части: с утра до обеда, с обеда до ужина и от ужина до сна.

Каждый рабочий период дня надо заканчивать отдыхом. Наилучший отдых в период экзаменационной сессии - прогулка, кратковременная пробежка или какой-либо неустойчивый физический труд.

При подготовке к экзаменам основное направление дают программа учебной дисциплины и студенческий конспект, которые указывают, что наиболее важно знать и уметь делать. Основной материал должен прорабатываться по учебнику (если такой имеется) и учебным пособиям, так как конспекта далеко недостаточно для изучения дисциплины, Учебник должен быть изучен в течение семестра, а перед экзаменом сосредоточьте внимание на основных, наиболее сложных разделах. Подготовку по каждому разделу следует заканчивать восстановлением по памяти его краткого содержания в логической последовательности.

За один - два дня до экзамена назначается консультация. Если ее правильно использовать, она принесет большую пользу. Во время консультации студент имеет полную возможность получить ответ на нее ни ясные ему вопросы. А для этого он должен проработать до консультации все темы дисциплины. Кроме того, преподаватель будет отвечать на вопросы других студентов, что будет для вас повторением и закреплением знаний. И еще очень важное обстоятельство: преподаватель на консультации, как правило, обращает внимание на те вопросы, по которым на предыдущих экзаменах ответы были неудовлетворительными, а также фиксирует внимание на наиболее трудных темах дисциплины. Некоторые студенты не приходят на консультации либо потому, что считают, что у них нет вопросов к преподавателю, либо полагают, что у них и так мало времени и лучше самому прочитать материал в конспекте или в учебнике. Это глубокое заблуждение. Никакая другая работа не сможет принести столь значительного эффекта накануне экзамена, как консультация преподавателя.

Но консультация не может возместить отсутствия длительной работы в течение семестра и помочь за несколько часов освоить материал, требующийся к экзамену. На консультации студент получает ответы на трудные или оставшиеся неясными вопросы и, следовательно, дорабатывается материал. Консультации рекомендуется посещать, подготовив к ним все вопросы, вызывающие сомнения. Если студент придет на консультацию, не проработав всего материала, польза от такой консультации будет невелика.

Очень важным условием для правильного режима работы в период экзаменационной сессии является нормальный сон. Подготовка к экзамену не должна идти в ущерб сну, иначе в день экзамена не будет чувства свежести и бодрости, необходимых для хороших ответов. Вечер накануне экзамена рекомендуем закончить небольшой прогулкой.

Итак, *основные советы* для подготовки к сдаче зачетов и экзаменов состоят в следующем:

- лучшая подготовка к зачетам и экзаменам - равномерная работа в течение всего семестра;
- используйте программы учебных дисциплин - это организует вашу подготовку к зачетам и экзаменам;
- учитывайте, что для полноценного изучения учебной дисциплины необходимо время;
- составляйте планы работы во времени;
- работайте равномерно и ритмично;
- курсовые работы (проекты) желательно защищать за одну - две недели до начала зачетно-экзаменационной сессии;
- все зачеты необходимо сдавать до начала экзаменационной сессии;
- помните, что конспект не заменяет учебник и учебные пособия, а помогает выбрать из него основные вопросы и ответы;
- при подготовке наибольшее внимание и время уделяйте трудным и непонятным вопросам учебной дисциплины;
- грамотно используйте консультации;

- соблюдайте правильный режим труда и отдыха во время сессии, это сохранит работоспособность и даст хорошие результаты;
- учитесь владеть собой на зачете и экзамене;
- учитесь точно и кратко передавать свои мысли, поясняя их, если нужно, логико-графическими схемами.

ЗАКЛЮЧЕНИЕ

Методические указания по выполнению самостоятельной работы обучающихся являются неотъемлемой частью процесса обучения в вузе. Правильная организация самостоятельной работы позволяет обучающимся развивать умения и навыки в усвоении и систематизации приобретаемых знаний, обеспечивает высокий уровень успеваемости в период обучения, способствует формированию навыков совершенствования профессионального мастерства. Также внеаудиторное время включает в себя подготовку к аудиторным занятиям и изучение отдельных тем, расширяющих и углубляющих представления обучающихся по разделам изучаемой дисциплины.

Таким образом, обучающийся используя методические указания может в достаточном объеме усвоить и успешно реализовать конкретные знания, умения, навыки и получить опыт при выполнении следующих условий:

1) систематическая самостоятельная работа по закреплению полученных знаний и навыков;

2) добросовестное выполнение заданий;

3) выяснение и уточнение отдельных предпосылок, умозаключений и выводов, содержащихся в учебном курсе;

4) сопоставление точек зрения различных авторов по затрагиваемым в учебном курсе проблемам; выявление неточностей и некорректного изложения материала в периодической и специальной литературе;

5) периодическое ознакомление с последними теоретическими и практическими достижениями в области управления персоналом;

6) проведение собственных научных и практических исследований по одной или нескольким актуальным проблемам для *HR*;

7) подготовка научных статей для опубликования в периодической печати, выступление на научно-практических конференциях, участие в работе студенческих научных обществ, круглых столах и диспутах по проблемам управления персоналом.

СПИСОК ЛИТЕРАТУРЫ

1. Брандес М. П. Немецкий язык. Переводческое реферирование: практикум. М.: КДУ, 2008. – 368с.
2. Долгоруков А. Метод case-study как современная технология профессионально-ориентированного обучения [Электронный ресурс]. Режим доступа: <http://evolkov.net/case/case.study.html>
3. Методические рекомендации по написанию реферата. [Электронный ресурс]. Режим доступа: <http://www.hse.spb.ru/edu/recommendations/method-referat-2005.phtml>
4. Фролова Н. А. Реферирование и аннотирование текстов по специальности: Учеб. пособие / ВолгГТУ, Волгоград, 2006. - С.5.
5. Методические рекомендации для студентов [Электронный ресурс]: Режим доступа: http://lesgaft.spb.ru/sites/default/files/u57/metod.rekomendacii_dlya_studentov_21.pdf

МИНОБРНАУКИ РОССИИ

ФГБОУ ВО «Уральский государственный горный университет»

**МЕТОДИЧЕСКИЕ УКАЗАНИЯ ПО ОРГАНИЗАЦИИ
САМОСТОЯТЕЛЬНОЙ РАБОТЫ И ЗАДАНИЯ ДЛЯ
ОБУЧАЮЩИХСЯ**

**Б1.Б.1.06 ЭКОНОМИКА И МЕНЕДЖМЕНТ ГОРНОГО
ПРОИЗВОДСТВА**

Направление подготовки
21.05.04 – Горное дело

Направленность (профиль)
Электрификация и автоматизация горного производства
квалификация выпускника: **горный инженер (специалист)**

формы обучения: **очная, заочная**

год набора: 2019

Автор: Гензель О.В., старший преподаватель

Одобрена на заседании кафедры

Экономики и менеджмента

(название кафедры)

Зав. кафедрой

(подпись)

(Фамилия И.О.)

(Дата)

Рассмотрена методической комиссией

(название факультета)

Председатель

(подпись)

(Фамилия И.О.)

(Дата)

Екатеринбург
2019

СОДЕРЖАНИЕ

| | |
|--|----|
| ВВЕДЕНИЕ..... | 3 |
| ВОПРОСЫ ДЛЯ САМОПРОВЕРКИ..... | 6 |
| ОСНОВНЫЕ КАТЕГОРИИ ДИСЦИПЛИНЫ..... | 8 |
| САМООРГАНИЗАЦИЯ РАБОТЫ С ЛИТЕРАТУРОЙ..... | 9 |
| ПОДГОТОВКА К ПРАКТИКО-ОРИЕНТИРОВАННЫМ ЗАДАНИЯМ.. | 13 |
| ПОДГОТОВКА К ПРОМЕЖУТОЧНОЙ АТТЕСТАЦИИ..... | 15 |

ВВЕДЕНИЕ

Самостоятельная работа в высшем учебном заведении – это часть учебного процесса, метод обучения, прием учебно-познавательной деятельности, комплексная целевая стандартизованная учебная деятельность с запланированными видом, типом, формами контроля.

Самостоятельная работа представляет собой плановую деятельность обучающихся по поручению и под методическим руководством преподавателя.

Целью самостоятельной работы студентов является закрепление тех знаний, которые они получили на аудиторных занятиях, а также способствование развитию у студентов творческих навыков, инициативы, умению организовать свое время.

Самостоятельная работа реализует следующие задачи:

- предполагает освоение курса дисциплины;
- помогает освоению навыков учебной и научной работы;
- способствует осознанию ответственности процесса познания;
- способствует углублению и пополнению знаний студентов, освоению ими навыков и умений;
- формирует интерес к познавательным действиям, освоению методов и приемов познавательного процесса,
- создает условия для творческой и научной деятельности обучающихся;
- способствует развитию у студентов таких личных качеств, как целеустремленность, заинтересованность, исследование нового.

Самостоятельная работа обучающегося выполняет следующие функции:

- развивающую (повышение культуры умственного труда, приобщение к творческим видам деятельности, обогащение интеллектуальных способностей студентов);
- информационно-обучающую (учебная деятельность студентов на аудиторных занятиях, неподкрепленная самостоятельной работой, становится мало результативной);
- ориентирующую и стимулирующую (процессу обучения придается ускорение и мотивация);
- воспитательную (формируются и развиваются профессиональные качества бакалавра и гражданина);
- исследовательскую (новый уровень профессионально-творческого мышления).

Организация самостоятельной работы студентов должна опираться на определенные требования, а, именно:

- сложность осваиваемых знаний должна соответствовать уровню развития студентов;

- стандартизация заданий в соответствии с логической системой курса дисциплины;

- объем задания должен соответствовать уровню студента;

- задания должны быть адаптированными к уровню студентов.

Содержание самостоятельной работы студентов представляет собой, с одной стороны, совокупность теоретических и практических учебных заданий, которые должен выполнить студент в процессе обучения, объект его деятельности; с другой стороны – это способ деятельности студента по выполнению соответствующего теоретического или практического учебного задания.

Свое внешнее выражение содержание самостоятельной работы студентов находит во всех организационных формах аудиторной и внеаудиторной деятельности, в ходе самостоятельного выполнения различных заданий.

Функциональное предназначение самостоятельной работы студентов в процессе практических занятий по овладению специальными знаниями заключается в самостоятельном прочтении, просмотре, прослушивании, наблюдении, конспектировании, осмыслении, запоминании и воспроизведении определенной информации. Цель и планирование самостоятельной работы студента определяет преподаватель. Вся информация осуществляется на основе ее воспроизведения.

Так как самостоятельная работа тесно связана с учебным процессом, ее необходимо рассматривать в двух аспектах:

1. аудиторная самостоятельная работа – практические занятия;

2. внеаудиторная самостоятельная работа – подготовка к практическим занятиям, подготовка к устному опросу.

Основные формы организации самостоятельной работы студентов определяются следующими параметрами:

- содержание учебной дисциплины;

- уровень образования и степень подготовленности студентов;

- необходимость упорядочения нагрузки студентов при самостоятельной работе.

Таким образом, самостоятельная работа студентов является важнейшей составной частью процесса обучения.

Методические указания по организации самостоятельной работы и задания для обучающихся по дисциплине *«Экономика и менеджмент горного производства»* обращают внимание студента на главное, существенное в изучаемой дисциплине, помогают выработать умение анализировать явления и факты, связывать теоретические положения с практикой, а также облегчают подготовку к сдаче экзамена.

Настоящие методические указания позволяют студентам самостоятельно овладеть фундаментальными знаниями, профессиональными умениями и навыками деятельности по профилю подготовки, опытом творческой и исследовательской деятельности, и направлены на формирование компетенций, предусмотренных учебным планом поданному профилю.

Видами самостоятельной работы обучающихся по дисциплине «*Экономика и менеджмент горного производства*» являются:

- самостоятельное изучение тем курса (в т.ч. рассмотрение основных категорий дисциплины, работа с литературой);
- подготовка к практическим и лабораторным занятиям (в т.ч. ответы на вопросы для самопроверки (самоконтроля));
- подготовка контрольной работы (реферата);
- подготовка к экзамену.

В методических указаниях представлены материалы для самостоятельной работы и рекомендации по организации отдельных её видов.

ВОПРОСЫ ДЛЯ САМОПРОВЕРКИ

Тема 1. Производственная отрасль в условиях рынка

Опишите сферы и подразделения экономики.

Объясните роль и значение конкретной отрасли в системе рыночной экономики.

Назовите факторы, влияющие на экономическую эффективность каждой из форм организации производства в отрасли.

Тема 2. Производственная структура организации (предприятия)

Дайте определение целям деятельности и основным экономическим характеристикам организации (предприятия).

Назовите факторы, определяющие производственную структуру организации (предприятия).

Перечислите элементы производственной структуры.

Дайте определение производственному и технологическому процессу, в чем их отличие?

Тема 3. Экономические ресурсы организации (предприятия)

Дайте понятие термина «имущество организации».

Опишите экономическую сущность оборотных средств организации (предприятия).

Дайте определение основным средствам организации предприятия.

Дайте характеристику основным показателям производительности труда.

Перечислите методы нормирования труда.

Тема 4. Себестоимость, цена, прибыль и рентабельность

Дайте определение себестоимости продукции.

Перечислите принципы калькулирования затрат.

В чем заключается сущность и функции цены?

В чем выражается ценовая конкуренция?

Как осуществляется планирование и распределение прибыли в организации?

Тема 5. Планирование деятельности организации (предприятия)

Назовите типы бизнес-планов.

Что включает в себя план по производству?

Назовите внутренние и внешние источники финансовых ресурсов организации.

Перечислите натуральные и стоимостные показатели по производству продукции.

Тема 6. Принятие и реализация управленческих решений

Назовите основные элементы процесса управления.

Охарактеризуйте этапы и процедуры процесса принятия решений.

Перечислите концепции власти.

Назовите традиционные и новые концепции лидерства.

Перечислите критерии выбора эффективного стиля управления.

Тема 7. Организация работы предприятия

Классифицируйте организационные структуры управления.

Опишите микро- и макроокружение организации.

Назовите основные компоненты внутренней и внешней среды организации.

Назовите предмет и задачи стратегического менеджмента.

Назовите принципиальные отличия мотивации и компенсации трудовой деятельности.

ОСНОВНЫЕ КАТЕГОРИИ ДИСЦИПЛИНЫ

Тема 1. Производственная отрасль в условиях рынка

Народное хозяйство

Сферы отрасли и экономики

Ресурсы производственной отрасли

Тема 2. Производственная структура организации (предприятия)

Организация (предприятие)

Производственная структура

Производственный и технологический процесс

Тема 3. Экономические ресурсы организации (предприятия)

Средства труда

Производственный персонал

Тема 4. Себестоимость, цена, прибыль и рентабельность

Производственные и внепроизводственные затраты

Цены и ценообразование

Абсолютный и относительный экономический результат

Тема 5. Планирование деятельности организации (предприятия)

Бизнес-план

Источники финансирования

Производственная мощность предприятия

Тема 6. Принятие и реализация управленческих решений

Процесс управления

Менеджмент организации

Принятие управленческих решений

Тема 7. Организация работы предприятия

Организационные структуры управления

Стратегический менеджмент

Среда организации

Мотивация

САМООРГАНИЗАЦИЯ РАБОТЫ С ЛИТЕРАТУРОЙ

Самостоятельное изучение тем курса осуществляется на основе списка рекомендуемой литературы к дисциплине. При работе с книгой необходимо научиться правильно ее читать, вести записи. Самостоятельная работа с учебными и научными изданиями профессиональной и общекультурной тематики – это важнейшее условие формирования научного способа познания.

Основные приемы работы с литературой можно свести к следующим:

- составить перечень книг, с которыми следует познакомиться;
- перечень должен быть систематизированным (что необходимо для семинаров, что для экзаменов, что пригодится для написания курсовых и выпускных квалификационных работ (ВКР), а что выходит за рамки официальной учебной деятельности, и расширяет общую культуру);
- обязательно выписывать все выходные данные по каждой книге (при написании курсовых и выпускных квалификационных работ это позволит экономить время);
- определить, какие книги (или какие главы книг) следует прочитать более внимательно, а какие – просто просмотреть;
- при составлении перечней литературы следует посоветоваться с преподавателями и руководителями ВКР, которые помогут сориентироваться, на что стоит обратить большее внимание, а на что вообще не стоит тратить время;
- все прочитанные монографии, учебники и научные статьи следует конспектировать, но это не означает, что надо конспектировать «все подряд»: можно выписывать кратко основные идеи автора и иногда приводить наиболее яркие и показательные цитаты (с указанием страниц);
- если книга – собственная, то допускается делать на полях книги краткие пометки или же в конце книги, на пустых страницах просто сделать свой «предметный указатель», где отмечаются наиболее интересные мысли и обязательно указываются страницы в тексте автора;
- следует выработать способность «воспринимать» сложные тексты; для этого лучший прием – научиться «читать медленно», когда понятно каждое прочитанное слово (а если слово незнакомое, то либо с помощью словаря, либо с помощью преподавателя обязательно его узнать). Таким образом, чтение текста является частью познавательной деятельности. Ее цель – извлечение из текста необходимой информации.

От того, насколько осознанна читающим собственная внутренняя установка при обращении к печатному слову (найти нужные сведения, усвоить информацию полностью или частично, критически проанализировать материал и т.п.) во многом зависит эффективность осуществляемого действия. Грамотная работа с книгой, особенно если речь идет о научной литературе, предполагает соблюдение ряда правил, для овладения которыми необходимо настойчиво учиться. Это серьезный, кропотливый труд. Прежде всего, при такой работе невозможен формальный,

поверхностный подход. Не механическое заучивание, не простое накопление цитат, выдержек, а сознательное усвоение прочитанного, осмысление его, стремление дойти до сути – вот главное правило. Другое правило – соблюдение при работе над книгой определенной последовательности. Вначале следует ознакомиться с оглавлением, содержанием предисловия или введения. Это дает общую ориентировку, представление о структуре и вопросах, которые рассматриваются в книге.

Следующий этап – чтение. Первый раз целесообразно прочитать книгу с начала до конца, чтобы получить о ней цельное представление. При повторном чтении происходит постепенное глубокое осмысление каждой главы, критического материала и позитивного изложения; выделение основных идей, системы аргументов, наиболее ярких примеров и т.д. Непременным правилом чтения должно быть выяснение незнакомых слов, терминов, выражений, неизвестных имен, названий. Студентам с этой целью рекомендуется заводить специальные тетради или блокноты. Важная роль в связи с этим принадлежит библиографической подготовке студентов. Она включает в себя умение активно, быстро пользоваться научным аппаратом книги, справочными изданиями, каталогами, умение вести поиск необходимой информации, обрабатывать и систематизировать ее.

Выделяют четыре основные установки в чтении текста:

- информационно-поисковая (задача – найти, выделить искомую информацию);
- усваивающая (усилия читателя направлены на то, чтобы как можно полнее осознать и запомнить, как сами сведения, излагаемые автором, так и всю логику его рассуждений);
- аналитико-критическая (читатель стремится критически осмыслить материал, проанализировав его, определив свое отношение к нему);
- творческая (создает у читателя готовность в том или ином виде – как отправной пункт для своих рассуждений, как образ для действия по аналогии и т.п. – использовать суждения автора, ход его мыслей, результат наблюдения, разработанную методику, дополнить их, подвергнуть новой проверке).

С наличием различных установок обращения к тексту связано существование и нескольких видов чтения:

- библиографическое – просматривание карточек каталога, рекомендательных списков, сводных списков журналов и статей за год и т.п.;
- просмотровое – используется для поиска материалов, содержащих нужную информацию, обычно к нему прибегают сразу после работы со списками литературы и каталогами, в результате такого просмотра читатель устанавливает, какие из источников будут использованы в дальнейшей работе;
- ознакомительное – подразумевает сплошное, достаточно подробное прочтение отобранных статей, глав, отдельных страниц; цель –

познакомиться с характером информации, узнать, какие вопросы вынесены автором на рассмотрение, провести сортировку материала;

- изучающее – предполагает доскональное освоение материала; в ходе такого чтения проявляется доверие читателя к автору, готовность принять изложенную информацию, реализуется установка на предельно полное понимание материала;

- аналитико-критическое и творческое чтение – два вида чтения близкие между собой тем, что участвуют в решении исследовательских задач.

Первый из них предполагает направленный критический анализ, как самой информации, так и способов ее получения и подачи автором; второе – поиск тех суждений, фактов, по которым, или, в связи с которыми, читатель считает нужным высказать собственные мысли.

Из всех рассмотренных видов чтения основным для студентов является изучающее – именно оно позволяет в работе с учебной и научной литературой накапливать знания в различных областях. Вот почему именно этот вид чтения в рамках образовательной деятельности должен быть освоен в первую очередь. Кроме того, при овладении данным видом чтения формируются основные приемы, повышающие эффективность работы с текстом. Научная методика работы с литературой предусматривает также ведение записи прочитанного. Это позволяет привести в систему знания, полученные при чтении, сосредоточить внимание на главных положениях, зафиксировать, закрепить их в памяти, а при необходимости вновь обратиться к ним.

Основные виды систематизированной записи прочитанного:

Аннотирование – предельно краткое связное описание просмотренной или прочитанной книги (статьи), ее содержания, источников, характера и назначения.

Планирование – краткая логическая организация текста, раскрывающая содержание и структуру изучаемого материала.

Тезирование – лаконичное воспроизведение основных утверждений автора без привлечения фактического материала.

Цитирование – дословное выписывание из текста выдержек, извлечений, наиболее существенно отражающих ту или иную мысль автора.

Конспектирование – краткое и последовательное изложение содержания прочитанного. Конспект – сложный способ изложения содержания книги или статьи в логической последовательности. Конспект аккумулирует в себе предыдущие виды записи, позволяет всесторонне охватить содержание книги, статьи. Поэтому умение составлять план, тезисы, делать выписки и другие записи определяет и технологию составления конспекта.

Как правильно составлять конспект? Внимательно прочитайте текст. Уточните в справочной литературе непонятные слова. При записи не забудьте вынести справочные данные на поля конспекта. Выделите главное,

составьте план, представляющий собой перечень заголовков, подзаголовков, вопросов, последовательно раскрываемых затем в конспекте. Это первый элемент конспекта. Вторым элементом конспекта являются тезисы. Тезис - это кратко сформулированное положение. Для лучшего усвоения и запоминания материала следует записывать тезисы своими словами. Тезисы, выдвигаемые в конспекте, нужно доказывать. Поэтому третий элемент конспекта - основные доводы, доказывающие истинность рассматриваемого тезиса. В конспекте могут быть положения и примеры. Законспектируйте материал, четко следуя пунктам плана. При конспектировании старайтесь выразить мысль своими словами. Записи следует вести четко, ясно. Грамотно записывайте цитаты. Цитируя, учитывайте лаконичность, значимость мысли. При оформлении конспекта необходимо стремиться к емкости каждого предложения. Мысли автора книги следует излагать кратко, заботясь о стиле и выразительности написанного. Число дополнительных элементов конспекта должно быть логически обоснованным, записи должны распределяться в определенной последовательности, отвечающей логической структуре произведения. Для уточнения и дополнения необходимо оставлять поля.

Конспектирование - наиболее сложный этап работы. Овладение навыками конспектирования требует от студента целеустремленности, повседневной самостоятельной работы. Конспект ускоряет повторение материала, экономит время при повторном, после определенного перерыва, обращении к уже знакомой работе. Учитывая индивидуальные особенности каждого студента, можно дать лишь некоторые, наиболее оправдавшие себя общие правила, с которыми преподаватель и обязан познакомить студентов:

1. Главное в конспекте не объем, а содержание. В нем должны быть отражены основные принципиальные положения источника, то новое, что внес его автор, основные методологические положения работы. Умение излагать мысли автора сжато, кратко и собственными словами приходит с опытом и знаниями. Но их накоплению помогает соблюдение одного важного правила – не торопиться записывать при первом же чтении, вносить в конспект лишь то, что стало ясным.

2. Форма ведения конспекта может быть самой разнообразной, она может изменяться, совершенствоваться. Но начинаться конспект всегда должен с указания полного наименования работы, фамилии автора, года и места издания; цитаты берутся в кавычки с обязательной ссылкой на страницу книги.

3. Конспект не должен быть «слепым», безликим, состоящим из сплошного текста. Особо важные места, яркие примеры выделяются цветным подчеркиванием, взятием в рамочку, оттенением, пометками на полях специальными знаками, чтобы можно было быстро найти нужное положение. Дополнительные материалы из других источников можно давать на полях, где записываются свои суждения, мысли, появившиеся уже после составления конспекта.

ПОДГОТОВКА К ПРАКТИКО-ОРИЕНТИРОВАННЫМ ЗАДАНИЯМ

Практико-ориентированные задания выступают средством формирования у студентов системы интегрированных умений и навыков, необходимых для освоения профессиональных компетенций. Это могут быть ситуации, требующие применения умений и навыков, специфичных для соответствующего профиля обучения (знания содержания предмета), ситуации, требующие организации деятельности, выбора её оптимальной структуры личностно-ориентированных ситуаций (нахождение нестандартного способа решения).

Кроме этого, они выступают средством формирования у студентов умений определять, разрабатывать и применять оптимальные методы решения профессиональных задач. Они строятся на основе ситуаций, возникающих на различных уровнях осуществления практики и формулируются в виде производственных поручений (заданий).

Под *практико-ориентированными заданиями* понимают задачи из окружающей действительности, связанные с формированием практических навыков, необходимых в повседневной жизни, в том числе с использованием элементов производственных процессов.

Цель практико-ориентированных заданий – приобретение умений и навыков практической деятельности по изучаемой дисциплине.

Задачи практико-ориентированных заданий:

- закрепление, углубление, расширение и детализация знаний студентов при решении конкретных задач;
- развитие познавательных способностей, самостоятельности мышления, творческой активности;
- овладение новыми методами и методиками изучения конкретной учебной дисциплины;
- обучение приемам решения практических задач;
- выработка способности логического осмысления полученных знаний для выполнения заданий;
- обеспечение рационального сочетания коллективной и индивидуальной форм обучения.

Важными отличительными особенностями практико-ориентированных задания от стандартных задач (предметных, межпредметных, прикладных) являются:

- значимость (познавательная, профессиональная, общекультурная, социальная) получаемого результата, что обеспечивает познавательную мотивацию обучающегося;
- условие задания сформулировано как сюжет, ситуация или проблема, для разрешения которой необходимо использовать знания из разных разделов основного предмета, из другого предмета или из жизни, на которые нет явного указания в тексте задания;

- информация и данные в задании могут быть представлены в различной форме (рисунок, таблица, схема, диаграмма, график и т.д.), что потребует распознавания объектов;

- указание (явное или неявное) области применения результата, полученного при решении задания.

Кроме выделенных четырех характеристик, практико-ориентированные задания имеют следующие:

1. по структуре эти задания – нестандартные, т.е. в структуре задания не все его компоненты полностью определены;

2. наличие избыточных, недостающих или противоречивых данных в условии задания, что приводит к объемной формулировке условия;

3. наличие нескольких способов решения (различная степень рациональности), причем данные способы могут быть неизвестны учащимся, и их потребуется сконструировать.

При выполнении практико-ориентированных заданий следует руководствоваться следующими общими рекомендациями:

- для выполнения практико-ориентированного задания необходимо внимательно прочитать задание, повторить лекционный материал по соответствующей теме, изучить рекомендуемую литературу, в т.ч. дополнительную;

- выполнение практико-ориентированного задания включает постановку задачи, выбор способа решения задания, разработку алгоритма практических действий, программы, рекомендаций, сценария и т. п.;

- если практико-ориентированное задание выдается по вариантам, то получить номер варианта исходных данных у преподавателя; если нет вариантов, то нужно подобрать исходные данные самостоятельно, используя различные источники информации;

- для выполнения практико-ориентированного задания может использоваться метод малых групп. Работа в малых группах предполагает решение определенных образовательных задач в рамках небольших групп с последующим обсуждением полученных результатов. Этот метод развивает навыки сотрудничества, достижения компромиссного решения, аналитические способности.

ПОДГОТОВКА К ПРОМЕЖУТОЧНОЙ АТТЕСТАЦИИ

При подготовке к экзамену по дисциплине «*Экономика и менеджмент горного производства*» обучающемуся рекомендуется:

1. повторить пройденный материал и ответить на вопросы, используя конспект и материалы лекций. Если по каким-либо вопросам у студента недостаточно информации в лекционных материалах, то необходимо получить информацию из раздаточных материалов и/или учебников (литературы), рекомендованных для изучения дисциплины «*Экономика и менеджмент горного производства*».

Целесообразно также дополнить конспект лекций наиболее существенными и важными тезисами для рассматриваемого вопроса;

2. при изучении основных и дополнительных источников информации в рамках выполнения заданий на *экзамене* особое внимание необходимо уделять схемам, рисункам, графикам и другим иллюстрациям, так как подобные графические материалы, как правило, в наглядной форме отражают главное содержание изучаемого вопроса;

3. при изучении основных и дополнительных источников информации в рамках выполнения заданий на *экзамене* (в случаях, когда отсутствует иллюстративный материал) особое внимание необходимо обращать на наличие в тексте словосочетаний вида «во-первых», «во-вторых» и т.д., а также дефисов и перечислений (цифровых или буквенных), так как эти признаки, как правило, позволяют структурировать ответ на предложенное задание.

Подобную текстовую структуризацию материала слушатель может трансформировать в рисунки, схемы и т. п. для более краткого, наглядного и удобного восприятия (иллюстрации целесообразно отразить в конспекте лекций – это позволит оперативно и быстро найти, в случае необходимости, соответствующую информацию);

4. следует также обращать внимание при изучении материала для подготовки к *экзамену* на словосочетания вида «таким образом», «подводя итог сказанному» и т.п., так как это признаки выражения главных мыслей и выводов по изучаемому вопросу (пункту, разделу). В отдельных случаях выводы по теме (разделу, главе) позволяют полностью построить (восстановить, воссоздать) ответ на поставленный вопрос (задание), так как содержат в себе основные мысли и тезисы для ответа.

МИНИСТЕРСТВО НАУКИ И ВЫСШЕГО ОБРАЗОВАНИЯ РОССИЙСКОЙ
ФЕДЕРАЦИИ
ФГБОУ ВО «Уральский государственный горный университет»

УТВЕРЖДАЮ

Проректор по учебно-методическому
комплексу _____ С.А.Упоров

**МЕТОДИЧЕСКИЕ УКАЗАНИЯ ПО САМОСТОЯТЕЛЬНОЙ
РАБОТЕ СТУДЕНТОВ**

Б1.Б.1.10 ПСИХОЛОГИЯ ДЕЛОВОГО ОБЩЕНИЯ

Направление подготовки:
21.05.04 Горное дело

специализация
№ 10 Электрификация и автоматизация горного производства

Квалификация выпускника: *специалист*

форма обучения: *очная, заочная*

Автор: Чащегорова Н.А., доцент, к.ф.н.

Одобрена на заседании кафедры

Рассмотрена методической комиссией

Управления персоналом
(название кафедры)
Зав.кафедрой _____
(подпись)
Ветошкина Т.А.
(Фамилия И.О.)

Протокол № 8 от 17.04.2019
(Дата)

Горно-механического факультета
(название факультета)
Председатель _____
(подпись)
Барановский В.П.
(Фамилия И.О.)

Протокол №7 19.04.2019
(Дата)

Екатеринбург
2019

СОДЕРЖАНИЕ

| | | |
|---|---|----|
| | Введение | 3 |
| 1 | Методические рекомендации по решению практико-ориентированных заданий | 5 |
| 2 | Методические рекомендации к опросу | 9 |
| 3 | Методические рекомендации по подготовке деловых и ролевых игр | 11 |
| 4 | Методические рекомендации по подготовке семинарским занятиям | 13 |
| 5 | Методические рекомендации по подготовке к сдаче экзаменов и зачетов | 15 |
| 6 | Заключение | 18 |
| | Список использованных источников | 19 |

ВВЕДЕНИЕ

Самостоятельная работа студентов может рассматриваться как организационная форма обучения - система педагогических условий, обеспечивающих управление учебной деятельностью студентов по освоению знаний и умений в области учебной и научной деятельности без посторонней помощи.

Самостоятельная работа студентов проводится с целью:

- систематизации и закрепления полученных теоретических знаний и практических умений студентов;
- углубления и расширения теоретических знаний;
- формирования умений использовать нормативную, правовую, справочную документацию и специальную литературу;
- развития познавательных способностей и активности студентов: творческой инициативы, самостоятельности, ответственности и организованности;
- формирования самостоятельности мышления, способностей к саморазвитию, самосовершенствованию и самореализации;
- формирования практических (общеучебных и профессиональных) умений и навыков;
- развития исследовательских умений;
- получения навыков эффективной самостоятельной профессиональной (практической и научно-теоретической) деятельности.

В учебном процессе выделяют два вида самостоятельной работы:

- аудиторная;
- внеаудиторная.

Аудиторная самостоятельная работа по дисциплине выполняется на учебных занятиях под непосредственным руководством преподавателя и по его заданию.

Внеаудиторная самостоятельная работа - планируемая учебная, учебно-исследовательская, научно-исследовательская работа студентов, выполняемая во внеаудиторное время по заданию и при методическом руководстве преподавателя, но без его непосредственного участия.

Самостоятельная работа, не предусмотренная образовательной программой, учебным планом и учебно-методическими материалами, раскрывающими и конкретизирующими их содержание, осуществляется студентами инициативно, с целью реализации собственных учебных и научных интересов.

Для более эффективного выполнения самостоятельной работы по дисциплине преподаватель рекомендует студентам источники и учебно-методические пособия для работы, характеризует наиболее рациональную методику самостоятельной работы, демонстрирует ранее выполненные студентами работы и т. п.

Подразумевается несколько категорий видов самостоятельной работы студентов, значительная часть которых нашла отражения в данных методических рекомендациях:

- работа с источниками литературы и официальными документами (*использование библиотечно-информационной системы*);
- выполнение заданий для самостоятельной работы в рамках учебных дисциплин (*рефераты, эссе, домашние задания, решения практико-ориентированных заданий*);
- реализация элементов научно-педагогической практики (*разработка методических материалов, тестов, тематических портфолио*);
- реализация элементов научно-исследовательской практики (*подготовка текстов докладов, участие в исследованиях*).

Особенностью организации самостоятельной работы студентов является необходимость не только подготовиться к сдаче зачета /экзамена, но и собрать, обобщить, систематизировать, проанализировать информацию по темам дисциплины.

Технология организации самостоятельной работы студентов включает использование информационных и материально-технических ресурсов образовательного учреждения.

Самостоятельная работа может осуществляться индивидуально или группами студентов online и на занятиях в зависимости от цели, объема, конкретной тематики самостоятельной работы, уровня сложности, уровня умений студентов.

В качестве форм и методов контроля внеаудиторной самостоятельной работы студентов могут быть использованы обмен информационными файлами, семинарские занятия, тестирование, опрос, доклад, реферат, самоотчеты, контрольные работы, защита творческих работ и электронных презентаций и др.

Контроль результатов внеаудиторной самостоятельной работы студентов осуществляется в пределах времени, отведенного на обязательные учебные занятия по дисциплине.

1. Методические рекомендации по решению практико-ориентированных заданий

Практико-ориентированные задания - метод анализа ситуаций. Суть его заключается в том, что студентам предлагают осмыслить реальную жизненную ситуацию, описание которой одновременно отражает не только какую-либо практическую проблему, но и актуализирует определенный комплекс знаний, который необходимо усвоить при разрешении данной проблемы. При этом сама проблема не имеет однозначных решений.

Использование метода практико-ориентированного задания как образовательной технологии профессионально-ориентированного обучения представляет собой сложный процесс, плохо поддающийся алгоритмизации¹. Формально можно выделить следующие этапы:

- ознакомление студентов с текстом;
- анализ практико-ориентированного задания;
- организация обсуждения практико-ориентированного задания, дискуссии, презентации;
- оценивание участников дискуссии;
- подведение итогов дискуссии.

Ознакомление студентов с текстом практико-ориентированного задания и последующий анализ практико-ориентированного задания чаще всего осуществляются за несколько дней до его обсуждения и реализуются как самостоятельная работа студентов; при этом время, отводимое на подготовку, определяется видом практико-ориентированного задания, его объемом и сложностью.

Общая схема работы с практико-ориентированное заданием на данном этапе может быть представлена следующим образом: в первую очередь следует выявить ключевые проблемы практико-ориентированного задания и понять, какие именно из представленных данных важны для решения; войти в ситуационный контекст практико-ориентированного задания, определить, кто его главные действующие лица, отобрать факты и понятия, необходимые для анализа, понять, какие трудности могут возникнуть при решении задачи; следующим этапом является выбор метода исследования.

Знакомство с небольшими практико-ориентированного заданиями и их обсуждение может быть организовано непосредственно на занятиях. Принципиально важным в этом случае является то, чтобы часть теоретического курса, на которой базируется практико-ориентированное задание, была бы прочитана и проработана студентами.

Максимальная польза из работы над практико-ориентированного заданиями будет извлечена в том случае, если аспиранты при предварительном знакомстве с ними будут придерживаться систематического подхода к их анализу, основные шаги которого представлены ниже:

1. Выпишите из соответствующих разделов учебной дисциплины ключевые идеи, для того, чтобы освежить в памяти теоретические концепции и подходы, которые Вам предстоит использовать при анализе практико-ориентированного задания.
2. Бегло прочтите практико-ориентированное задание, чтобы составить о нем общее представление.
3. Внимательно прочтите вопросы к практико-ориентированное задание и убедитесь в том, что Вы хорошо поняли, что Вас просят сделать.
4. Вновь прочтите текст практико-ориентированного задания, внимательно фиксируя все факторы или проблемы, имеющие отношение к поставленным вопросам.
5. Прикиньте, какие идеи и концепции соотносятся с проблемами, которые Вам предлагается рассмотреть при работе с практико-ориентированное заданием.

¹ Долгоруков А. Метод case-study как современная технология профессионально -ориентированного обучения [Электронный ресурс]. Режим доступа: <http://evolkov.net/case/case.study.html/>

Организация обсуждения практико-ориентированного задания предполагает формулирование перед студентами вопросов, включение их в дискуссию. Вопросы обычно подготавливаются заранее и предлагают студентам вместе с текстом практико-ориентированного задания. При разборе учебной ситуации преподаватель может занимать активную или пассивную позицию, иногда он «дирижирует» разбором, а иногда ограничивается подведением итогов дискуссии.

Организация обсуждения практико-ориентированных заданий обычно основывается на двух методах. Первый из них носит название традиционного Гарвардского метода - открытая дискуссия. Альтернативным методом является метод, связанный с индивидуальным или групповым опросом, в ходе которого аспиранты делают формальную устную оценку ситуации и предлагают анализ представленного практико-ориентированного задания, свои решения и рекомендации, т.е. делают презентацию. Этот метод позволяет некоторым студентам минимизировать их учебные усилия, поскольку каждый аспирант опрашивается один-два раза за занятие. Метод развивает у студентов коммуникативные навыки, учит их четко выражать свои мысли. Однако, этот метод менее динамичен, чем Гарвардский метод. В открытой дискуссии организация и контроль участников более сложен.

Дискуссия занимает центральное место в методе. Ее целесообразно использовать в том случае, когда аспиранты обладают значительной степенью зрелости и самостоятельности мышления, умеют аргументировать, доказывать и обосновывать свою точку зрения. Важнейшей характеристикой дискуссии является уровень ее компетентности, который складывается из компетентности ее участников. Неподготовленность студентов к дискуссии делает ее формальной, превращает в процесс вытаскивания ими информации у преподавателя, а не самостоятельное ее добывание.

Особое место в организации дискуссии при обсуждении и анализе практико-ориентированного задания принадлежит использованию метода генерации идей, получившего название «мозговой атаки» или «мозгового штурма».

Метод «мозговой атаки» или «мозгового штурма» был предложен в 30-х годах прошлого столетия А. Осборном как групповой метод решения проблем. К концу XX столетия этот метод приобрел особую популярность в практике управления и обучения не только как самостоятельный метод, но и как использование в процессе деятельности с целью усиления ее продуктивности. В процессе обучения «мозговая атака» выступает в качестве важнейшего средства развития творческой активности студентов. «Мозговая атака» включает в себя три фазы.

Первая фаза представляет собой вхождение в психологическую раскованность, отказ от стереотипности, страха показаться смешным и неудачником; достигается созданием благоприятной психологической обстановки и взаимного доверия, когда идеи теряют авторство, становятся общими. Основная задача этой фазы - успокоиться и расковаться.

Вторая фаза - это собственно атака; задача этой фазы - породить поток, лавину идей. «Мозговая атака» в этой фазе осуществляется по следующим принципам:

- есть идея, - говорю, нет идеи, - не молчу;
- поощряется самое необузданное ассоциирование, чем более дикой покажется идея, тем лучше;
- количество предложенных идей должно быть как можно большим;
- высказанные идеи разрешается заимствовать и как угодно комбинировать, а также видоизменять и улучшать;
- исключается критика, можно высказывать любые мысли без боязни, что их признают плохими, критикующих лишают слова;
- не имеют никакого значения социальные статусы участников; это абсолютная демократия и одновременно авторитаризм сумасшедшей идеи;
- все идеи записываются в протокольный список идей;

- время высказываний - не более 1-2 минут.

Третья фаза представляет собой творческий анализ идей с целью поиска конструктивного решения проблемы по следующим правилам:

- анализировать все идеи без дискриминации какой-либо из них;
- найти место идее в системе и найти систему под идею;
- не умножать сущностей без надобности;
- не должна нарушаться красота и изящество полученного результата;
- должно быть принципиально новое видение;
- ищи «жемчужину в навозе».

В методе мозговая атака применяется при возникновении у группы реальных затруднений в осмыслении ситуации, является средством повышения активности студентов. В этом смысле мозговая атака представляется не как инструмент поиска новых решений, хотя и такая ее роль не исключена, а как своеобразное «подталкивание» к познавательной активности.

Презентация, или представление результатов анализа практико-ориентированного задания, выступает очень важным аспектом метода *case-study*. Умение публично представить интеллектуальный продукт, хорошо его рекламировать, показать его достоинства и возможные направления эффективного использования, а также выстоять под шквалом критики, является очень ценным интегральным качеством современного специалиста. Презентация оттачивает многие глубинные качества личности: волю, убежденность, целенаправленность, достоинство и т.п.; она вырабатывает навыки публичного общения, формирования своего собственного имиджа.

Публичная (устная) презентация предполагает представление решений практико-ориентированного задания группе, она максимально вырабатывает навыки публичной деятельности и участия в дискуссии. Устная презентация обладает свойством кратковременного воздействия на студентов и, поэтому, трудна для восприятия и запоминания. Степень подготовленности выступающего проявляется в спровоцированной им дискуссии: для этого необязательно делать все заявления очевидными и неопровержимыми. Такая подача материала при анализе практико-ориентированного задания может послужить началом дискуссии. При устной презентации необходимо учитывать эмоциональный настрой выступающего: отношение и эмоции говорящего вносят существенный вклад в сообщение. Одним из преимуществ публичной (устной) презентации является ее гибкость. Оратор может откликаться на изменения окружающей обстановки, адаптировать свой стиль и материал, чувствуя настроение аудитории.

Непубличная презентация менее эффективна, но обучающая роль ее весьма велика. Чаще всего непубличная презентация выступает в виде подготовки отчета по выполнению задания, при этом стимулируются такие качества, как умение подготовить текст, точно и аккуратно составить отчет, не допустить ошибки в расчетах и т.д. Подготовка письменного анализа практико-ориентированного задания аналогична подготовке устного, с той разницей, что письменные отчеты-презентации обычно более структурированы и детализированы. Основное правило письменного анализа практико-ориентированного задания заключается в том, чтобы избегать простого повторения информации из текста, информация должна быть представлена в переработанном виде. Самым важным при этом является собственный анализ представленного материала, его соответствующая интерпретация и сделанные предложения. Письменный отчет - презентация может сдаваться по истечении некоторого времени после устной презентации, что позволяет студентам более тщательно проанализировать всю информацию, полученную в ходе дискуссии.

Как письменная, так и устная презентация результатов анализа практико-ориентированного задания может быть групповой и индивидуальной. Отчет может быть индивидуальным или групповым в зависимости от сложности и объема задания. Индивидуальная презентация формирует ответственность, собранность, волю;

групповая - аналитические способности, умение обобщать материал, системно видеть проект.

Оценивание участников дискуссии является важнейшей проблемой обучения посредством метода практико-ориентированного задания. При этом выделяются следующие требования к оцениванию:

- объективность - создание условий, в которых бы максимально точно выявлялись знания обучаемых, предъявление к ним единых требований, справедливое отношение к каждому;
- обоснованность оценок - их аргументация;
- систематичность - важнейший психологический фактор, организующий и дисциплинирующий студентов, формирующий настойчивость и устремленность в достижении цели;
- всесторонность и оптимальность.

Оценивание участников дискуссии предполагает оценивание не столько набора определенных знаний, сколько умения студентов анализировать конкретную ситуацию, принимать решение, логически мыслить.

Следует отметить, что оценивается содержательная активность студента в дискуссии или публичной (устной) презентации, которая включает в себя следующие составляющие:

- выступление, которое характеризует попытку серьезного предварительного анализа (правильность предложений, подготовленность, аргументированность и т.д.);
- обращение внимания на определенный круг вопросов, которые требуют углубленного обсуждения;
- владение категориальным аппаратом, стремление давать определения, выявлять содержание понятий;
- демонстрация умения логически мыслить, если точки зрения, высказанные раньше, подытоживаются и приводят к логическим выводам;
- предложение альтернатив, которые раньше оставались без внимания;
- предложение определенного плана действий или плана воплощения решения;
- определение существенных элементов, которые должны учитываться при анализе практико-ориентированного задания;
- заметное участие в обработке количественных данных, проведении расчетов;
- подведение итогов обсуждения.

При оценивании анализа практико-ориентированного задания, данного студентами при непубличной (письменной) презентации учитывается:

- формулировка и анализ большинства проблем, имеющих в практико-ориентированное задание;
- формулировка собственных выводов на основании информации о практико-ориентированное задание, которые отличаются от выводов других студентов;
- демонстрация адекватных аналитических методов для обработки информации;
- соответствие приведенных в итоге анализа аргументов ранее выявленным проблемам, сделанным выводам, оценкам и использованным аналитическим методам.

2. Методические указания по подготовке к опросу

Самостоятельная работа обучающихся включает подготовку к устному или письменному опросу на семинарских занятиях. Для этого обучающийся изучает лекции, основную и дополнительную литературу, публикации, информацию из Интернет-ресурсов. Темы и вопросы к семинарским занятиям, вопросы для самоконтроля приведены в методических указаниях по разделам и доводятся до обучающихся заранее.

Письменный опрос

В соответствии с технологической картой письменный опрос является одной из форм текущего контроля успеваемости студента по данной дисциплине. При подготовке к письменному опросу студент должен внимательно изучать лекции, основную и дополнительную литературу, публикации, информацию из Интернет-ресурсов. Темы и вопросы к семинарским занятиям, вопросы для самоконтроля приведены в методических указаниях по разделам и доводятся до обучающихся заранее.

При изучении материала студент должен убедиться, что хорошо понимает основную терминологию темы, умеет ее использовать в нужном контексте. Желательно составить краткий конспект ответа на предполагаемые вопросы письменной работы, чтобы убедиться в том, что студент владеет материалом и может аргументировано, логично и грамотно письменно изложить ответ на вопрос. Следует обратить особое внимание на написание профессиональных терминов, чтобы избегать грамматических ошибок в работе. При изучении новой для студента терминологии рекомендуется изготовить карточки, которые содержат новый термин и его расшифровку, что значительно облегчит работу над материалом.

Устный опрос

Целью устного собеседования являются обобщение и закрепление изученного курса. Студентам предлагаются для освещения сквозные концептуальные проблемы. При подготовке следует использовать лекционный материал и учебную литературу. Для более глубокого постижения курса и более основательной подготовки рекомендуется познакомиться с указанной дополнительной литературой. Готовясь к семинару, студент должен, прежде всего, ознакомиться с общим планом семинарского занятия. Следует внимательно прочесть свой конспект лекции по изучаемой теме и рекомендуемую к теме семинара литературу. С незнакомыми терминами и понятиями следует ознакомиться в предлагаемом глоссарии, словаре или энциклопедии².

Критерии качества устного ответа.

1. Правильность ответа по содержанию.
2. Полнота и глубина ответа.
3. Сознательность ответа (учитывается понимание излагаемого материала).
4. Логика изложения материала (учитывается умение строить целостный, последовательный рассказ, грамотно пользоваться профессиональной терминологией).
5. Рациональность использованных приемов и способов решения поставленной учебной задачи (учитывается умение использовать наиболее прогрессивные и эффективные способы достижения цели).
6. Своевременность и эффективность использования наглядных пособий и технических средств при ответе (учитывается грамотно и с пользой применять наглядность и демонстрационный опыт при устном ответе).
7. Использование дополнительного материала (приветствуется, но не обязательно для всех студентов).

² Методические рекомендации для студентов [Электронный ресурс]: Режим доступа: http://lesgaft.spb.ru/sites/default/files/u57/metod.rekomendacii_dlya_studentov_21.pdf

8. Рациональность использования времени, отведенного на задание (не одобряется затянутость выполнения задания, устного ответа во времени, с учетом индивидуальных особенностей студентов)³.

Ответ на каждый вопрос из плана семинарского занятия должен быть содержательным и аргументированным. Для этого следует использовать документы, монографическую, учебную и справочную литературу.

Для успешной подготовки к устному опросу, студент должен законспектировать рекомендуемую литературу, внимательно осмыслить лекционный материал и сделать выводы. В среднем, подготовка к устному опросу по одному семинарскому занятию занимает от 2 до 4 часов в зависимости от сложности темы и особенностей организации обучающимся своей самостоятельной работы.

³Методические рекомендации для студентов [Электронный ресурс]:
http://priab.ru/images/metod_agro/Metod_Inostran_yazyk_35.03.04_Agro_15.01.2016.pdf

3. Методические рекомендации по подготовке деловых и ролевых игр

Основной целью проведения студенческих деловых игр во внеаудиторное время является привитие студентам навыков решения конкретных управленческих вопросов и накопление ими практического опыта в решении процедурных вопросов на основе создания конкретных деловых ситуаций, максимально приближенных к реальным жизненным условиям.

Деловая игра – это воспроизведение деятельности хозяйственных руководителей и кадров управления, игровое моделирование систем управления.

Деловые игры в отличие от других методов обучения позволяют наиболее полно воспроизводить деятельность руководителей и специалистов, выявить проблемы и причины появления, разрабатывать и оценивать варианты решения проблем, принимать решение и определять механизм его реализации. Это дает возможность рассматривать проблему не вообще, а как конкретную, вытекающую из хозяйственной деятельности конкретного предприятия (организации).

Одним из видов деловой игры является ролевые игры.

Ролевая игра – это метод, при котором участники игры с помощью проигрывания определенных ролей в свободной от риска ситуации обнаруживают свои значимые черты поведения в профессиональной ситуации, а также самостоятельно критически анализируют их, формируют и развивают. Роли, могут быть: директор, руководитель проекта, отдела, специалист и т.д.

Типичными техниками ролевых игр являются:

- самостоятельное (в пределах темы) конструирование ситуации;
- определение участниками общего количества ратей и их персональное распределение;
- обмен ролями в ходе игры;
- использование дублирования при отработке ролей;

Методические рекомендации

На первом этапе следует ознакомиться с целью игры и необходимой исходной информацией. Студенты самостоятельно выбирают определенную проблему или конкретную ситуацию и по желанию формируют команды таким образом, чтобы это была творческая группа.

Второй этап – самостоятельная работа студентов в командах. Здесь активно используется практический опыт каждого участника, уточняются позиции и вырабатываются обобщающие выводы или решения. При коллективном обсуждении в командах необходимо, чтобы свою точку зрения имел возможность высказать каждый участник. Коллективное обсуждение проблемы позволяет выявить разные подходы к решению одной и той же проблемы или задачи. Очень важно использование принципа консенсуса, т.е. единогласное принятие общих решений, но не путем голосования, а на основе предварительного согласия. Однако это не означает, что кто-либо из участников и в этом случае не может выйти на коллективное обсуждение в общей группе со своей точкой зрения.

Третий этап – дискуссия в группе. Каждая команда докладывает свой вариант разрешения рассматриваемой проблемы. Участники других команд выступают в качестве оппонентов, задают вопросы, выступают с критическими замечаниями или в поддержку предоставленного проекта.

Возможны случаи, когда участники не формируются в команды, а распределяются по определенным ролям. В этих играх для решения проблемы прежде всего определяется состав действующих лиц и устанавливаются их задачи. Дискуссия идет с учетом определенных ролей.

Для преодоления скованности участников, облегчения их вживания в роль и естественности их поведения желательна минимизация вмешательства руководителя в процесс игры. Функции руководителя сводятся главным образом к ознакомлению участников с условиями, целями и техниками игры, обеспечению ее нормального протекания, общему контролю за ее процессом и оказанию в случае необходимости методической помощи в достижении игровых целей, а также к общему подведению итогов, включающему, если это целесообразно, индивидуальные советы и рекомендации ее участникам.

Ход проведения ролевых и деловых игр практически не отличается от рассмотренных ранее. Разница в том, что в первом случае выступают представитель команды, а во втором участник деловой игры действует в рамках ролевой должности.

На практических занятиях, проходящих в форме деловой игры, ее участники должны приобрести необходимые знания и практические навыки:

- по постановке стратегических и оперативных целей работы организации;
- выработке экономических решений и оценки влияния факторов внешней и внутренней среды на реализацию этих решений;
- освоению и отработке навыков коллективного генерирования идей, делового общения при выработке групповых решений;
- выявление различных точек зрения на экономическую проблему

На предприятиях ролевые игры наиболее часто используются для обучения руководителей правильному ведению собеседования, распределению заданий, обеспечению поддержки сотрудниками коллективного задания, руководству командой и т.д. С их помощью сотрудники повышают свои знания и умения в области принятия самостоятельных решений, своевременного просчитывания их последствий, развития делового общения и т.п. Ролевые игры особенно эффективны при карьерном обучении, когда сотрудник проигрывает комплекс функций, вытекающих из его будущих должностных обязанностей.

Базирование ролевых игр на повседневных, лично значимых ситуациях обеспечивает высокую ангажированность, вовлеченность их участников. Это в свою очередь облегчает личностное принятие вырабатываемых образцов поведения, идентификацию решений и рекомендаций, перенос отработанных в игре образцов поведения в повседневные практические отношения.

4. Методические рекомендации по подготовке семинарским занятиям

Семинар представляет собой комплексную форму и завершающее звено в изучении определенных тем, предусмотренных программой учебной дисциплины. Комплексность данной формы занятий определяется тем, что в ходе её проведения сочетаются выступления обучающихся и преподавателя: рассмотрение обсуждаемой проблемы и анализ различных, часто дискуссионных позиций; обсуждение мнений обучающихся и разъяснение (консультация) преподавателя; углубленное изучение теории и приобретение навыков умения ее использовать в практической работе.

По своему назначению семинар, в процессе которого обсуждается та или иная научная проблема, способствует:

- углубленному изучению определенного раздела учебной дисциплины, закреплению знаний;
- отработке методологии и методических приемов познания;
- выработке аналитических способностей, умения обобщения и формулирования выводов;
- приобретению навыков использования научных знаний в практической деятельности;
- выработке умения кратко, аргументированно и ясно излагать обсуждаемые вопросы;
- осуществлению контроля преподавателя за ходом обучения.

Семинары представляет собой дискуссию в пределах обсуждаемой темы (проблемы). Дискуссия помогает участникам семинара приобрести более совершенные знания, проникнуть в суть изучаемых проблем. Выработать методологию, овладеть методами анализа социально-экономических процессов. Обсуждение должно носить творческий характер с четкой и убедительной аргументацией.

По своей структуре семинар начинается со вступительного слова преподавателя, в котором кратко излагаются место и значение обсуждаемой темы (проблемы) в данной дисциплине, напоминаются порядок и направления ее обсуждения. Конкретизируется ранее известный обучающимся план проведения занятия. После этого начинается процесс обсуждения вопросов обучающимися. Завершается занятие заключительным словом преподавателя.

Проведение семинарских занятий в рамках учебной группы (20 - 25 человек) позволяет обеспечить активное участие в обсуждении проблемы всех присутствующих.

По ходу обсуждения темы помните, что изучение теории должно быть связано с определением (выработкой) средств, путей применения теоретических положений в практической деятельности, например, при выполнении функций государственного служащего. В то же время важно не свести обсуждение научной проблемы только к пересказу случаев из практики работы, к критике имеющих место недостатков. Дискуссии имеют важное значение: учат дисциплине ума, умению выступать по существу, мыслить логически, выделяя главное, критически оценивать выступления участников семинара.

В процессе проведения семинара обучающиеся могут использовать разнообразные по своей форме и характеру пособия (от доски смелом до самых современных технических средств), демонстрируя фактический, в том числе статистический материал, убедительно подтверждающий теоретические выводы и положения. В завершение обсудите результаты работы семинара и сделайте выводы, что хорошо усвоено, а над чем следует дополнительно поработать.

В целях эффективности семинарских занятий необходима обстоятельная подготовка к их проведению. В начале семестра (учебного года) возьмите в библиотеке необходимые методические материалы для своевременной подготовки к семинарам. Во время лекций, связанных с темой семинарского занятия, следует обращать внимание на то, что

необходимо дополнительно изучить при подготовке к семинару (новые официальные документы, статьи в периодических журналах, вновь вышедшие монографии и т.д.).

5. Методические рекомендации по подготовке к сдаче экзаменов и зачетов

Экзамен - одна из важнейших частей учебного процесса, имеющая огромное значение.

Во-первых, готовясь к экзамену, студент приводит в систему знания, полученные на лекциях, семинарах, практических и лабораторных занятиях, разбирается в том, что осталось непонятным, и тогда изучаемая им дисциплина может быть воспринята в полном объеме с присущей ей строгостью и логичностью, ее практической направленностью. А это чрезвычайно важно для будущего специалиста.

Во-вторых, каждый хочет быть волевым и сообразительным., выдержанным и целеустремленным, иметь хорошую память, научиться быстро находить наиболее рациональное решение в трудных ситуациях. Очевидно, что все эти качества не только украшают человека, но и делают его наиболее действенным членом коллектива. Подготовка и сдача экзамена помогают студенту глубже усвоить изучаемые дисциплины, приобрести навыки и качества, необходимые хорошему специалисту.

Конечно, успех на экзамене во многом обусловлен тем, насколько систематически и глубоко работал студент в течение семестра. Совершенно очевидно, что серьезно продумать и усвоить содержание изучаемых дисциплин за несколько дней подготовки к экзамену просто невозможно даже для очень способного студента. И, кроме того, хорошо известно, что быстро выученные на память разделы учебной дисциплины так же быстро забываются после сдачи экзамена.

При подготовке к экзамену студенты не только повторяют и дорабатывают материал дисциплины, которую они изучали в течение семестра, они обобщают полученные знания, осмысливают методологию предмета, его систему, выделяют в нем основное и главное, воспроизводят общую картину с тем, чтобы яснее понять связь между отдельными элементами дисциплины. Вся эта обобщающая работа проходит в условиях напряжения воли и сознания, при значительном отвлечении от повседневной жизни, т. е. в условиях, благоприятствующих пониманию и запоминанию.

Подготовка к экзаменам состоит в приведении в порядок своих знаний. Даже самые способные студенты не в состоянии в короткий период зачетно-экзаменационной сессии усвоить материал целого семестра, если они над ним не работали в свое время. Для тех, кто мало занимался в семестре, экзамены принесут мало пользы: что быстро пройдено, то быстро и забудется. И хотя в некоторых случаях студент может «проскочить» через экзаменационный барьер, в его подготовке останется серьезный пробел, трудно восполняемый впоследствии.

Определив назначение и роль экзаменов в процессе обучения, попытаемся на этой основе пояснить, как лучше готовиться к ним.

Экзаменам, как правило, предшествует защита курсовых работ (проектов) и сдача зачетов. К экзаменам допускаются только студенты, защитившие все курсовые работы (проекты) и сдавшие все зачеты. В вузе сдача зачетов организована так, что при систематической работе в течение семестра, своевременной и успешной сдаче всех текущих работ, предусмотренных графиком учебного процесса, большая часть зачетов не вызывает повышенной трудности у студента. Студенты, работавшие в семестре по плану, подходят к экзаменационной сессии без напряжения, без излишней затраты сил в последнюю, «зачетную» неделю.

Подготовку к экзамену следует начинать с первого дня изучения дисциплины. Как правило, на лекциях подчеркиваются наиболее важные и трудные вопросы или разделы дисциплины, требующие внимательного изучения и обдумывания. Нужно эти вопросы выделить и обязательно постараться разобраться в них, не дожидаясь экзамена, проработать их, готовясь к семинарам, практическим или лабораторным занятиям, попробовать самостоятельно решить несколько типовых задач. И если, несмотря на это, часть материала осталась неувоенной, ни в коем случае нельзя успокаиваться, надеясь на

то, что это не попадет на экзамене. Факты говорят об обратном; если те или другие вопросы учебной дисциплины не вошли в экзаменационный билет, преподаватель может их задать (и часто задает) в виде дополнительных вопросов.

Точно такое же отношение должно быть выработано к вопросам и задачам, перечисленным в программе учебной дисциплины, выдаваемой студентам в начале семестра. Обычно эти же вопросы и аналогичные задачи содержатся в экзаменационных билетах. Не следует оставлять без внимания ни одного раздела дисциплины: если не удалось в чем-то разобраться самому, нужно обратиться к товарищам; если и это не помогло выяснить какой-либо вопрос до конца, нужно обязательно задать этот вопрос преподавателю на предэкзаменационной консультации. Чрезвычайно важно приучить себя к умению самостоятельно мыслить, учиться думать, понимать суть дела. Очень полезно после проработки каждого раздела восстановить в памяти содержание изученного материала, кратко записав это на листе бумаги, создать карту памяти (умственную карту), изобразить необходимые схемы и чертежи (логико-графические схемы), например, отобразить последовательность вывода теоремы или формулы. Если этого не сделать, то большая часть материала останется не понятой, а лишь формально заученной, и при первом же вопросе экзаменатора студент убедится в том, насколько поверхностно он усвоил материал.

В период экзаменационной сессии происходит резкое изменение режима работы, отсутствует посещение занятий по расписанию. При всяком изменении режима работы очень важно скорее приспособиться к новым условиям. Поэтому нужно сразу выбрать такой режим работы, который сохранился бы в течение всей сессии, т. е. почти на месяц. Необходимо составить для себя новый распорядок дня, чередуя занятия с отдыхом. Для того чтобы сократить потерю времени на включение в работу, рабочие периоды целесообразно делать длительными, разделив день примерно на три части: с утра до обеда, с обеда до ужина и от ужина до сна.

Каждый рабочий период дня надо заканчивать отдыхом. Наилучший отдых в период экзаменационной сессии - прогулка, кратковременная пробежка или какой-либо неутомительный физический труд.

При подготовке к экзаменам основное направление дают программа учебной дисциплины и студенческий конспект, которые указывают, что наиболее важно знать и уметь делать. Основной материал должен прорабатываться по учебнику (если такой имеется) и учебным пособиям, так как конспекта далеко недостаточно для изучения дисциплины. Учебник должен быть изучен в течение семестра, а перед экзаменом сосредоточьте внимание на основных, наиболее сложных разделах. Подготовку по каждому разделу следует заканчивать восстановлением по памяти его краткого содержания в логической последовательности.

За один - два дня до экзамена назначается консультация. Если ее правильно использовать, она принесет большую пользу. Во время консультации студент имеет полную возможность получить ответ на нее ни ясные ему вопросы. А для этого он должен проработать до консультации все темы дисциплины. Кроме того, преподаватель будет отвечать на вопросы других студентов, что будет для вас повторением и закреплением знаний. И еще очень важное обстоятельство: преподаватель на консультации, как правило, обращает внимание на те вопросы, по которым на предыдущих экзаменах ответы были неудовлетворительными, а также фиксирует внимание на наиболее трудных темах дисциплины. Некоторые студенты не приходят на консультации либо потому, что считают, что у них нет вопросов к преподавателю, либо полагают, что у них и так мало времени и лучше самому прочитать материал в конспекте или в учебнике. Это глубокое заблуждение. Никакая другая работа не сможет принести столь значительного эффекта накануне экзамена, как консультация преподавателя.

Но консультация не может возместить отсутствия длительной работы в течение семестра и помочь за несколько часов освоить материал, требующийся к экзамену. На

консультации студент получает ответы на трудные или оставшиеся неясными вопросы и, следовательно, дорабатывается материал. Консультации рекомендуется посещать, подготовив к ним все вопросы, вызывающие сомнения. Если студент придет на консультацию, не проработав всего материала, польза от такой консультации будет невелика.

Очень важным условием для правильного режима работы в период экзаменационной сессии является нормальный сон. Подготовка к экзамену не должна идти в ущерб сну, иначе в день экзамена не будет чувства свежести и бодрости, необходимых для хороших ответов. Вечер накануне экзамена рекомендуем закончить небольшой прогулкой.

Итак, *основные советы* для подготовки к сдаче зачетов и экзаменов состоят в следующем:

- лучшая подготовка к зачетам и экзаменам - равномерная работа в течение всего семестра;
- используйте программы учебных дисциплин - это организует вашу подготовку к зачетам и экзаменам;
- учитывайте, что для полноценного изучения учебной дисциплины необходимо время;
- составляйте планы работы во времени;
- работайте равномерно и ритмично;
- курсовые работы (проекты) желательно защищать за одну - две недели до начала зачетно-экзаменационной сессии;
- все зачеты необходимо сдавать до начала экзаменационной сессии;
- помните, что конспект не заменяет учебник и учебные пособия, а помогает выбрать из него основные вопросы и ответы;
- при подготовке наибольшее внимание и время уделяйте трудным и непонятным вопросам учебной дисциплины;
- грамотно используйте консультации;
- соблюдайте правильный режим труда и отдыха во время сессии, это сохранит работоспособность и даст хорошие результаты;
- учитесь владеть собой на зачете и экзамене;
- учитесь точно и кратко передавать свои мысли, поясняя их, если нужно, логико-графическими схемами.

ЗАКЛЮЧЕНИЕ

Методические указания по выполнению самостоятельной работы обучающихся являются неотъемлемой частью процесса обучения в вузе. Правильная организация самостоятельной работы позволяет обучающимся развивать умения и навыки в усвоении и систематизации приобретаемых знаний, обеспечивает высокий уровень успеваемости в период обучения, способствует формированию навыков совершенствования профессионального мастерства. Также внеаудиторное время включает в себя подготовку к аудиторным занятиям и изучение отдельных тем, расширяющих и углубляющих представления обучающихся по разделам изучаемой дисциплины.

Таким образом, обучающийся используя методические указания может в достаточном объеме усвоить и успешно реализовать конкретные знания, умения, навыки и получить опыт при выполнении следующих условий:

- 1) систематическая самостоятельная работа по закреплению полученных знаний и навыков;
- 2) добросовестное выполнение заданий;
- 3) выяснение и уточнение отдельных предпосылок, умозаключений и выводов, содержащихся в учебном курсе;
- 4) сопоставление точек зрения различных авторов по затрагиваемым в учебном курсе проблемам; выявление неточностей и некорректного изложения материала в периодической и специальной литературе;
- 5) периодическое ознакомление с последними теоретическими и практическими достижениями в области управления персоналом;
- 6) проведение собственных научных и практических исследований по одной или нескольким актуальным проблемам для *HR*;
- 7) подготовка научных статей для опубликования в периодической печати, выступление на научно-практических конференциях, участие в работе студенческих научных обществ, круглых столах и диспутах по проблемам управления персоналом.

СПИСОК ИСПОЛЬЗОВАННЫХ ИСТОЧНИКОВ

1. Брандес М. П. Немецкий язык. Переводческое реферирование: практикум. М.: КДУ, 2008. – 368 с.
2. Долгоруков А. Метод case-study как современная технология профессионально-ориентированного обучения [Электронный ресурс]. Режим доступа: <http://evolkov.net/case/case.study.html>
3. Методические рекомендации по написанию реферата. [Электронный ресурс]. Режим доступа: <http://www.hse.spb.ru/edu/recommendations/method-referat-2005.phtml>
4. Фролова Н. А. Реферирование и аннотирование текстов по специальности (на материале немецкого языка): Учеб. пособие / ВолгГТУ, Волгоград, 2006. - С.5.



МИНОБРНАУКИ РОССИИ
ФГБОУ ВО
«Уральский государственный горный
университет»

О. В. Садырева, И. Г. Коршунов

Ф И З И К А

МЕТОДИЧЕСКИЕ УКАЗАНИЯ
ДЛЯ САМОСТОЯТЕЛЬНОЙ РАБОТЫ СТУДЕНТОВ
ВСЕХ НАПРАВЛЕНИЙ ПОДГОТОВКИ

Екатеринбург

2019

МИНОБРНАУКИ РОССИИ
Федеральное государственное бюджетное образовательное учреждение
высшего образования
«Уральский государственный горный университет»

ОДОБРЕНО
Учебно-методическим советом УГГУ

Председатель совета

Упоров С.А.

ФИЗИКА

МЕТОДИЧЕСКИЕ УКАЗАНИЯ ДЛЯ САМОСТОЯТЕЛЬНОЙ РАБОТЫ
СТУДЕНТОВ ВСЕХ НАПРАВЛЕНИЙ ПОДГОТОВКИ

Екатеринбург, 2019

Методические указания рассмотрены на заседании кафедры физики 26 марта 2019 года (протокол № 19) и рекомендованы для издания в УГГУ

ФИЗИКА. Методические указания для самостоятельной работы студентов всех направлений подготовки/Садырева О.В., Коршунов И.Г.; Урал.гос. горный ун-т.– Екатеринбург, 2019.– 29 стр.

Методические указания составлены в соответствии с программами по курсу физики для студентов всех направлений подготовки в УГГУ. Они содержат условия задач для самостоятельной работы, при выполнении контрольных работ студентами по следующим темам курса физики: механика; молекулярная физика и термодинамика; электричество и магнетизм; механические и электромагнитные колебания и волны; волновая и квантовая оптика; квантовая физика и физика атома; элементы ядерной физики. Также в них содержатся методические указания к решению задач, их оформлению, список рекомендуемой литературы и справочные данные, необходимые для решения задач.

ОБЩИЕ МЕТОДИЧЕСКИЕ УКАЗАНИЯ К РЕШЕНИЮ ЗАДАЧ И ВЫПОЛНЕНИЮ ДОМАШНИХ КОНТРОЛЬНЫХ РАБОТ

1. Номера задач, которые студент должен включить в свою контрольную работу, определяются преподавателем в начале соответствующего семестра.
2. Контрольные работы нужно выполнять чернилами в школьной тетради, на обложке указывается фамилия и инициалы студента, номер группы.
3. Условия задач в контрольной работе необходимо переписать полностью без сокращений. Для замечаний преподавателя на страницах тетради нужно оставлять поля.
4. Если контрольная работа при рецензировании не зачтена, студент обязан представить ее на повторную рецензию, включив в нее те задачи, при решении которых допущены ошибки.
5. При решении задач необходимо пользоваться следующей схемой:
 - Внимательно прочитать условие задачи.
 - Выписать столбиком все величины, входящие в условие, и выразить их в одних единицах (преимущественно в Международной системе единиц СИ).
 - Если это возможно, представить условие задачи в виде четкого рисунка. Правильно сделанный рисунок – это наполовину решенная задача.
 - Уяснить физическую сущность задачи, установить основные законы и формулы, на которых базируется условие задачи.
 - Если при решении задачи применяется формула, полученная для частного случая, не выражающая какой-нибудь физической закон или не являющаяся определением какой-нибудь физической величины, то ее следует вывести.
 - Если равенства векторные, то их необходимо спроектировать по оси координат и записать в скалярной форме.
 - Решить задачу сначала в общем виде, то есть, в буквенных обозначениях, заданных в условии задачи. При таком способе решения не производятся вычисления промежуточных величин.
 - После получения расчетной формулы для проверки ее правильности следует подставить в правую часть формулы вместо символов величин их размерности, произвести с ними необходимые действия и убедиться в том, что полученная при этом единица соответствует искомой величине. Если такого соответствия нет, то это означает, что задача решена неверно.
 - Подставить в конечную формулу числовые значения, выраженные в единицах СИ. В виде исключения допускается выражать в любых, но одинаковых единицах числовые значения однородных величин, стоящих в числителе и знаменателе дроби и имеющих одинаковые степени.

- При подстановке в расчетную формулу, а также при записи ответа числовые значения величин следует записывать как произведение десятичной дроби с одной значащей цифрой перед запятой на соответствующую степень десяти. Например, вместо 3520 надо записать $3,52 \cdot 10^3$, вместо 0,00129 записать $1,29 \cdot 10^{-3}$ и т. п.
- Вычисления по расчетной формуле надо проводить с соблюдением правил приближенных вычислений. Как правило, окончательный ответ следует записывать с тремя значащими цифрами. Это относится и к случаю, когда результат получен с применением калькулятора.
- Решение задачи должно сопровождаться краткими, но исчерпывающими пояснениями и комментариями.

1. МЕХАНИКА

1. Расстояние между двумя станциями метрополитена 1,5 км. Первую половину этого расстояния поезд проходит равноускоренно, вторую - равнозамедленно с тем же по модулю ускорением. Максимальная скорость поезда 50 км/ч. Найти ускорение и время движения поезда между станциями.
2. Шахтная клеть поднимается со скоростью 12 м/с. После выключения двигателя, двигаясь с отрицательным ускорением $1,2 \text{ м/с}^2$, останавливается у верхней приемной площадки. На каком расстоянии от нее находилась клеть в момент выключения двигателя и сколько времени двигалась до остановки?
3. С башни высотой 30 м в горизонтальном направлении брошено тело с начальной скоростью 10 м/с. Определить уравнение траектории тела, скорость тела в момент падения.
4. Для добывания руды открытым способом произвели взрыв породы. Подъем кусков породы, выброшенных вертикально вверх, длился 5 с. Определить их начальную скорость и высоту подъема.
5. При взрыве серии скважин камень, находящийся на уступе высотой 45 м, получил скорость 100 м/с в горизонтальном направлении. Какова дальность полета камня, сколько времени он будет падать, с какой скоростью упадет на землю?
6. Рассчитать скорость движения и полное ускорение шахтного электровоза в момент времени 5 с, если он движется по криволинейному участку радиусом 15 м. Закон движения электровоза выражается формулой $S = 800 + 8t - 0,5 t^2$, м.

7. Во сколько раз тангенциальное ускорение точки, лежащей на ободу вращающегося колеса, больше ее нормального ускорения для того момента времени, когда вектор полного ускорения этой точки составляет угол 30° с вектором ее линейной скорости?
8. Под действием постоянной силы 118 Н вагонетка приобрела скорость 2 м/с, пройдя путь 10 м. Определить силу трения и коэффициент трения, если масса вагонетки 400 кг.
9. В шахте опускается равноускоренно лифт массой 280 кг, в первые 10 с он проходит 35 м. Найти натяжение каната, на котором висит лифт.
10. На горизонтальной платформе шахтной клетки находится груз 60 кг. Определить силу давления груза на платформу: при равномерном подъеме и спуске, при подъеме и спуске с ускорением 3 м/с^2 , при спуске с ускорением $9,8 \text{ м/с}^2$.
11. Тело скользит по наклонной плоскости, образующей с горизонтом угол 45° . Пройдя путь 36,4 см, тело приобретает скорость 2 м/с. Найти коэффициент трения тела о плоскость.
12. Найти закон движения (зависимость пройденного расстояния от времени) куска антрацита при скольжении его с нулевой начальной скоростью по стальному желобу с углом наклона 30° . Коэффициент трения 0,3.
13. Рудничный поезд массой 450 т движется со скоростью 30 км/ч, развивая мощность 150 л. с. (1 л. с. = 736 Вт). Определить коэффициент трения.
14. Определить силу тяги, которую развивает лебедка при подъеме вагонетки массой 2 т с ускорением $0,5 \text{ м/с}^2$, если коэффициент трения 0,03, а угол наклона железнодорожного полотна 30° .
15. Вагонетка скатывается по наклонной горке длиной 5 м. Определить путь, проходимый вагонеткой по горизонтали до остановки, и наибольшую скорость движения, если коэффициент сопротивления 0,0095. Угол наклона 5° .
16. Маховик, приведенный в равноускоренное вращение, сделав 40 полных оборотов, стал вращаться с частотой 480 мин^{-1} . Определить угловое ускорение маховика и продолжительность равноускоренного вращения.
17. Ротор шахтного электродвигателя совершает 960 об/мин. После выключения он останавливается через 10с. Считая вращение равнозамедленным, найти угловое ускорение ротора. Сколько оборотов сделал ротор до остановки?

18. Крутящий момент двигателя электрической лебедки $1,2 \text{ кН}\cdot\text{м}$. Для остановки двигателя служат тормозные деревянные колодки, прижимающиеся с двух сторон к тормозному чугунному диску радиусом $0,6 \text{ м}$, жестко связанному с ротором двигателя. Найти силу давления, необходимую для остановки ротора, если коэффициент трения равен $0,5$.

19. Двигатель мощностью 3 кВт за 12 с разогнал маховик до 10 об/с . Найти момент инерции маховика.

20. Была произведена работа в 1 кДж , чтобы из состояния покоя привести маховик во вращение с частотой 8 с^{-1} . Какой момент импульса (количества движения) приобрел маховик?

21. Шар и цилиндр имеют одинаковую массу 5 кг и катятся со скоростью 10 м/с по горизонтальной плоскости. Найти кинетическую энергию этих тел.

22. Какую работу надо произвести, чтобы раскрутить маховик массой 80 кг до 180 об/мин ? Массу маховика считать равномерно распределенной по ободу с диаметром 1 м .

23. Ротор шахтного электродвигателя совершает 960 об/мин . После выключения он останавливается через 10 с . Считая вращение равнозамедленным, найти угловое ускорение ротора. Сколько оборотов сделал ротор до остановки?

24. Шар и сплошной цилиндр катятся по горизонтальной плоскости. Какую часть энергии поступательного движения каждого тела составляет от общей кинетической энергии?

25. Маховик, выполненный в виде диска радиусом $0,4 \text{ м}$ и имеющий массу 100 кг , был раскручен до $480 \text{ оборотов в минуту}$ и предоставлен самому себе. Под действием трения вала о подшипники маховик остановился через 80 с . Определить момент сил трения.

2.МОЛЕКУЛЯРНАЯ ФИЗИКА И ТЕРМОДИНАМИКА

26. Какой объем занимает 1 кг водорода при давлении 10^6 Па и температуре 20°C ? Молярная масса водорода $2 \cdot 10^{-3} \text{ кг/моль}$.

27. Для автогенной сварки привезли баллон кислорода вместимостью 100 л . Найти массу кислорода, если его давление 12 МПа и температура 16°C . Молярная масса кислорода $32 \cdot 10^{-3} \text{ кг/моль}$.

28. Определить среднюю плотность сжатого воздуха в рудничной воздухопроводной сети, если давление воздуха в компрессоре составляет $7 \cdot 10^5$ Па, а давление у воздухоприемников $6 \cdot 10^5$ Па. Температура воздуха в начале и конце сети равна 27°C и 7°C . Молярная масса воздуха равна $0,029$ кг/моль.

29. Стальной баллон емкостью 25 л наполнен ацетиленом C_2H_2 при температуре 27°C до давления 20 МПа. Часть ацетилена использовали для автогенной сварки подкрановых путей в шахте. Какая масса ацетилена израсходована, если давление в баллоне при температуре 23°C стало равным 14 МПа? Молярная масса ацетилена $0,026$ кг/моль.

30. Сжатый воздух в баллоне имеет температуру 15°C . Во время пожара температура воздуха в баллоне поднялась до 450°C . Взорвется ли баллон, если известно, что при этой температуре он может выдержать давление не более $9,8$ МПа? Начальное давление в баллоне $4,8$ МПа.

31. Температура взрыва гремучей смеси, то есть температура, до которой нагреты в первый момент газообразные продукты взрыва, достигает в среднем 2600°C , если взрыв происходит внутри замкнутого пространства. Во сколько раз давление при взрыве гремучего газа превосходит давление смеси до взрыва, если последнее равно 10^5 Па, а начальная температура 17°C ?

32. Компрессор, обеспечивающий работу отбойных молотков в забое, засасывает из атмосферы 100 л воздуха в секунду при давлении 1 атм. Сколько отбойных молотков может работать от этого компрессора, если для каждого молотка необходимо 100 см³ воздуха в секунду при давлении 50 атм?

33. В двигателе Дизеля сжимается адиабатически воздух, в результате чего его температура поднимается, достигая температуры воспламенения нефти 800°C . До какого давления сжимается при этом воздух и во сколько раз уменьшается его объем, если начальное давление 1 атм, начальная температура 80°C , $\gamma=1,4$?

34. Современные вакуумные насосы позволяют понижать давление до 10^{-15} мм рт. ст. Сколько молекул газа содержится в объеме 1 см³ при указанном давлении и температуре 27°C ?

35. Определить средние квадратичные скорости молекул метана CH_4 до взрыва и после него, если температура до взрыва равна 20°C , а после него 2600°C . Молярная масса $0,016$ кг/моль.

36. Найти среднюю кинетическую энергию вращательного движения одной молекулы кислорода при температуре 350 К, а также кинетическую энергию вращательного движения всех молекул, содержащихся в 4 г кислорода.

37. Вычислить удельные теплоемкости при постоянном объеме и при постоянном давлении окиси углерода CO , принимая этот газ за идеальный.
38. На сжатие азота при постоянном давлении была затрачена работа 12 кДж. Найти изменение внутренней энергии и затраченное количество теплоты.
39. Какое количество теплоты для нагревания от 50°C до 100°C надо сообщить азоту массой 28 г, который находится в цилиндре с подвижным поршнем? Чему равна при этом процессе работа расширения?
40. При адиабатическом процессе расширения внутренняя энергия кислорода уменьшилась на 8,38 кДж. Вычислить массу кислорода, если начальная температура его 47°C , а объем увеличился в 10 раз.
41. В двигателе внутреннего сгорания температура газообразных продуктов сгорания поднимается от 600°C до 2000°C . Найти количество теплоты, подведенное к 1 кг газа при постоянном давлении, изменение его внутренней энергии и совершенную работу, если удельные теплоемкости при постоянных давлении и объеме соответственно равны $1,25\text{ кДж}/(\text{кг}\cdot\text{K})$ и $0,96\text{ кДж}/(\text{кг}\cdot\text{K})$.
42. Определить мощность на валу компрессора производительностью 25 м^3 в минуту, работающего на подземную воздушную сеть, если первоначальное давление 1 атм, а давление, развиваемое компрессором в конце изотермического сжатия, составляет 7 атм.
43. Тепловая машина работает по обратимому циклу Карно. Температура нагревателя 227°C . Определить термический коэффициент полезного действия цикла и температуру охладителя, если за счет каждого килоджоуля теплоты, полученной от нагревателя, машина совершает работу 350 Дж.
44. От идеальной теплосиловой установки, работающей по циклу Карно, отводится ежечасно 270 МДж теплоты с помощью холодильника при 9°C . Определить полезную мощность установки, если количество подводимой в час теплоты равно 900 МДж. При какой температуре подводится теплота?
45. Газ совершает цикл Карно. Абсолютная температура нагревателя в три раза выше, чем температура холодильника. Нагреватель передал газу 42 кДж теплоты. Какую работу совершил газ?
46. При прямом цикле Карно тепловая машина совершает работу, равную 200 Дж. Температура нагревателя 375 К, холодильника 300 К. Найти количество теплоты, получаемое машиной от нагревателя.

3. ЭЛЕКТРИЧЕСТВО И МАГНЕТИЗМ

47. Вследствие трения о шкив ремень заряжается, причем каждый квадратный метр ремня содержит $0,02 \text{ Кл}$ заряда. Ширина ремня $0,3 \text{ м}$, скорость его движения 20 м/с . Какой заряд проходит каждую секунду через любую неподвижную плоскость, перпендикулярную ремню?
48. Определить заряд, емкость и потенциал Земли, считая ее шаром радиусом $6 \cdot 10^3 \text{ км}$ и зная, что напряженность поля около поверхности равна 100 В/м .
49. Разность потенциалов между пластинами плоского конденсатора 6 кВ , заряд каждой пластины 10 нКл . Найти энергию конденсатора и силу взаимного притяжения пластин, если расстояние между ними 2 см .
50. Какое количество теплоты выделится при разрядке плоского конденсатора, если разность потенциалов между пластинами 15 кВ , расстояние 1 мм , диэлектрик слюда ($\epsilon = 6$), площадь каждой пластины 300 см^2 ?
51. Какую работу надо совершить, чтобы увеличить расстояние между пластинами воздушного конденсатора от $0,03 \text{ м}$ до $0,1 \text{ м}$? Площадь пластин 100 см^2 . Конденсатор подключен к источнику напряжения 220 В .
52. Камнедробилка должна работать под напряжением 100 В , потребляя ток в 40 А . Напряжение на электростанции 120 В , а расстояние до нее 1 км . Определить сечение медных соединительных проводов ($\rho = 1,7 \cdot 10^{-8} \text{ Ом м}$).
53. Какой длины надо взять нихромовый проводник диаметром $1,5 \text{ мм}$ для изготовления спирали вулканизатора, применяемого при сращивании кабелей, если сопротивление спирали $5,5 \text{ Ом}$, а удельное сопротивление нихрома $1,1 \cdot 10^{-6} \text{ Ом м}$?
54. Цена деления прибора $1,5 \cdot 10^{-5} \text{ А /дел}$. Шкала прибора имеет 200 делений, его внутреннее сопротивление 100 Ом . Какие сопротивления нужно подключить к этому прибору и каким образом, чтобы можно было измерять напряжение до 200 В или ток до 4 А ?
55. Определить сопротивление медных магистральных проводов при температуре 30° С . Расстояние от места расположения проводов до взрывной станции 400 м . Площадь сечения проводов $0,8 \text{ мм}^2$, $\rho = 0,017 (\text{Ом} \cdot \text{мм}^2 / \text{м})$, $\alpha = 0,0044 \text{ град}^{-1}$.
56. ЭДС батареи 12 В , ток короткого замыкания 5 А . Какую наибольшую мощность может дать батарея во внешней цепи?
57. Найти ток короткого замыкания для аккумуляторной батареи, если при токе 5 А она дает во внешнюю цепь мощность $9,5 \text{ Вт}$, а при токе 8 А мощность $14,4 \text{ Вт}$.

58. Ток в проводнике сопротивлением $100\ \text{Ом}$ равномерно нарастает от 0 до $10\ \text{А}$ в течение $30\ \text{с}$. Чему равно количество теплоты, выделившееся за это время в проводнике?

59. По прямому бесконечно длинному проводнику течет ток $50\ \text{А}$. Найти магнитную индукцию в точке, удаленной на расстояние $5\ \text{см}$ от проводника.

60. По двум бесконечно длинным прямым параллельным проводам текут токи $50\ \text{А}$ и $100\ \text{А}$ в противоположных направлениях. Расстояние между проводами $20\ \text{см}$. Определить магнитную индукцию в точке, удаленной на $25\ \text{см}$ от первого и на $40\ \text{см}$ от второго провода.

61. Найти число витков в катушке диаметром $10\ \text{см}$, если магнитная стрелка, помещенная в ее центре, отклонилась от плоскости магнитного меридиана на 38° при токе $0,2\ \text{А}$. Горизонтальная составляющая земного магнитного поля $12,8\ \text{А/м}$. Плоскость катушки совпадает с плоскостью магнитного меридиана.

62. Определить горизонтальную составляющую напряженности магнитного поля Земли, если обмотка тангенс-буссоли имеет 10 витков радиусом $25\ \text{см}$. При токе $0,64\ \text{А}$ стрелка отклоняется на угол 45° .

63. Плоский контур площадью $20\ \text{см}^2$ находится в однородном магнитном поле с индукцией $0,03\ \text{Тл}$. Найти магнитный поток, пронизывающий контур, если его плоскость составляет угол 60° с линиями индукции.

64. Электромагнит изготовлен в виде тороида со средним диаметром $51\ \text{см}$ и вакуумным зазором $2\ \text{мм}$. Обмотка тороида равномерно распределена по всей его длине. Во сколько раз уменьшится напряженность магнитного поля в зазоре, если при неизменном токе в обмотке зазор увеличить в три раза? Магнитная проницаемость сердечника тороида 800 .

65. Найти напряженность магнитного поля между полюсами электромагнита, если проводник массой $10\ \text{г}$ и длиной $1\ \text{м}$ при токе в нем $19,6\ \text{А}$ висит в поле, не падая.

66. В однородном магнитном поле с индукцией $0,1\ \text{Тл}$ движется проводник длиной $10\ \text{см}$ со скоростью $15\ \text{м/с}$, направленной перпендикулярно к магнитному полю. Найти ЭДС, индуцированную в проводнике.

67. Обмотка электромагнита содержит 800 витков. Площадь сечения сердечника $15\ \text{см}^2$, Индукция магнитного поля в сердечнике $1,4\ \text{Тл}$. Вычислить величину средней ЭДС, возникающей в обмотке при размыкании тока, если ток уменьшается до нуля в течение $0,001\ \text{с}$.

68. На железное кольцо намотано в один слой 200 витков провода. Чему равна энергия Магнитного поля, если при токе 2,5 А магнитный поток в железе 0,5 мВб?

69. Замкнутый соленоид намотан на немагнитный каркас и содержит 20 витков на каждый сантиметр длины. Найти объемную плотность энергии поля при токе 1 А.

70. С какой скоростью должен нарастать ток в катушке с числом витков 800, площадью поперечного сечения 10 см^2 , длиной 30 см, чтобы величина ЭДС самоиндукции, возникшей в ней, была равна 25 мВ?

4. МЕХАНИЧЕСКИЕ И ЭЛЕКТРОМАГНИТНЫЕ КОЛЕБАНИЯ И ВОЛНЫ

71. Маятник для гравиметрической съемки за сутки совершил 57600 колебаний. Найти ускорение свободного падения, если длина маятника 0,56 м.

72. Днище вибролюка, применяемого для погрузки руды в бункер поезда из очистной камеры, совершает гармоническое колебательное движение с амплитудой 5 мм и частотой 1500 мин^{-1} . Написать уравнение колебаний, если начальная фаза равна нулю.

73. Стол питателя, предназначенного для погрузки руды в вагонетки, колеблется с частотой 45 мин^{-1} . Определить максимальные скорость и ускорение стола, полную энергию колебаний, если масса питателя 1000 кг, амплитуда колебаний 72 мм.

74. Решето рудообогатительного грохота совершает вертикальное колебательное движение с амплитудой 5 см. Найти наименьшую частоту колебаний, при которой куски руды, лежащие на решете, будут отделяться от него и подбрасываться вверх.

75. Для погружения обсадных труб в глинистые отложения применяется вибровозбудитель ВО-10, амплитуда колебаний которого 0,13 см, частота вращения дебалансов 1200 мин^{-1} . Определить максимальные скорость и ускорение, написать уравнение колебаний, если начальная фаза равна нулю.

76. Определить полную энергию колебаний и максимальную силу взаимодействия между подъемным сосудом массой 90 тонн и армировкой ствола шахты, если амплитуда горизонтальных колебаний сосуда 3 см, а циклическая частота 7 с^{-1} .

77. Точка одновременно совершает два гармонических колебания, происходящих по взаимно перпендикулярным направлениям и выражаемых уравнениями: $x = 0,5 \sin t$, $y = 2 \cos t$. Найти уравнение траектории точки, построить график ее движения.

78. Два одинаково направленных гармонических колебания одного периода с амплитудами 10 см и 6 см складываются в одно колебание с амплитудой 14 см. Определить разность фаз складываемых колебаний.

79. Груз, подвешенный к пружине, гармонически колеблется по вертикали с периодом 0,5 с. Коэффициент упругости пружины 4 Н/м. Определить массу груза.

80. Амплитуда затухающих колебаний маятника за 5 мин уменьшилась в два раза. За какое время, считая от начального момента, амплитуда уменьшится в восемь раз?

81. Источник незатухающих гармонических колебаний подчиняется закону $x = 5\sin 3140t$ (м). Определить смещение, скорость и ускорение точки, находящейся на расстоянии 340 м от источника, через 1 с от начала колебаний, если скорость волны 340 м/с.

82. Уравнение незатухающих колебаний $y = 0,1\sin 0,5\pi t$ (м). Скорость волны 300 м/с. Написать уравнение колебаний для точек волны в момент времени 4 с после начала колебаний. Найти разность фаз для источника и точки на расстоянии 200 м от него.

83. Звуковые колебания с частотой 500 Гц и амплитудой 0,25 мм, распространяются в воздухе. Длина волны 70 см. Определить скорость распространения волны и наибольшую скорость колебаний частиц воздуха.

84. Определить коэффициент сжатия горной породы - величину, обратную модулю Юнга, если скорость распространения звуковых волн в горной породе равна 4500 м/с, а плотность породы составляет $2,3 \cdot 10^3$ кг/м³.

85. К одному из концов длинного стержня прикреплен вибратор, колеблющийся по закону $y = 10^{-6}\sin 10^4\pi t$ (м). Найти скорость точек в сечении стержня, отстоящем от вибратора на расстоянии 25 см, в момент времени 10^{-4} с. Скорость волны $5 \cdot 10^3$ м/с.

86. Колебательный контур состоит из катушки с индуктивностью 2 мГн и конденсатора емкостью 888 пФ. На какую длину волны настроен контур?

87. Найти частоту собственных колебаний в контуре, состоящем из катушки индуктивности и плоского конденсатора. Площадь каждой пластины конденсатора 30 см² и расстояние между ними 0,1 см. Число витков катушки 1000, длина ее 30 см, сечение 1 см².

88. Колебательный контур состоит из катушки с индуктивностью 1,02 Гн и конденсатора емкостью 0,025 мкФ. Заряд на конденсаторе равен $2,5 \cdot 10^{-6}$ Кл. Какова зависимость разности потенциалов на конденсаторе от времени?

89. Катушка (без сердечника) длиной 50 см и площадью поперечного сечения 3 см² имеет 1000 витков и соединена параллельно с конденсатором. Он состоит из двух

пластин площадью 75 см^2 каждая, расстояние между пластинами 5 мм , диэлектрик - воздух. Найти период колебаний контура и длину волны, на которую он настроен.

90. Колебательный контур состоит из катушки индуктивностью $1,02 \text{ Гн}$ и конденсатора емкостью 25 нФ . На обкладках конденсатора сосредоточен заряд $2,5 \text{ мкКл}$. Написать уравнение изменения тока в цепи в зависимости от времени.

91. Разность потенциалов на конденсаторе в контуре за 1 мс уменьшается в три раза. Найти коэффициент затухания.

92. Электромагнитные волны распространяются в некоторой однородной среде со скоростью $2,5 \cdot 10^8 \text{ м/с}$. Какую длину волны имеют электромагнитные колебания в данной среде, если частота колебаний 1 МГц ?

93. Катушка с индуктивностью 30 мкГн присоединена к плоскому конденсатору с площадью пластин $0,01 \text{ м}^2$ и расстоянием между ними $0,1 \text{ мм}$. Найти диэлектрическую проницаемость среды, заполняющей пространство между пластинами, если контур настроен на длину волны 750 м .

94. Колебательный контур состоит из конденсатора емкостью 80 пФ и катушки индуктивностью $0,5 \text{ мГн}$. Найти максимальный ток в контуре, если максимальная разность потенциалов на обкладках конденсатора 300 В . На какую длину волны резонирует данный контур?

95. Закон изменения разности потенциалов на обкладках конденсатора в контуре задан уравнением $U = 50 \cos 10^4 \pi t (\text{В})$. Емкость конденсатора равна $0,1 \text{ мкФ}$. Найти период колебаний, индуктивность, длину волны. Написать закон изменения тока в контуре.

96. Колебательный контур состоит из конденсатора переменной емкости от 12 пФ до 80 пФ и катушки с индуктивностью $1,2 \text{ мГн}$. Найти диапазон длин электромагнитных волн, которые могут вызывать резонанс в этом контуре.

97. Индуктивность колебательного контура $0,5 \text{ мГн}$. Какова должна быть емкость контура, чтобы он резонировал на длину волны 300 м ?

98. Катушка (без сердечника) длиной 50 см и площадью поперечного сечения 3 см^2 имеет 1000 витков и соединена параллельно с конденсатором. Он состоит из двух пластин площадью 75 см^2 каждая, расстояние между пластинами 5 мм , диэлектрик - воздух. Найти период колебаний контура и длину волны, на которую он настроен.

99. Какую индуктивность надо включить в колебательный контур, чтобы при емкости 2 мкФ получить частоту 1000 Гц ?

100. Индуктивность катушки в колебательном контуре 20 мкГн. Требуется настроить этот контур на частоту 5 МГц. Какую емкость следует выбрать?

101. Колебательный контур, состоящий из воздушного конденсатора с двумя пластинами по 100 см^2 каждая и катушки с индуктивностью 1 мкГн резонирует на волну длиной 10 м. Найти расстояние между пластинами конденсатора.

5. ВОЛНОВАЯ И КВАНТОВАЯ ОПТИКА

102. Расстояние между двумя щелями в опыте Юнга 1 мм, расстояние от щелей до экрана 3 м, расстояние между соседними интерференционными максимумами на экране 1,5 мм. Найти длину волны источника монохроматического света.

103. Оранжевые лучи с длиной волны 650 нм от двух когерентных источников, расстояние между которыми 120 мкм, падают на экран. Расстояние от источников до экрана 3,6 м. Найти расстояние между центрами соседних темных полос на экране.

104. Какую наименьшую толщину должна иметь пластинка, сделанная из материала с показателем преломления 1,54, чтобы при освещении ее лучами с длиной волны 750 нм, перпендикулярными к пластинке, она в отраженном свете казалась красной?

105. Между двумя плоскопараллельными пластинками лежит проволочка, отчего образовался воздушный клин. Пластинки освещаются светом с длиной волны 500 нм. Угол падения лучей 0° , длина пластинки 10 см. Расстояние между интерференционными полосами в отраженном свете 1,8 мм. Найти толщину проволочки.

106. Плосковыпуклая линза ($n=1,5$) с оптической силой 0,5 диоптрий выпуклой стороной лежит на стеклянной пластинке. Найти радиус пятого темного кольца Ньютона в проходящем свете ($\lambda = 600 \text{ нм}$).

107. Радиус кривизны плосковыпуклой линзы 4 м. Чему равна длина волны падающего света, если радиус 5-го светлого кольца Ньютона в отраженном свете равен 3,6 мм?

108. На щель шириной 0,2 мм падает нормально монохроматический свет с длиной волны 640 нм. Определить угол отклонения лучей, соответствующих первой светлой дифракционной полосе.

109. На пластинку со щелью падает нормально монохроматический свет. Угол отклонения лучей, соответствующих второму дифракционному минимуму, равен 1° . Сколько длин волн падающего света составляет ширина щели?

110. На щель шириной 0,05 мм падает нормально монохроматический свет ($\lambda=0,6$ мкм). Найти угол между первоначальным направлением пучка света и направлением на четвертую темную дифракционную полосу.

111. На дифракционную решетку нормально падает пучок света от разрядной трубки, наполненной гелием. На какую линию в спектре третьего порядка накладывается красная линия гелия с длиной волны 670 нм спектра второго порядка?

112. При освещении дифракционной решетки белым светом спектры второго и третьего порядка накладываются друг на друга. На какую длину волны в спектре второго порядка накладывается фиолетовая граница (400 нм) спектра третьего порядка?

113. На дифракционную решетку, имеющую 800 штрихов на 1 мм, падает параллельный пучок белого света. Какова разность углов отклонения конца первого и начала второго спектров? Принять длину волны красного света 760 нм, фиолетового 400 нм.

114. На дифракционную решетку, содержащую 50 штрихов на миллиметр, падает в направлении нормали к ее поверхности белый свет. Спектр проектируется на экран с помощью линзы, помещенной вблизи решетки. Определить длину спектра первого порядка на экране, если расстояние от линзы до экрана 3 м. Границы видимого спектра 400 нм и 760 нм.

115. Угол преломления луча света в жидкости равен 35° . Определить показатель преломления этой жидкости, если отраженный луч максимально поляризован.

116. Под каким углом к горизонту должно находиться Солнце, чтобы его лучи, отраженные от поверхности озера, были бы наиболее полно поляризованы.

117. Предельный угол полного внутреннего отражения луча на границе жидкости с воздухом равен 43° . Каков должен быть угол падения луча из воздуха на поверхность жидкости, чтобы отраженный луч был максимально поляризован?

118. Угол максимальной поляризации при отражении света от кристалла каменной соли равен 57° . Определить скорость распространения света в этом кристалле.

119. Угол между плоскостями поляризации двух призм Николя равен 45° . Во сколько раз уменьшится интенсивность света, прошедшего через николи, если этот угол увеличить до 60° ?

120. Температура «голубой» звезды $3 \cdot 10^4 \text{K}$. Определить интегральную интенсивность излучения и длину волны, соответствующую максимуму излучательной способности.

121. Приняв температуру поверхности Солнца равной 6000K , определить энергию, излучаемую с одного квадратного метра за секунду и длину волны, соответствующую максимуму излучательной способности.

122. Поток энергии, излучаемой из смотрового окошка печи за секунду, равен 34 Вт . Найти температуру печи, если площадь отверстия 6 см^2 .

123. Средняя величина энергии, теряемой вследствие излучения с одного квадратного сантиметра поверхности Земли за минуту, равна $0,55 \text{ Дж}$. Какую температуру должно иметь абсолютно черное тело, излучающее такое же количество энергии?

124. Печь при температуре 1100 K посылает на измерительный прибор некоторое тепловое излучение. Какова должна быть температура печи, чтобы получаемое прибором излучение увеличилось в два, четыре и шестнадцать раз?

125. Максимальная лучеиспускательная способность абсолютность черного тела приходится на длину волны 800 нм . Какая мощность должна быть подведена к этому телу, поверхность которого 100 см^2 , чтобы поддерживать его при постоянной температуре.

126. Вследствие изменения температуры абсолютно черного тела, максимум испускательной способности сместился с 500 нм на 750 нм . Во сколько раз уменьшилась суммарная мощность излучения?

127. Какая доля энергии фотона израсходована на работу вырывания фотоэлектрона, если красная граница фотоэффекта равна 307 нм и кинетическая энергия фотоэлектрона 1 эВ ?

128. Калий (работа выхода 2 эВ) освещается монохроматическим светом с длиной волны 509 нм . Определить максимально возможную кинетическую энергию фотоэлектронов.

129. Определить работу выхода электрона из цезия и серебра, если красная граница фотоэффекта у этих металлов составляет соответственно 660 нм и 260 нм .

130. Определить энергию, импульс и массу фотона, длина волны которого соответствует видимой части спектра с длиной волны 500 нм .

131. Определить давление света на стенки электрической стоваттной лампы. Колба лампы представляет собой сферический сосуд радиусом 5 см . Стенки лампы

отражают 10 % падающего на них света. Считать, что вся потребляемая мощность идет на излучение.

132. На поверхность площадью 100 см^2 ежеминутно падает 63 Дж световой энергии. Найти величину светового давления, если поверхность полностью отражает все лучи и если полностью поглощает все лучи.

133. Давление света с длиной волны 600 нм на черную поверхность равно $2,2 \cdot 10^{-7} \text{ Н/м}^2$. Сколько фотонов падает на 1 см^2 за одну секунду?

6. КВАНТОВАЯ ФИЗИКА И ФИЗИКА АТОМА

134. Определить длину волны, соответствующую границе серии Бальмера для водорода. Выделить эту спектральную линию на схеме энергетических уровней атома водорода. Постоянная Ридберга равна $1,097 \cdot 10^7 \text{ м}^{-1}$.

135. Найти наибольшую и наименьшую длины волн в первой инфракрасной серии спектра водорода (серии Пашена). Начертить схему энергетических уровней атома водорода.

136. Атом водорода в основном состоянии поглотил квант света с длиной волны 121,5 нм. Определить радиус электронной орбиты возбужденного атома водорода.

137. Вычислить энергию фотона, испускаемого при переходе электрона в атоме водорода с третьего энергетического уровня на первый.

138. Определить длины волн де Бройля для электрона и протона, движущихся со скоростью 1000 км/с. Масса электрона $9,1 \cdot 10^{-31} \text{ кг}$, масса протона $1,67 \cdot 10^{-27} \text{ кг}$.

139. Какую ускоряющую разность потенциалов должен пройти электрон, чтобы длина волны де Бройля была равна 0,10 нм ?

140. Определить длину волны де Бройля для электрона, движущегося по круговой орбите атома водорода, находящегося в основном состоянии.

141. Электрон, движущийся со скоростью $6 \cdot 10^6 \text{ м/с}$, попадает в продольное ускоряющее однородное электрическое поле напряженностью 5 В/см. Какое расстояние должен пройти электрон в таком поле, чтобы его длина волны стала равной 0,10 нм?

142. Рассчитать дебройлевскую длину волны для протона с кинетической энергией, равной энергии покоя электрона 0,51 МэВ.

143. Найти коротковолновую границу непрерывного рентгеновского спектра, если известно, что уменьшение приложенного к рентгеновской трубке напряжения на 23 кВ увеличивает искомую длину волны в два раза.

144. Найти длину волны коротковолновой границы сплошного рентгеновского спектра, если скорость электронов, подлетающих к антикатоде трубки, составляет 0,85 скорости света.

145. Для определения постоянной Планка к рентгеновской трубке приложили напряжение 16 кВ и определили минимальную длину волны сплошного рентгеновского излучения ($\lambda_{\text{мин}} = 77,6$ пм). Вычислить по этим данным постоянную Планка.

146. Частица в потенциальной яме шириной l находится в возбужденном состоянии ($n=2$).

Вычислить вероятность нахождения частицы в крайней четверти ямы.

46. Частица в потенциальной яме находится в основном состоянии. Какова вероятность обнаружить частицу в крайней трети ямы?

147. В одномерной потенциальной яме шириной l находится электрон. Найти вероятность нахождения электрона на первом энергетическом уровне в интервале $l/4$, равноудаленном от стенок ямы.

148. Вычислить величину момента импульса L орбитального движения электрона, находящегося в атоме водорода в s-состоянии и в p-состоянии.

149. Частица в потенциальной яме шириной l находится в низшем возбужденном состоянии. Определить вероятность нахождения частицы в интервале $l/4$, равноудаленном от стенок ямы.

150. Определить возможные значения проекции момента импульса L_z орбитального движения электрона в атоме водорода на направление внешнего магнитного поля. Электрон находится в d-состоянии.

151. Электрон находится в одномерной прямоугольной потенциальной яме шириной l

с бесконечно высокими стенками. Определить вероятность обнаружения электрона в средней трети ямы, если электрон находится в возбужденном состоянии ($n=3$).

7. ЭЛЕМЕНТЫ ЯДЕРНОЙ ФИЗИКИ

152. Активность препарата пропорциональна числу ядер, распадающихся за секунду. Во сколько раз уменьшится активность препарата стронция ${}_{38}\text{Sr}^{90}$ через 100 лет? Период полураспада равен 28 лет.

153. Сколько β -частиц испускает в течение одного часа 1 мкг изотопа ${}_{11}\text{Na}^{24}$, период полураспада которого составляет 15 часов?

154. Препарат ${}_{92}\text{U}^{238}$ массой 1 г излучает $1,24 \cdot 10^4$ α -частиц в секунду. Найти период полураспада этого изотопа урана и активность препарата.

155. Найти число распадов за одну секунду в 1 г радия, период полураспада которого 1590 лет. Молярная масса радия 0,226 кг/моль.

156. Активность препарата пропорциональна числу ядер, распадающихся за одну секунду. Во сколько раз уменьшится активность иода ${}_{53}\text{J}^{124}$ спустя 12 суток? Период полураспада равен четырем суткам.

157. Сколько β -частиц испускается в течение суток при распаде изотопа фосфора ${}_{15}\text{P}^{32}$ массой 1 мкг? Период полураспада 14,3 суток.

158. Активность препарата уменьшилась в 256 раз. Сколько периодов полураспада составляет промежуток времени, за который произошло такое уменьшение активности?

159. За один год начальное количество радиоактивного вещества уменьшилось в три раза. Во сколько раз оно уменьшится за два года?

60. Какая доля начального количества радиоактивного вещества останется нераспавшейся через промежуток времени, равный двум периодам полураспада?

160. Дефект массы ядра ${}_{7}\text{N}^{15}$ равен 0,12396 а.е.м. Определить массу атома. ($m_{{}_1}\text{H}^1 = 1,00783$ а.е.м.; $m_{{}_0}\text{n}^1 = 1,00867$ а.е.м.).

161. Найти удельную энергию связи ядра ${}_{6}\text{C}^{12}$, если известно, что $m_{{}_1}\text{H}^1 = 1,00783$ а.е.м.; $m_{{}_0}\text{n}^1 = 1,00867$ а.е.м.; $m_{{}_{12}}\text{C}^6 = 12,00000$ а.е.м.

162. Рассчитать массу нейтрального атома, если ядро его состоит из трех протонов и двух нейтронов, а энергия связи ядра равна 26,3 МэВ. ($m_{{}_1}\text{H}^1 = 1,00783$ а.е.м.; $m_{{}_0}\text{n}^1 = 1,00867$ а.е.м.).

163. Определить энергию связи ядра изотопа кислорода ${}_{8}\text{O}^{16}$, если $m_{{}_1}\text{H}^1 = 1,00783$ а.е.м.; $m_{{}_0}\text{n}^1 = 1,00867$ а.е.м.; $m_{{}_8}\text{O}^{16} = 15,99491$ а.е.м.

164. Определить энергию связи, приходящуюся на один нуклон ядра атома ${}_{11}\text{Na}^{23}$, если $m_{{}_{11}}\text{Na}^{23} = 22,98977$ а.е.м.; $m_{{}_1}\text{H}^1 = 1,00783$ а.е.м.; $m_{{}_0}\text{n}^1 = 1,00867$ а.е.м.

165. Найти дефект массы, энергию связи и удельную энергию связи ядра ${}_{3}\text{Li}^7$, если известно, что $m_{{}_3}\text{Li}^7 = 7,01601$ а.е.м.; $m_{{}_1}\text{H}^1 = 1,00783$ а.е.м.; $m_{{}_0}\text{n}^1 = 1,00867$ а.е.м.

166. Энергия связи электрона с ядром невозбужденного атома водорода ${}_1\text{H}^1$ равна 13,6 эВ. Определить, насколько масса атома водорода меньше суммы масс свободных протона и электрона.

167. Вычислить дефект массы и энергию связи ядра ${}_5\text{B}^{11}$, если известны следующие массы: $m_{{}_5\text{B}^{11}} = 11,00931$ а.е.м.; $m_{{}_1\text{H}^1} = 1,00783$ а.е.м.; $m_{{}_0\text{n}^1} = 1,00867$ а.е.м.

168. Найти энергию, которую нужно затратить для отрыва нейтрона от ядра ${}_{11}\text{Na}^{23}$, если известны следующие массы: $m_{{}_0\text{n}^1} = 1,00867$ а.е.м.; $m_{{}_{11}\text{Na}^{23}} = 22,98977$ а.е.м.; $m_{{}_{11}\text{Na}^{22}} = 21,99444$ а.е.м.

169. Найти энергию отрыва нейтрона от ядра ${}_2\text{He}^4$, если известны массы: $m_{{}_0\text{n}^1} = 1,00867$ а.е.м.; $m_{{}_2\text{He}^4} = 4,00260$ а.е.м.; $m_{{}_2\text{He}^3} = 3,01603$ а.е.м.

170. Найти энергию, необходимую для удаления одного протона из ядра ${}_8\text{O}^{16}$ (${}_8\text{O}^{16} \rightarrow {}_7\text{N}^{15} + {}_1\text{H}^1$). $m_{{}_1\text{H}^1} = 1,00783$ а.е.м.; $m_{{}_8\text{O}^{16}} = 15,99491$ а.е.м.; $m_{{}_7\text{N}^{15}} = 15,00011$ а.е.м.

171. Найти изменение массы при следующей ядерной реакции:
 ${}_{13}\text{Al}^{27} + {}_2\text{He}^4 \rightarrow {}_{15}\text{P}^{30} + {}_0\text{n}^1$, если $m_{{}_{13}\text{Al}^{27}} = 26,98154$ а.е.м.; $m_{{}_2\text{He}^4} = 4,00260$ а.е.м.; $m_{{}_{15}\text{P}^{30}} = 29,97263$ а.е.м.; $m_{{}_0\text{n}^1} = 1,00867$ а.е.м.

172. Вычислить энергетический эффект ядерной реакции: ${}_1\text{H}^2 + {}_1\text{H}^3 \rightarrow {}_2\text{He}^4 + {}_0\text{n}^1$, если $m_{{}_1\text{H}^2} = 2,01410$ а.е.м.; $m_{{}_1\text{H}^3} = 3,01605$ а.е.м.; $m_{{}_0\text{n}^1} = 1,00867$ а.е.м.; $m_{{}_2\text{He}^4} = 4,00260$ а.е.м.

173. В термоядерном реакторе с дейтериевым горючим может происходить вторичная термоядерная реакция ${}_2\text{He}^3 + {}_1\text{H}^2 \rightarrow {}_2\text{He}^4 + {}_1\text{H}^1$. Вычислить энергию этой реакции. ($m_{{}_2\text{He}^3} = 3,01603$ а.е.м.; $m_{{}_1\text{H}^2} = 2,01410$ а.е.м.; $m_{{}_2\text{He}^4} = 4,00260$ а.е.м.; $m_{{}_1\text{H}^1} = 1,00783$ а.е.м.).

174. Вычислить энергию ядерной реакции ${}_7\text{N}^{14} + {}_0\text{n}^1 \rightarrow {}_6\text{C}^{14} + {}_1\text{H}^1$. ($m_{{}_7\text{N}^{14}} = 14,00307$ а.е.м.; $m_{{}_0\text{n}^1} = 1,00867$ а.е.м.; $m_{{}_6\text{C}^{14}} = 14,00324$ а.е.м.; $m_{{}_1\text{H}^1} = 1,00783$ а.е.м.).

175. Определить энергию ядерной реакции ${}_3\text{Li}^6 + {}_1\text{H}^2 \rightarrow {}_2\text{He}^4 + {}_2\text{He}^4$. ($m_{{}_3\text{Li}^6} = 6,01513$ а.е.м.; $m_{{}_1\text{H}^2} = 2,01410$ а.е.м.; $m_{{}_2\text{He}^4} = 4,00260$ а.е.м.).

176. Какую минимальную энергию должен иметь квант для вырывания нейтрона из ядра ${}_6\text{C}^{14}$? Известны массы: $m_{{}_6\text{C}^{14}} = 14,00324$ а.е.м.; $m_{{}_0\text{n}^1} = 1,00867$ а.е.м.; $m_{{}_6\text{C}^{13}} = 13,00335$ а.е.м.

177. Какую минимальную энергию необходимо затратить, чтобы разделить ${}_6\text{C}^{12}$ на три равные части. ($m_{{}_6\text{C}^{12}} = 12,00000$ а.е.м.; $m_{{}_2\text{He}^4} = 4,00260$ а.е.м.).

178. Определить энергию ядерной реакции ${}_{20}\text{Ca}^{44} + {}_1\text{H}^1 \rightarrow {}_{19}\text{K}^{41} + 2\text{He}^4$. ($m_{{}_{20}\text{Ca}^{44}} = 43,95549$ а.е.м.; $m_{{}_1\text{H}^1} = 1,00783$ а.е.м.; $m_{{}_2\text{He}^4} = 4,00260$ а.е.м.; $m_{{}_{19}\text{K}^{41}} = 40,96184$ а.е.м.)

СПИСОК ЛИТЕРАТУРЫ

Основная литература

8.1 Основная литература

| | |
|----|---|
| 1. | И.Г. Коршунов. Физика. – Екатеринбург: Ид-во УГГУ, 2014. – 341 с. |
| 2. | В.И. Горбатов, В.Ф. Полев. Физика. – Екатеринбург: Изд-во УГГУ (Ч.1, 2012.-105 с.; Ч.2, 2013.-115 с.; Ч.3.- 2014.-147 с.) |
| 3. | Михайлов В.К. Физика: учебное пособие/ Михайлов В.К.— Электрон. текстовые данные.- М.: Московский государственный строительный университет, ЭБС АСВ, 2013.-120 с.-Режим доступа: http://www.iprbookshop.ru/23753.html - ЭБС «IPRbooks». |
| 4. | Михайлов В.К. Волны. Оптика. Атомная физика. Молекулярная физика: учебное пособие/ Михайлов В.К., Панфилова М.И.-Электрон. текстовые данные.-М.: Московский государственный строительный университет, ЭБС АСВ, 2016.-144 с.-Режим доступа: http://www.iprbookshop.ru/62614.html -ЭБС «IPRbooks». |
| 5. | Трофимова Т.М. Курс физики. Академия, 2010.- 560 с. |

Дополнительная литература

1. И.Г. Коршунов. Основы физики.- Екатеринбург: Изд-во УГГУ, 2010. - 312 с.
2. Ветрова В.Т. Физика. Сборник задач: учебное пособие/ Ветрова В.Т.- Электрон. текстовые данные.- Минск: Вышэйшая школа, 2015.-446 с.- Режим доступа: <http://www.iprbookshop.ru/48021.html> -ЭБС «IPRbooks».
3. Чакак А.А. Физика. Краткий курс: учебное пособие для студентов очно-заочной формы обучения вузов, слушателей курсов повышения квалификации и профессиональной переподготовки специалистов, для студентов факультета дистанционных образовательных технологий/ Чакак А.А., Летута С.Н. Электрон. текстовые данные. Оренбург: Оренбургский государственный университет, ЭБС АСВ, 2011.-541 с. - Режим доступа: <http://www.iprbookshop.ru/30092.html> - ЭБС «IPRbooks».
4. Сарина М.П. Механика. Молекулярная физика и термодинамика. Часть 1. Механика: учебное пособие/ Сарина М.П.- Электрон. текстовые данные.- Новосибирск: Новосибирский государственный технический университет, 2014.- 187 с.- Режим доступа: <http://www.iprbookshop.ru/45392.html> - ЭБС «IPRbooks».

ПРИЛОЖЕНИЯ

Приложение 1

Некоторые физические постоянные

| Физическая постоянная | Обозначение | Значение |
|-----------------------------|--------------|--|
| Скорость света в вакууме | c | $3.00 \cdot 10^8$ м/с |
| Гравитационная постоянная | G | $6.67 \cdot 10^{-11}$ м ³ /(кг·с ²) |
| Число Авогадро | N_A | $6.02 \cdot 10^{23}$ моль ⁻¹ |
| Молярная газовая постоянная | R | 8.31 Дж/(моль·К) |
| Постоянная Больцмана | k | $1.38 \cdot 10^{-23}$ Дж/К |
| Атомная единица массы | $1a.e.m.$ | $1.660 \cdot 10^{-27}$ кг |
| Элементарный заряд | e | $1.60 \cdot 10^{-19}$ Кл |
| Масса покоя электрона | m_e | $9.11 \cdot 10^{-31}$ кг |
| Масса покоя протона | m_p | $1.67 \cdot 10^{-27}$ кг |
| Электрическая постоянная | ϵ_0 | $8.85 \cdot 10^{-12}$ Ф/м |
| Магнитная постоянная | μ_0 | $4\pi \cdot 10^{-7}$ Гн/м |
| Постоянная Планка | h | $6.63 \cdot 10^{-34}$ Дж·с |
| | \hbar | $1.05 \cdot 10^{-34}$ Дж·с |

Приложение 2

Множители и приставки для образования десятичных кратных и дольных единиц и их наименования

| Наименование | Приставка | | Множитель | Приставка | | | Множитель |
|--------------|-------------|---------------|-----------|--------------|-------------|---------------|------------|
| | Обозначение | | | Наименование | Обозначение | | |
| | русское | международное | | | русское | международное | |
| экса | Э | E | 10^{18} | деци | д | d | 10^{-1} |
| пэта | П | P | 10^{15} | санتي | с | c | 10^{-2} |
| тера | Т | T | 10^{12} | мили | м | m | 10^{-3} |
| гига | Г | G | 10^9 | микро | мк | μ | 10^{-6} |
| мега | М | M | 10^6 | нано | н | n | 10^{-9} |
| кило | к | k | 10^3 | пико | п | p | 10^{-12} |
| Гекто | г | h | 10^2 | фемто | ф | f | 10^{-15} |
| Дека | да | da | 10^1 | атто | а | a | 10^{-18} |

Примечание: Приставки гекто, дека, деци и санти допускается применять только в наименованиях кратных и дольных единиц, уже получивших широкое распространение (гектар, декалитр, дециметр, сантиметр и др.)

Единицы физических величин, имеющие собственные наименования

| Величина | Единица | |
|---|--------------|-------------|
| | Наименование | Обозначение |
| Длина | метр | м |
| Масса | килограмм | кг |
| Время | секунда | с |
| Плоский угол | радиан | рад |
| Телесный угол | стерадиан | ср |
| Сила, вес | ньютон | Н |
| Давление | паскаль | Па |
| Напряжение (механическое) | паскаль | Па |
| Модуль упругости | паскаль | Па |
| Работа, энергия | джоуль | Дж |
| Мощность | ватт | Вт |
| Частота колебаний | герц | Гц |
| Термодинамическая температура | кельвин | К |
| Разность температур | кельвин | К |
| Теплота, количество теплоты | джоуль | Дж |
| Количество вещества | моль | моль |
| Электрический заряд | кулон | Кл |
| Сила тока | ампер | А |
| Потенциал электрического поля, электрическое напряжение | вольт | В |
| Электрическая емкость | фарад | Ф |
| Электрическое сопротивление | ом | Ом |
| Электрическая проводимость | сименс | См |
| Магнитная индукция | тесла | Тл |
| Магнитный поток | вебер | Вб |
| Индуктивность | генри | Гн |
| Сила света | кандела | кд |
| Световой поток | люмен | лм |
| Освещенность | люкс | лк |
| Поток излучения | ватт | Вт |
| Поглощенная доза излучения (доза излучения) | грэй | Гр |
| Активность изотопа | беккерель | Бк |

Внесистемные единицы

| Наименование величины | Единица | | |
|---|-------------------------|-------------|---------------------------|
| | Наименование | Обозначение | Соотношение с единицей СИ |
| Масса | тонна | т | 10^3 кг |
| | атомная единица массы | а.е.м. | $1.66 \cdot 10^{-27}$ кг |
| Время | минута | мин | 60 с |
| | час | ч | 3600 с |
| | сутки | сут | 86400 с |
| Плоский угол | градус | ...° | $1.74 \cdot 10^{-2}$ рад |
| | минута | ...' | $2.91 \cdot 10^{-4}$ рад |
| | секунда | ...'' | $4.85 \cdot 10^{-6}$ рад |
| | град | град | $(\pi/200)$ рад |
| Объем, вместимость | литр | л | 10^{-3} м ³ |
| Длина | астрономическая единица | а.е. | $1.50 \cdot 10^{11}$ м |
| | световой год | св. год | $9.46 \cdot 10^{15}$ м |
| | парсек | пк | $3.08 \cdot 10^{16}$ м |
| Оптическая сила | диоптрия | Дптр | 1 м^{-1} |
| Площадь | гектар | Га | 10^4 м ² |
| Энергия | электрон-вольт | эВ | $1.60 \cdot 10^{-19}$ Дж |
| Полная мощность | вольт-ампер | В·А | |
| <i>Примечание:</i> Единицы времени (минуту, час, сутки), плоского угла (градус, минуту, секунду), астрономическую единицу, световой год, диоптрию и атомную единицу массы не допускается применять с приставками. | | | |

Плотность некоторых твердых тел

| Твердое тело | Плотность, г/см ³ | Твердое тело | Плотность, г/см ³ |
|-----------------------|------------------------------|---------------|------------------------------|
| Алюминий | 2.70 | Цезий | 1.90 |
| Барий | 3.50 | Каменная соль | 2,2 |
| Ванадий | 6.02 | Латунь | 8,55 |
| Висмут | 9.80 | Марганец | 7,40 |
| Железо (чугун, сталь) | 7.88 | Платина | 21,4 |
| Литий | 0.53 | Золото | 19,3 |
| Медь | 8.93 | Висмут | 9,80 |
| Никель | 8.90 | Уран | 18,7 |
| Свинец | 11.3 | Цинк | 7.15 |
| Серебро | 10.5 | Вольфрам | 19,3 |

Плотность некоторых жидкостей и газов

| Жидкость (при 15° С) | Плотность, г./см ³ | Газ (при нормальных условиях) | Плотность, кг/м ³ |
|-------------------------------------|----------------------------------|----------------------------------|---------------------------------|
| Вода (дистиллированная при 4°С) | 1.00 | Водород | 0.09 |
| Глицерин | 1.26 | Воздух | 1.29 |
| Керосин | 0.8 | Гелий | 0.18 |
| Ртуть | 13.6 | Аргон | 1,78 |
| Масло (оливковое, смазочное) | 0.9 | Азот | 1,25 |
| Масло касторовое | 0.96 | Кислород | 1.43 |
| Сероуглерод | 1.26 | | |
| Эфир | 0.7 | | |
| Спирт | 0.80 | | |

Удельное сопротивление ρ некоторых материалов

| Материал | Удельное сопротивление, Ом·м | Материал | Удельное сопротивление, Ом·м |
|--------------------------|------------------------------------|------------------|------------------------------------|
| Алюминий | $2,53 \cdot 10^{-8}$ | Ртуть | $9,6 \cdot 10^{-7}$ |
| Алюминий провод | $2,87 \cdot 10^{-8}$ | Свинец | $2,08 \cdot 10^{-7}$ |
| Бумага | 10^{15} | Серебро | $1,6 \cdot 10^{-8}$ |
| Вода дистиллированная | 10^4 | Сталь литая | $1,3 \cdot 10^{-7}$ |
| Вода морская | 0,3 | Сталь чистая | $1,01 \cdot 10^{-7}$ |
| Вольфрам | $5,5 \cdot 10^{-8}$ | Стекло | 10^{11} |
| Графит | $3,9 \cdot 10^{-6}$ | Стекло кварцевое | 10^{16} |
| Железо чистое | $9,8 \cdot 10^{-8}$ | Угольные щётки | $4 \cdot 10^{-5}$ |
| Железо | $8,7 \cdot 10^{-8}$ | Цинк | $5,9 \cdot 10^{-8}$ |
| Золото | $2,2 \cdot 10^{-8}$ | Чугун серый | $1 \cdot 10^{-6}$ |
| Константан | $5 \cdot 10^{-7}$ | Никель | $8,7 \cdot 10^{-8}$ |
| Масло парафиновое | 10^{14} | Нихром | $1,12 \cdot 10^{-6}$ |
| Магний | $4,4 \cdot 10^{-8}$ | Олово | $1,2 \cdot 10^{-7}$ |
| Манганин | $4,3 \cdot 10^{-7}$ | Платина | $1,07 \cdot 10^{-7}$ |
| Медь | $1,72 \cdot 10^{-8}$ | Медь провод | $1,78 \cdot 10^{-8}$ |

Приложение 8

Диэлектрическая проницаемость некоторых веществ

| Вещество | Проницаемость | Вещество | Проницаемость |
|------------------------|---------------|-------------------------|---------------|
| Ацетон | 21,4 | Парафин | 2,0 |
| Вакуум | 1,0 | Парафинированная бумага | 2,0 |
| Воздух | 1,000594 | Полиэтилен | 2,2 |
| Вода | 81 | Слюда | 7,0 |
| Вода дистиллированная | 31 | Спирт этиловый | 25,1 |
| Воск | 7,8 | Спирт метиловый | 33,5 |
| Керосин | 2,0 | Стекло | 7,0 |
| Масло | 5,0 | Фарфор | 5,0 |
| Масло трансформаторное | 2,2 | Эбонит | 2,6 |

Приложение 9

Греческий алфавит

| Обозначения букв | Название букв | Обозначения букв | Название букв |
|------------------|---------------|------------------|---------------|
| Α, α | Альфа | Ν, ν | ню |
| Β, β | Бета | Ξ, ξ | кси |
| Γ, γ | Гамма | Ο, ο | омикрон |
| Δ, δ | Дэльта | Π, π | пи |
| Ε, ε | Эпсилон | Ρ, ρ | ро |
| Ζ, ζ | Дзета | Σ, σ | сигма |
| Η, η | Эта | Τ, τ | тау |
| Θ, θ | Тэта | Υ, υ | ипсилон |
| Ι, ι | Иота | Φ, φ | фи |
| Κ, κ | Каппа | Χ, χ | хи |
| Λ, λ | Ламбда | Ψ, ψ | пси |
| Μ, μ | Ми | Ω, ω | омега |

СОДЕРЖАНИЕ

| | |
|---|----|
| Общие методические указания к решению задач и выполнению домашних контрольных работ | 3 |
| 1. Механика | 4 |
| 2. Молекулярная физика и термодинамика | 7 |
| 3. Электричество и магнетизм | 10 |
| 4. Механические и электромагнитные колебания и волны | 12 |
| 5. Волновая и квантовая оптика | 15 |
| 6. Квантовая физика и физика атома | 18 |
| 7. Элементы ядерной физики | 19 |
| Список литературы | 23 |
| Приложения | 24 |

МИНОБРНАУКИ РОССИИ

ФГБОУ ВО «Уральский государственный горный университет»

УТВЕРЖДАЮ

Проректор по учебно-
методическому комплексу

_____ С.А. Упоров

**УЧЕБНО-МЕТОДИЧЕСКОЕ ПОСОБИЕ
К САМОСТОЯТЕЛЬНОЙ РАБОТЕ
ПО ДИСЦИПЛИНЕ**

ОТКРЫТАЯ ГЕОТЕХНОЛОГИЯ

ДЛЯ СТУДЕНТОВ СПЕЦИАЛЬНОСТИ 21.05.04 «ГОРНОЕ ДЕЛО»

форма обучения: очная, заочная

квалификация выпускника: **Горный инженер (специалист)**

Автор: Сандригайло И.Н., доцент, к.т.н.

Одобрена на заседании кафедры

Разработки месторождений открытым способом

(название кафедры)

Зав.кафедрой _____
(подпись)

Лель Ю.И.

(Фамилия И.О.)

Протокол № 337 от 17.04.2019

(Дата)

Рассмотрена методической комиссией

горно-технологического факультета

(название факультета)

Председатель _____
(подпись)

Колчина Н.В.

(Фамилия И.О.)

Протокол № 7 от 19.04.2019

(Дата)

Екатеринбург
2019

ОГЛАВЛЕНИЕ

| | |
|--|---|
| ВВЕДЕНИЕ | 3 |
| 1. МЕТОДИЧЕСКИЕ УКАЗНИЯ К ОРГАНИЗАЦИИ САМОСТОЯТЕЛЬНОЙ РАБОТЫ СТУДЕНТА..... | 4 |
| 2. СОДЕРЖАНИЕ КУРСА. КОНТРОЛЬНЫЕ ВОПРОСЫ И УПРАЖНЕНИЯ..... | 5 |
| РЕКОМЕНДУЕМАЯ ЛИТЕРАТУРА..... | 8 |

ВВЕДЕНИЕ

Самостоятельная работа студента является важнейшей составной частью образовательной программы подготовки дипломированного специалиста. В соответствии с Государственным образовательным стандартом высшего профессионального образования объем учебной нагрузки студента составляет 180 часов или 5 зачетных единиц. Из них отводится на самостоятельную работу студентов: очной формы – 89 часов, заочной – 151 часов.

По курсу «Открытая геотехнология» обязательная самостоятельная работа студента осуществляется в следующих направлениях – освоение материалов по отдельным темам, входящим в Рабочую учебную программу дисциплины; подготовка и решение тестовых заданий.

Данное учебно-методическое пособие предназначено для организации второй части самостоятельной работы студентов – освоения отдельных тем дисциплины.

Контрольные вопросы и упражнения предназначены для подготовки студентов очной и заочной форм обучения.

1. МЕТОДИЧЕСКИЕ УКАЗАНИЯ К ОРГАНИЗАЦИИ САМОСТОЯТЕЛЬНОЙ РАБОТЫ СТУДЕНТА

В последующем разделе пособия приведена развернутая программа дисциплины «Открытая геотехнология». Она содержит названия 7 основных тем с указанием основных вопросов и разделов темы. Каждая тема является основой вопросов в экзаменационном билете. При чтении лекций по курсу преподаватель указывает те темы дисциплины, которые выносятся на самостоятельную проработку студентами. Причем в экзаменационный билет может включаться один из вопросов по такой теме. Основным объемом информации по каждой теме содержится в учебнике по курсу [1]. Для углубленного освоения темы рекомендуется дополнительная литература.

При освоении указанных ниже тем рекомендуется следующий порядок самостоятельной работы студента.

1. Ознакомьтесь со структурой темы.
2. По учебнику [1] освоите каждый структурный элемент темы. Во всех темах указаны страницы учебника, содержащие данный материал.
3. При необходимости используйте указанную дополнительную литературу. Консультацию по использованию дополнительной литературы Вы можете получить у преподавателя.
4. Ответьте на контрольные вопросы и выполните рекомендованные упражнения. При затруднениях в ответах на вопросы вернитесь к изучению рекомендованной литературы.
5. Законспектируйте материал. При этом конспект может быть написан в виде ответов на контрольные вопросы и упражнения.
6. Решите указанные задачи. Условия задач приведены в последнем разделе данного учебного пособия. При затруднении обратитесь за консультацией к преподавателю.

При самостоятельной работе над указанными темами рекомендуется вести записи в конспектах, формируемых на лекционных занятиях по курсу, и в том порядке, в котором данные темы следуют по учебной программе.

2. СОДЕРЖАНИЕ КУРСА.

КОНТРОЛЬНЫЕ ВОПРОСЫ И УПРАЖНЕНИЯ

Тема № 1. Способы добычи полезных ископаемых, их достоинства и недостатки.

Способы добычи полезных ископаемых. Достоинства и недостатки открытой разработки. Сырьевая база горного производства. Технологические свойства горных пород. Элементы и формы залегания месторождений. Продукция горного производства, запасы, качество, потери полезного ископаемого ([1], С. 9-23).

Дополнительная литература: ([2, 3, 4],

Контрольные вопросы и упражнения:

1. Назовите основные способы добычи полезных ископаемых?
2. Перечислите достоинства и недостатки открытой разработки?
3. . Перечислите технологические свойства горных пород?
4. Что является продукцией горного предприятия и как определяется ее качество?

Тема № 2. Основные горнотехнические понятия, термины и определения. Элементы карьера и уступа.

Карьер, земельный отвод и горный отвод. Открытые горные выработки. Элементы уступа. Рабочая площадка. Элементы карьера. ([1], С. 23-30).

Дополнительная литература: ([2, 3, 4],

Контрольные вопросы и упражнения:

1. Что называют карьером, земельным отводом и горным отводом?
2. Перечислите основные горные выработки?
3. Изобразите уступ и перечислите его элементы?
4. Изобразите карьер и перечислите его элементы?

Тема № 3. Подготовка горных пород к выемке.

Механическое рыхление горных пород. Способы и технические средства бурения взрывных скважин. Типы буровых станков. Конструкция взрывных скважин. Взрывчатые вещества. Средства взрывания. Расчет параметров буровзрывных работ. Техника безопасности при производстве буровзрывных работ. ([1], С. 45-70).

Дополнительная литература: ([2, 3, 4],

Контрольные вопросы и упражнения:

1. Как и когда осуществляется механическое рыхление пород?
2. Перечислите способы и технические средства бурения взрывных скважин?
3. Перечислите типы буровых станков и условия их применения?
4. Изобразите взрывную скважину и опишите ее конструкцию?
5. Перечислите взрывчатые вещества, применяемые на ОГР и их состав?
6. Перечислите средства взрывания?
7. Перечислите основные требования техники безопасности при производстве буровзрывных работ?

Тема № 4. Выемочно-погрузочные работы.

Классификация, принцип действия и область применения выемочно-погрузочного оборудования, его основные параметры. Паспорт забоя экскаватора. Расчет производительности и показателей работы выемочно-погрузочного оборудования. Техника безопасности при производстве выемочно-погрузочных работ. ([1], С. 83-134).

Дополнительная литература: ([2, 3, 4],

Контрольные вопросы и упражнения:

1. Перечислите и опишите основное выемочно-погрузочное оборудование, применяемое на ОГР?
2. Вычертите паспорт забоя карьерного экскаватора?

3. Перечислите какие параметры и факторы влияют на производительность экскаватора?

4. Перечислите основные требования техники безопасности при производстве выемочно-погрузочных работ

Тема № 5. Транспортирование горной массы.

Виды карьерного транспорта. Условия и область применения различных видов транспорта. Транспортные машины. Схемы транспортирования. Расчет показателей работы транспортных машин. Техника безопасности при работе карьерного транспорта. ([1], С. 135-155).

Дополнительная литература: ([2, 3, 4],

Контрольные вопросы и упражнения:

1. Перечислите основные виды карьерного транспорта и опишите условия их применения?

2. Перечислите какие параметры и факторы влияют на производительность транспортных машин?

3. Перечислите основные требования техники безопасности при работе карьерного транспорта?

Тема № 6. Отвалообразование.

Способы отвалообразования. Механизация отвальных работ при различных видах транспорта на вскрышных работах. Техника безопасности при производстве отвальных работ. ([1], С. 160-179).

Дополнительная литература: ([2, 3, 4],

Контрольные вопросы и упражнения:

1. Перечислите основные способы отвалообразования?

2. Перечислите оборудование, которое используется при отвалообразовании?

3. Перечислите основные требования техники безопасности при производстве отвальных работ?

Тема № 7. Вскрытие и системы разработки месторождений.

Системы разработки месторождений и их классификация. Основные элементы системы разработки. Расчет их параметров. Виды вскрывающих выработок. Параметры и способы проходки траншей. ([1], С. 231-277).

Дополнительная литература: ([2, 3, 4],

Контрольные вопросы и упражнения:

1. Приведите классификацию систем разработки при ОРГ?
2. Назовите основные элементы системы разработки и их параметры?
3. Перечислите вскрывающие выработки?
4. Назовите основные параметры траншей?
5. Назовите основные способы проходки траншей?

РЕКОМЕНДУЕМАЯ ЛИТЕРАТУРА

1. Хохряков В.С. Открытая разработка месторождений полезных ископаемых. 5-е изд., перераб. и доп. – М.: Недра, 1991. 336 с.
2. Половов Б.Д., Химич А.А., Валиев Н.Г. Основы горного дела: общие сведения и понятия горного дела. Подземная, открытая и строительная геотехнологии: учебник для вузов / Б. Д. Половов, А. А. Химич, Н. Г. Валиев; ФГБОУ ВПО «Урал. гос. горный ун-т». Екатеринбург: Изд-во УГГУ, 2012. 789 с.
3. Ржевский В.В. Открытые горные работы: производственные процессы: учебник. 8-е изд. . М.: Книжный дом «ЛИБРОКОМ», 2013. 512 с.
4. Ржевский В.В. Открытые горные работы: технология и комплексная механизация: учебник. 8-е изд.. М.: Книжный дом «ЛИБРОКОМ», 2014. 552 с.



Министерство науки и высшего образования
Российской Федерации

Федеральное государственное бюджетное образовательное
учреждение высшего образования
«Уральский государственный горный университет»

А. М. Вандышев, В. В. Потапов

ОСНОВЫ ГОРНОГО ДЕЛА. ПОДЗЕМНАЯ ГЕОТЕХНОЛОГИЯ

Учебно-методическое пособие

по выполнению практических работ по дисциплине
«Основы горного дела»

для студентов специальности 21.05.04 Горное дело специализации
«Электрификация и автоматизация горного производства»

Екатеринбург
2019

Министерство науки и высшего образования Российской Федерации

**Федеральное государственное бюджетное образовательное
учреждение высшего образования
«Уральский государственный горный университет»**

Одобрено
Методической комиссией
горно-технологического факультета
« 24 » сентября 2019 г.
Председатель комиссии

_____ Колчина Н. В.
(подпись)

А. М. Вандышев, В. В. Потапов

**ОСНОВЫ ГОРНОГО ДЕЛА.
ПОДЗЕМНАЯ ГЕОТЕХНОЛОГИЯ**

Учебно-методическое пособие
по выполнению практических работ по дисциплине
«Основы горного дела»
для студентов специальности 21.05.04 Горное дело специализации
«Электрификация и автоматизация горного производства»

УДК 622.34
В 17

Рецензент: Беркович В. Х., канд. техн. наук, доцент кафедры ГД
(ФГБОУ ВО «Уральский государственный горный
университет»)

Учебно-методическое пособие рассмотрено на заседании кафедры горного дела
19 сентября 2019 (протокол № 1-19/20) и рекомендовано для издания в УГГУ.

Вандышев А. М. , Потапов В. В.

В 17 ОСНОВЫ ГОРНОГО ДЕЛА. ПОДЗЕМНАЯ ГЕОТЕХНОЛОГИЯ. Учебно-методическое пособие по выполнению практических работ по дисциплине «Основы горного дела» для студентов специальности 21.05.04 Горное дело специализации «Электрификация и автоматизация горного производства»

Изложены теоретические основы, методические указания и задания по практическим работам. Приведены примеры выполнения работ. Учебное пособие составлено в соответствии с требованиями Федерального государственного образовательного стандарта высшего образования по специальности 21.05.04 Горное дело. дело специализации «Электрификация и автоматизация горного производства»

© Уральский государственный
горный университет, 2019
© Вандышев А. М., 2019
Потапов В. В., 2019

1. ИЗУЧЕНИЕ ФОРМ И ЭЛЕМЕНТОВ ЗАЛЕГАНИЯ ПОЛЕЗНЫХ ИСКОПАЕМЫХ

Цель работы. Закрепление и углубление знаний студентов по условиям и элементам залегания угольных пластов, а также привитие студентам навыков по определению основных параметров залегания полезных ископаемых.

Теоретические основы выполнения работы.

По форме залегания месторождения твердых полезных ископаемых подразделяются на правильные и неправильные.

К правильным месторождениям относятся пласты (рис. 1.1, а) и пластообразные залежи.



Рис .1.1. Форма залегания полезных ископаемых в недрах:

а – пласт; б – линза; в – гнездо; г – жила

Пластом называется плитообразная залежь, имеющая значительное распространение в земной коре и ограниченная двумя более или менее параллельными плоскостями. Весьма тонкие пласты, не разрабатываемые вследствие малой мощности (до 0,4 м), называются прослойками. Плоскости соприкосновения пластов отдельных пород называются плоскостями напластования.

Породы, залегающие над пластом полезного ископаемого, называются кровлей или висячим боком, залегающие ниже пласта, — почвой или лежачим боком.

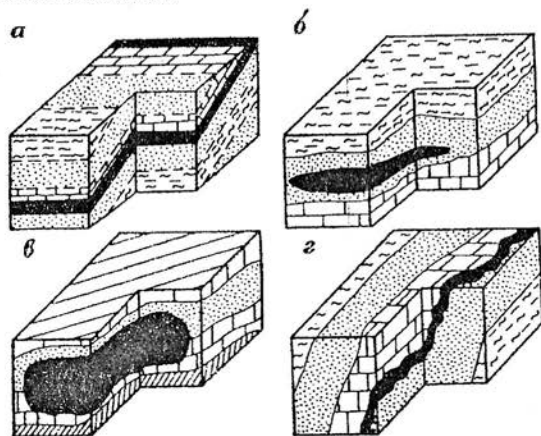
Пласты могут иметь однородное (простое) и сложное строение (рис. 1.2). Тонкие слои пустой породы, заключенные в пласте, называются прослойками.



Рис. 1.2. Строение пластов:
а — простое; б — сложное

Правильную форму залегания обычно имеют месторождения полезных ископаемых осадочного происхождения (уголь, горючие сланцы, различные соли, гипс, марганцевые руды и т. п.).

Часть пласта, выходящая на земную поверхность или находящаяся неглубоко от нее под наносами, называется выходом пласта под наносы. Пласты угля залегают согласно, если они в земной коре расположены параллельно друг другу. Несколько согласно залегающих пластов составляют свиту.

К неправильным месторождениям относятся линзы (рис. 1.1, б), гнезда (рис. 1.1, в), жилы (рис. 1.1, з). Неправильную форму залегания имеют, как правило, рудные месторождения.

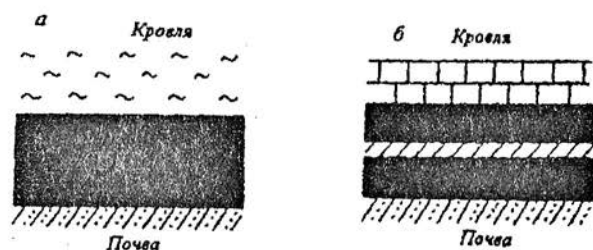
Жилой называется заполненная минеральным веществом трещина в земной коре. Жилы бывают простые и сложные. Ответвления от жил называют апофизами.

Такие формы залегания, как линзы, гнезда, штоки, представляют собой полости в земной коре, заполненные минеральным веществом. Они отличаются друг от друга формой и размерами. Такую форму залегания имеют месторождения железных, медных, полиметаллических и других руд.

Пласты горных пород в период образования залега­ли более или менее горизонтально, но под действием тектонических (горообразовательных) процессов, протекавших в земной коре, первоначальное залегание пород нарушалось в той или иной степени. В некоторых районах пласты оказались собранными в складки. Они могут занимать любое положение в земной коре.

Нарушения нормального залегания пластов называются дислокациями. Дислокации без разрыва сплошности называются пликативными, с разрывом сплошности – дизъюнктивными.

К пликативным нарушениям относятся утолщения и утонения пластов, а также складчатость (рис. 1.3).

В разрезе складки в горизонтальной плоскости в центре расположено **ядро**, а вокруг – боковые части или **крылья** складки. Если в ядре залегают более молодые породы, чем в крыльях, то складку называют синкли­нальной или сокращенно **синкли­налью** (см. рис. 1.3, а).



Рис. 1.3. Синкли­нальная (а) и антикли­нальная (б) складки угольного пласта и вмещающих пород (стрелками на плане показано падение крыльев складок):

I - крылья складки; II - ядро складки; 1 - 7 - номера слоев горных пород в порядке убывания их геологического возраста

Если ядро складки сформировано более древними породами, чем крылья, то такую складку называют антиклинальной или **антиклиналью** (рис. 1.3, б). В синклинальной складке падение направлено к ядру, в антиклинальной – от ядра к ее крайним частям.

К дизъюнктивным (разрывным) нарушениям относят сброс, взброс, надвиг, сдвиг, грабен, горст. Для дизъюнктивного нарушения характерно наличие поверхности внутри горного массива, по которой произошли разрыв и последующие перемещения блоков сместителя. Породы, залегающие над сместителем, называют его висячим крылом, под сместителем – лежащим крылом. Угол между плоскостью сместителя и горизонтальной плоскостью называют углом падения сместителя.

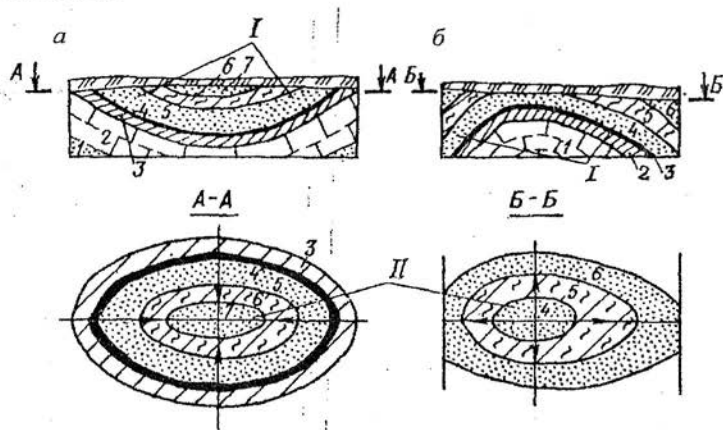
Сброс образуется в том случае, если породы висячего крыла в результате тектонических движений оказываются опущенными по отношению к породам лежачего крыла (рис. 1.4, а).



Рис.1.4. Сброс (а), взброс (б) и надвиг (в) пород:

1 - 9 - номера слоев горных пород в порядке убывания их геологического возраста; I – угольный пласт; II – разведочная скважина; III – след плоскости смещения

Взброс – такое разрывное нарушение залегания пласта, когда породы всякого крыла смещены вверх над породами лежащего крыла (рис. 1.4, б). Плоскость смещения при взбросе называют взбрасывателем. Для безошибочного распознавания типа нарушения следует пронумеровать слои пород и пласты в порядке убывания их геологического возраста и через плоскость смещения мысленно провести вертикальную скважину. При сбросе по линии скважины наблюдается пропуск слоев или пластов, при взбросе – их повторение.

Надвиг – взброс, у которого плоскость взбрасывателя наклонена на угол до 45° при значительном горизонтальном смещении взброшенного крыла (рис. 1.4, в). Сдвиг – разрыв с перемещением (раздвижкой) крыльев в горизонтальном направлении. Грабен и горст представляют собой блокообразное опускание и поднятие горных пород. Каждый из них имеет два разрыва и три крыла.

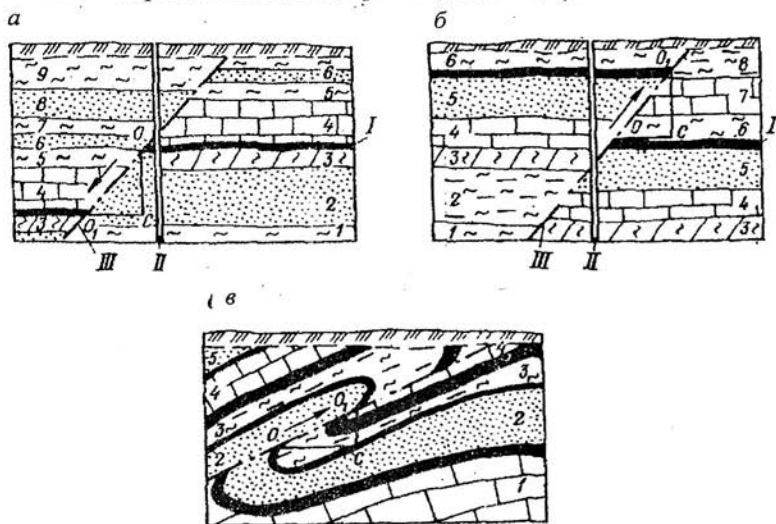
Перемещение какой-либо точки горных пород от начального ее положения по горизонтали (отрезок A_1M) называют горизонтальной, по вертикали (отрезок AM) – вертикальной амплитудой нарушения. На рис. 1.5 показаны элементы разрывных нарушений: простирание, характеризуемое азимутом линии простирания, и падение, характеризуемое углом падения, азимутом линии падения и амплитудой.



Рис. 1.5. Элементы залегания геологического нарушения пласта типа сброса:
 $ABBG$ – плоскость сместителя; OD и OE – соответственно простирание и падение сбрасывателя; AM и MA_1 – соответственно вертикальная и горизонтальная амплитуды нарушения; γ – азимут линии простирания; β – угол падения сбрасывания

Для правильного выбора способа, технологии и средств механизации ведения горных работ важно возможно точнее знать не только форму, простирание, падение и мощность угольных пластов, но и тип, число и элементы залегания геологических нарушений.

Положение пластов в земной коре определяется элементами их залегания. К ним относятся простирание, угол падения и мощность.

Положение пласта в пространстве определяется линией простирания – линией пересечения пласта с любой горизонтальной плоскостью (рис. 1.6). Направление линии простирания в пространстве принято называть простиранием пласта. Так как линия простирания всегда лежит в горизонтальной плоскости, то на плане ее длина изображается без искажений.

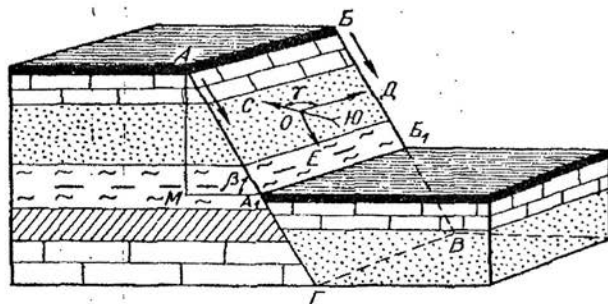

Рис. 1.6. Элементы залегания угольного пласта:

- α – общий вид; б – вертикальный разрез, проведенный перпендикулярно к линии простирания; P – горизонтальная плоскость;
- S – вертикальная плоскость; EO , MK – линии вкрест простирания; α – угол падения; m – мощность пласта; $\angle AOE = 90^\circ$

Направление простирания пласта определяется углом, который составляет линия простирания с меридианом.

Линия, лежащая в плоскости пласта перпендикулярно линии простирания, называется линией падения, а само направление этой линии – падением пласта.

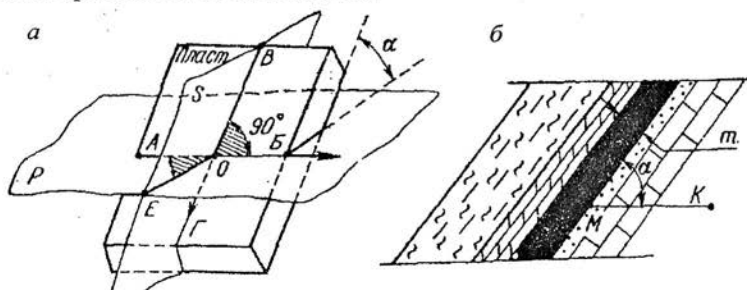
Угол, который составляет линия падения пласта с горизонтальной плоскостью, называется углом падения пласта.

В зависимости от формы залегания и способа разработки полезных ископаемых их делят на горизонтальные, пологие, крутонаклонные и крутые (табл. 1.1).

Таблица 1.2

Классификация залежей полезных ископаемых по мощности

| Тип пласта (залежи) по мощности | Мощность, м | | | |
|---------------------------------|--------------------------|--------------------------|--------------------|----------------------|
| | угольных пластов | | | рудных месторождений |
| | при подземной разработке | при открытой разработке | | |
| | | горизонтальные и пологие | наклонные и крутые | |
| Весьма тонкий | до 0,7 | - | - | до 0,6 |
| Весьма малой мощности | - | до 3-5 | до 15-25 | - |
| Тонкий | 0,71-1,2 | - | - | 0,6-2 |
| Малой мощности | - | 6-20 | 25-75 | - |
| Средней мощности | 1,21-3,5 | 20-40 | 75-100 | 2-5 |
| Мощный | > 3,5 | - | - | 5-20 |
| Весьма мощный | - | - | - | >20 |
| Большой мощности | - | > 40 | >100 | - |

Содержание и порядок выполнения работы

Первоначально студенты должны ознакомиться с теоретическими основами работы. Затем по планам горных работ они знакомятся с правилами нанесения элементов залегания пластов, изучают их структурные колонки, устанавливают наличие и вид геологических нарушений

При работе с планами и схемами горных работ студенты осуществляют зарисовку структурных колонок пластов, геологических нарушений (по указанию преподавателя) с основными элементами их залегания.

Далее следует ознакомиться с примерами и выполнить соответствующие расчеты для заданных преподавателем условий.

Пример 1. Мощность угольного пласта $m = 2,5$ м, угол падения $\alpha = 20^\circ$. Определить горизонтальную m_r и вертикальную m_v мощности пласта.

Решение.

$$m_r = \frac{2,5}{\sin 20^\circ} = \frac{2,5}{0,342} = 7,2 \text{ м};$$

$$m_b = \frac{2,5}{\cos 20^\circ} = \frac{2,5}{0,946} = 2,6 \text{ м}.$$

Пример 2. Из данных геологоразведочных работ известны значения вертикальной мощности $m_b = 3,0$ м и угла падения пласта $\alpha = 25^\circ$. Определить истинную m и горизонтальную m_r мощности пласта

Решение.

$$m = 3,0 \cdot \cos 25^\circ = 3,0 \cdot 0,914 = 2,75 \text{ м},$$

$$m_r = \frac{2,75}{\sin 25^\circ} = \frac{2,75}{0,42} = 6,5 \text{ м}$$

Контрольные вопросы

1. Что такое угольный пласт?
2. Что называется простиранием пласта?
3. Что называется углом падения пласта?
4. Приведите классификацию угольных пластов по углу падения.
5. Приведите классификацию угольных пластов по мощности.
6. Какие угольные пласты относятся к угольным пластам сложного строения?
7. Что называется истинной мощностью пласта?
8. Чем принципиально различаются группы пликативных и дизъюнктивных нарушений?
9. Чем отличается синклиналь от антиклинали?
10. Чем отличается сброс от взброса?

Рекомендуемая литература

1. Основы горного дела: учебник для вузов / В. П. Егоров [и др.] – М.: Изд-во МГУ, 2000. – 408 с.

Границы шахтного поля могут быть фиксированными и условными. Форма шахтных полей может быть различной. Если все месторождение разрабатывают только одной шахтой, то его форма предопределяет конфигурацию шахтного поля, а границы месторождения и шахтного поля совпадают. Если же месторождение делят на несколько шахтных полей, то при выдержанных элементах залегания пластов шахтному полю по возможности придают форму прямоугольника, вытянутого по простиранию.

При невыдержанных элементах залегания пластов и в случае, если в пределах месторождения имеются крупные геологические нарушения, а также охранные целики под зданиями и сооружениями и водоемами, шахтные поля могут иметь самую разнообразную конфигурацию (рис. 2.2). Их границы в данном случае являются фиксированными.

Параметрами шахтного поля являются размеры по простиранию и падению. Размером по простиранию (S) называется наибольшее расстояние между боковыми границами шахтного поля.

Размером по падению (H) называется наибольшее расстояние между верхней и нижней границами шахтного поля в плоскости пласта.

Размеры полей угольных шахт колеблются в широких пределах. На пологих пластах они составляют 3 - 10 км по простиранию и до 2 - 3 км по падению, при наличии в шахтном поле мощных крутых пластов - 3 - 4 км по простиранию и до 0,7 - 1,5 км по падению.

Шахтное поле со всеми расположенными в их пределах выработками изображают на специальных (маркшейдерских) планах: при пологом, наклонном и крутонаклонном залегании пластов в виде проекции на горизонтальную плоскость, при крутом падении - на вертикальную плоскость (рис. 2.3). Возможна проекция и на плоскость, параллельную пласту. Пласты угля вычерчивают с соблюдением их истинного угла падения.

На маркшейдерские планы обычно наносят и изогипсы пласта (рис. 2.4). Изогипсы представляют собой линии пересечения почвы (или кровли) пласта с мысленно проводимыми на одинаковом расстоянии одна от другой горизонтальными плоскостями. изогипсы проводят через 10, 50 и даже 100 м в зависимости от угла падения и

принятого масштаба. Каждая изогипса имеет свою относительную отметку.



Рис. 2.2. Формы шахтных полей: при синклинальной складке с наклонной осью (а); с переменным простиранием и углом падения пласта (б); при горизонтальном залегании пласта (в); при разрывных тектонических нарушениях (г)



Рис. 2.3. Разрез по падению (а), горизонтальная (б) и вертикальная (в) проекции шахтного поля

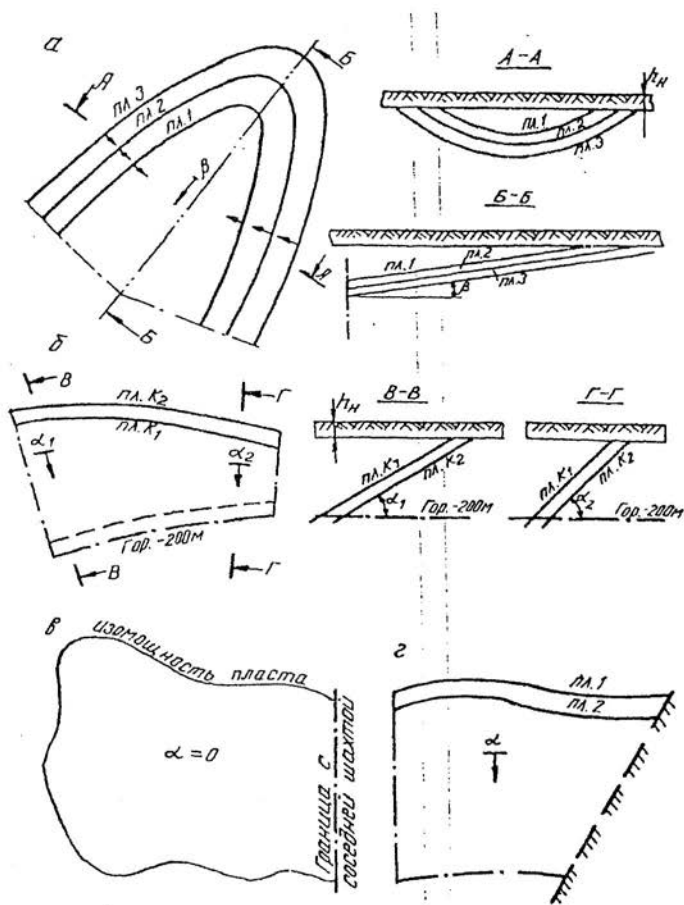

————— Техническая граница шахты -100— Изогипса пласта
 - - - - - Геологическое нарушение ————— Выход пласта под наносы

Рис. 2.4. Вертикальный разрез вкрест простирания (а) и гипсометрический план пласта (б)

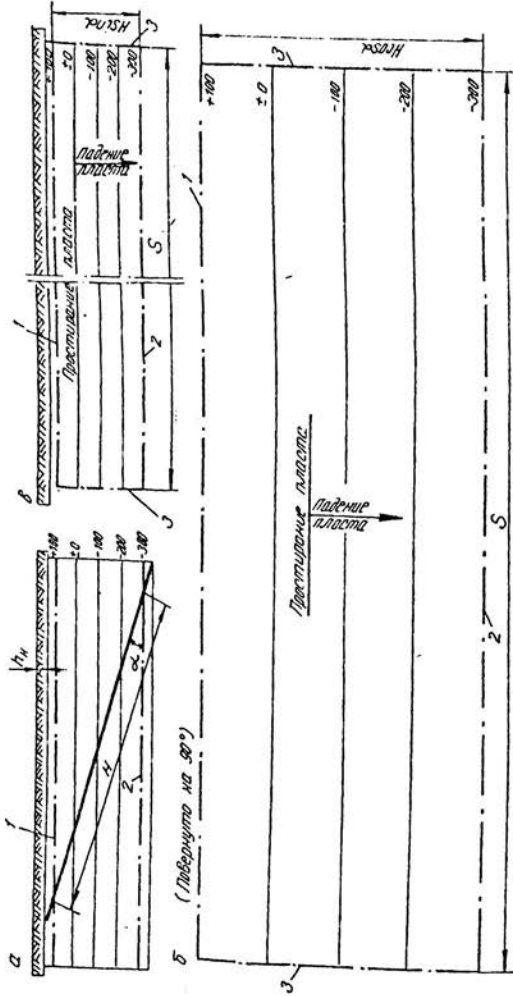
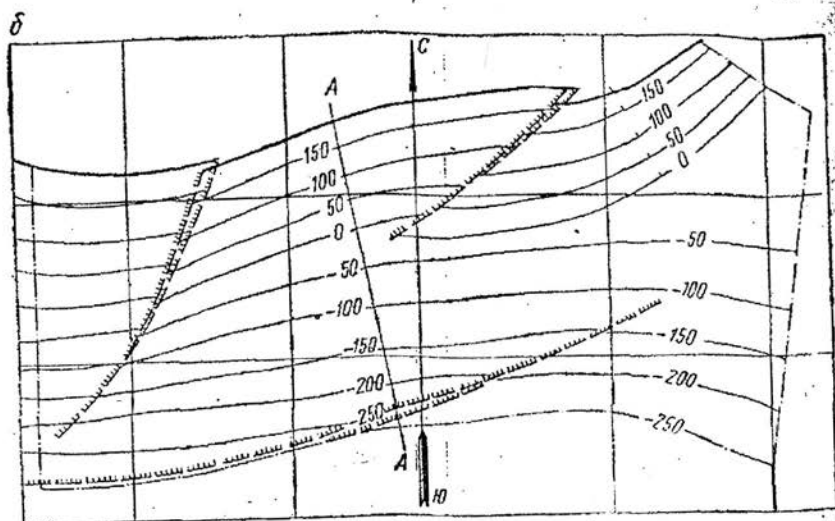
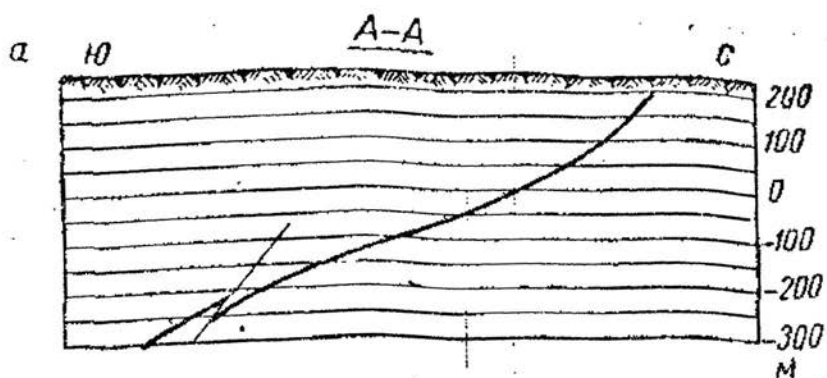
Изогипсы почвы пласта предопределяют направление штреков по пласту. По изогипсам обычно проводят и нижнюю, и верхнюю границы шахтного поля.

Содержание и порядок выполнения работы

Сначала студенты должны ознакомиться с теоретическими основами выполнения работы и тщательно разобрать приведенный пример.

Каждому студенту выдается план горных работ шахты. По определенным планам горных работ студенты изучают характер изменения изогипс почвы пласта.

Рассчитывается кратчайшее расстояние между изогипсами (м) по формуле

$$l = h \operatorname{ctg} \alpha. \quad (2.1)$$

Изучаются границы шахтного поля по простиранию, падению и восстанию, обращается внимание на обоснованность выбора технических границ шахты.

Вычерчивается в масштабе 1 : 5000 или 1 : 10000 план шахтного поля, на котором должны быть изображены границы шахтного поля по пласту, выход пласта под наносы, изогипсы почвы пласта, зарегистрированные геологические нарушения, разведочные скважины и выработки. Рассчитываются размеры шахтного поля по падению:

$$H = \frac{H_n}{\cos \alpha}, \quad (2.2)$$

где H_n - размер проекции шахтного поля по падению;
 α - угол падения пласта, град.

При правильной форме шахтного поля приближенно рассчитывается его площадь, м²:

$$F = SH. \quad (2.3)$$

Строится геологический разрез по разведочной линии вкрест простирания в масштабе 1 : 1000 или 1 : 2000.

Пример. 1. Шахта «Центральная». Пласты I, II, III.

2. Вычерчиваем в масштабе 1 : 5000 или 1 : 10000 топографический план поверхности с выходами пластов под наносы (рис. 2.5) и наносим на нем границы шахтного поля.

3. Границами шахтного поля шахты «Центральная» являются:



Рис. 2.5. Топографический план шахтного поля (а) и разрез по разведочной линии III – III (б)

по восстанию – выход пластов под наносы;
по падению -- отметка горизонта -300 м;
по простиранию: на южном крыле – условная техническая граница поля шахты «Капитальная»; на северном крыле – геологическое нарушение с амплитудой 20 - 25 м.

На основе представленного на рис. 2.5. топографического плана поверхности с выходами пластов под наносы строим геологический разрез по разведочной линии III - III.

Средний размер шахтного поля по простиранию равен 4300 м, по падению - 2100 м.

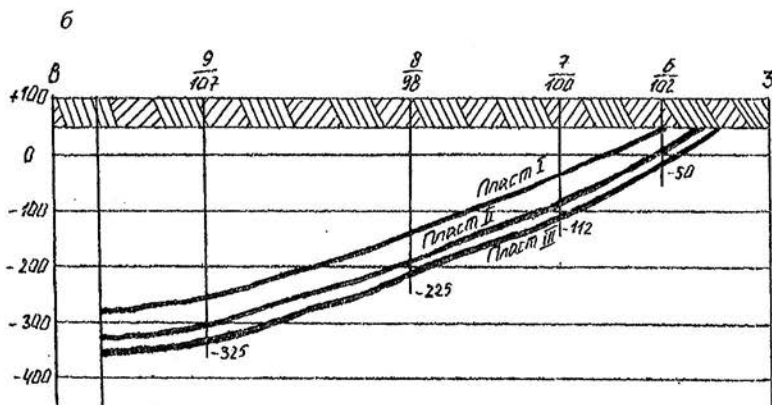
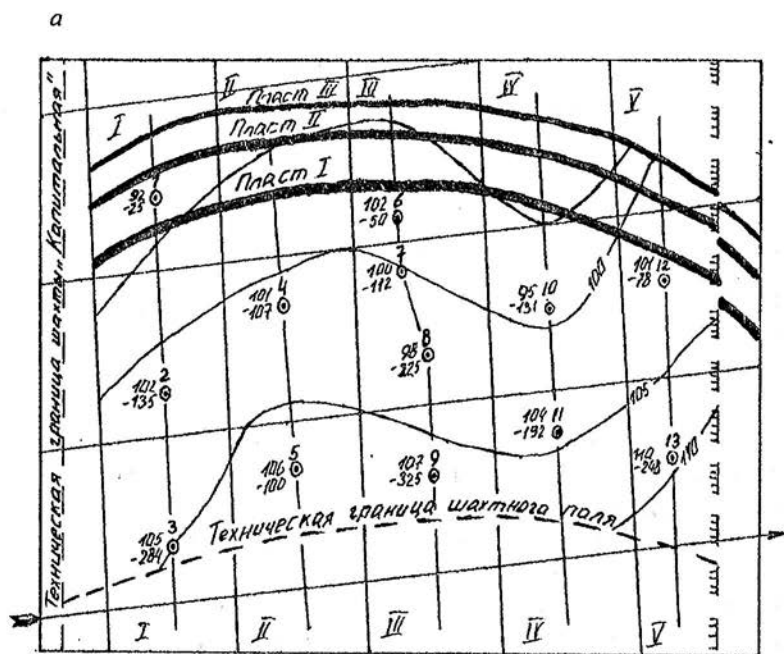
Ориентировочная площадь шахтного поля шахты «Центральная»

$$F = SH = 4300 \cdot 2100 = 90300 \text{ м}^2.$$

Контрольные вопросы

1. Что называют шахтным полем?
2. Какие бывают шахтные поля по форме границ?
3. Как принимаются границы шахтного поля по простиранию, падению и восстанию?
4. Назовите наиболее распространенные размеры шахтного поля по простиранию и падению?
5. Почему размеры шахтного поля по простиранию больше размеров по падению?
6. Почему верхнюю и нижнюю границы шахтного поля принимают по изогипсе пласта?

3. ОПРЕДЕЛЕНИЕ ЗАПАСОВ И ПОТЕРЬ УГЛЯ В ШАХТНОМ ПОЛЕ

Цель работы. Приобретение навыков укрупненного определения балансовых и промышленных запасов, обоснования величины потерь угля в шахтном поле.

Теоретические основы выполнения работы.

Часть угольного месторождения, отведенную для разработки одной шахте, называют **шахтным** полем.

Запасы угля в шахтном поле – масса угля в недрах, заключенного в пределах шахтного поля. По народнохозяйственному значению запасы угля делят на геологические, балансовые, забалансовые и промышленные. **Геологическими** ($Z_{\text{геол}}$) называют общие запасы угля в шахтном поле. **Балансовыми** ($Z_{\text{бал}}$) считают такие запасы, разработка которых экономически целесообразна при существующем уровне техники и технологии. **Забалансовыми** ($Z_{\text{заб.}}$) называют такие запасы угля, разработка которых в настоящее время вследствие некондиционности мощности пластов, высокого содержания пустой породы, наличия многих геологических нарушений или обводненности экономически нецелесообразна. Эти запасы в будущем с совершенствованием техники и технологии добычи и обогащения угля могут быть полностью или частично вовлечены в разработку. Таким образом,

$$Z_{\text{геол}} = Z_{\text{бал}} + Z_{\text{заб.}} \quad (3.1)$$

Балансовые запасы подразделяются на промышленные ($Z_{\text{пр.}}$) и потери ($Z_{\text{п.}}$):

$$Z_{\text{бал}} = Z_{\text{пр}} + Z_{\text{п.}} \quad (3.2)$$

Промышленные запасы – часть балансовых запасов, подлежащая извлечению и выдаче на поверхность. Отношение промышленных запасов к балансовым называют коэффициентом извлечения (C):

$$C = \frac{Z_{\text{пр}}}{Z_{\text{бал}}} \quad (3.3)$$

Величина коэффициента извлечения зависит от горно – геологических условий и колеблется в широких пределах. При ориентировочных расчетах рекомендуется этот коэффициент принимать равным:

для тонких пластов – 0,90 – 0,92;

для пластов средней мощности – 0,85 – 0,88;

для мощных пологих пластов – 0,82 – 0,85;

для мощных крутых пластов – 0,75 – 0,80.

В зависимости от условий залегания пластов применяют различные методы подсчета балансовых запасов /1, 2/. При выдержанных элементах залегания (мощность, угол падения) подсчет запасов ($Z_{\text{бал}}$) рекомендуется производить методом среднеарифметического по формуле

$$Z_{\text{бал}} = SH \sum_{i=1}^n m_i \gamma_i, \quad (3.4)$$

где S – размер шахтного поля по простиранию, м;

H – размер шахтного поля по падению, м;

n – число рабочих пластов в шахтном поле;

m_i – мощность i -го рабочего пласта, м;

γ_i – объемная масса угля i -го пласта, т/м³, $\gamma_i = 1,30 - 1,45$ т/м³.

Для определения промышленных запасов необходимо установить величину потерь по каждому из пластов по их источникам: общешахтные (в охранных и барьерных целиках), эксплуатационные и связанные с геологическими нарушениями.

Промышленные запасы определяются по формуле

$$Z_{\text{пр}} = Z_{\text{бал}} - Z_{\text{п}}, \quad (3.5)$$

где $Z_{\text{п}}$ – суммарные потери угля, т.

Потери определяются на основании расчетов частных видов потерь: общешахтных ($Z_{об.}$), эксплуатационных ($Z_{эксп.}$) и вблизи геологических разрушений ($Z_{г.н.}$), т. е.

$$Z_{п} = Z_{об} + Z_{эксп} + Z_{г.н.} \quad (3.6)$$

Общешахтные потери слагаются из потерь угля в барьерных (Z_1) и охранных (Z_2) целиках:

$$Z_{об} = Z_1 + Z_2 \quad (3.7)$$

Барьерные целики, как правило, оставляют у границ шахтного поля по простиранию, чтобы исключить возможность вскрытия старых затопленных горных выработок соседних шахт. Ширина барьерных целиков (l) условно принимается равной 50 м.

Потери в барьерных целиках (Z_1 , т) определяются по формуле

$$2l \sum_{i=1}^n m_i \gamma_i H \quad (3.8)$$

Охранные целики оставляют для предотвращения разрушений зданий и сооружений технологического комплекса на поверхности, а также природных объектов. Методика построения охранных целиков и подсчета потерь угля в них приведена в Приложении 1. Потери угля в охранных целиках (Z_2 , т) условно составляют при пологих пластах 1 - 2 %, при крутых - 2 - 4 % от балансовых запасов:

$$Z_2 = (0,01 \dots 0,04) Z_{бал.} \quad (3.9)$$

Потери в целиках вблизи геологических нарушений ($Z_{г.н.}$) определяются характером и числом нарушений. Их величина в среднем составляет 1 - 1,5 % от балансовых запасов:

$$Z_{г.н.} = (0,010 \dots 0,015) Z_{бал.} \quad (3.10)$$

Эксплуатационные потери ($Z_{эксп.}$, т) включают потери по площади - в целиках у горных выработок, по мощности - в пачках угля

в кровле, почве или между слоями пласта, а также потери угля в забоях и при транспортировании.

Эксплуатационные потери угля

$$Z_{\text{эксп}} = (Z_{\text{бал}} - Z_{\text{об}} - Z_{\text{г.н.}}) K_{\text{э.п.}}, \quad (3.11)$$

где $K_{\text{э.п.}}$ - коэффициент эксплуатационных потерь; принимается для тонких пластов – 0,08; средней мощности – 0,12; мощных пологих – 0,15; мощных крутых – 0,20.

Общий коэффициент извлечения запасов в шахтном поле ($C_{\text{извл.}}$)

$$C_{\text{извл.}} = \frac{Z_{\text{пр}}}{Z_{\text{бал}}}. \quad (3.12)$$

Пример. Подсчитать промышленные запасы шахтного поля для следующих условий: размер шахтного поля по простиранию $S = 5250$ м, по падению – $H = 1800$ м; количество пластов 3, их мощность: $m_1 = 2,4$ м, $m_2 = 2,0$ м, $m_3 = 3,1$ м; средняя плотность угля $\gamma = 1,4$ т/м³; коэффициент эксплуатационных потерь $K_{\text{эп}} = 0,15$; коэффициент потерь в охранных целиках $K_{\text{ц}} = 0,01$; ширина барьерных целиков на границах шахтного поля по простиранию $l = 50$ м.

Решение.

1. Определяем балансовые запасы в шахтном поле:

$$Z_6 = SH \sum_{i=1}^n m_i \gamma_i = 5250 \cdot 1800 \cdot (2,4 + 2,0 + 3,1) \cdot 1,4 = 99225000 \text{ т.}$$

2. Подсчитываем потери угля в шахтном поле:
в барьерных целиках

$$Z_1 = 2lH \sum_{i=1}^n m_i \gamma_i = 2 \cdot 50 \cdot 1800 \cdot (2,4 + 2,0 + 3,1) \cdot 1,4 = 1890000 \text{ т;}$$

в охранных целиках

$$Z_2 = K_{\text{ц}} Z_{\text{бал}} = 0,01 \cdot 99225000 = 992250 \text{ т;}$$

эксплуатационные

$$Z_{\text{эксп}} = (Z_{\text{бал}} - Z_1 - Z_2)K_{\text{эп}} = (99225000 - 1890000 - 992250) \cdot 0,15 = \\ = 14451413 \text{ т};$$

суммарные

$$Z_{\text{п}} = Z_1 + Z_2 + Z_{\text{эксп}} = 1890000 + 992250 + 14451413 = 17333663 \text{ т.}$$

3. Определяем промышленные запасы угля в шахтном поле:

$$Z_{\text{пр}} = Z_6 - Z_{\text{п}} = 99225000 - 17333663 = 81891337 \text{ т.}$$

4. Рассчитываем коэффициент извлечения запасов угля из недр:

$$C_{\text{извл}} = \frac{Z_{\text{пр}}}{Z_{\text{бал}}} = \frac{81891337}{992250000} = 0,83.$$

Графическая интерпретация потерь угля в шахтном поле показана на рис. 3.1.



Рис. 3.1. Графическая интерпретация потерь угля в шахтном поле

Порядок выполнения работы

После ознакомления с теоретическими основами выполнения работы студенты получают вариант задания, отражающий горно-геологические и горнотехнические условия шахтного поля (табл. 3.1).

Таблица 3.1

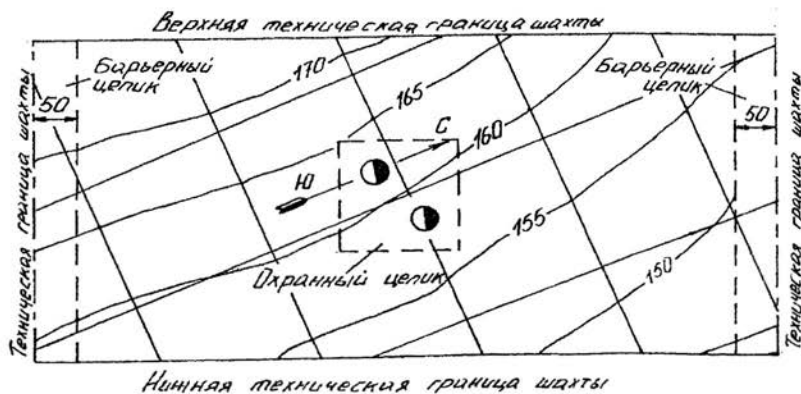
Исходные данные для выполнения работы

| Номер варианта | Размеры шахтного поля, м | | Вынимаемая мощность пластов, м | | | | Плотность угля γ , т/м ³ | Коэф. эксп. потерь $K_{\text{экс}}$ | Коэф. потерь в целиках $K_{\text{ц}}$ |
|----------------|--------------------------|------|--------------------------------|-------|-------|-------|--|-------------------------------------|---------------------------------------|
| | S | H | m_1 | m_2 | m_3 | m_4 | | | |
| 1 | 6100 | 1950 | 1,80 | 1,75 | 1,45 | 1,65 | 1,30 | 0,15 | 0,01 |
| 2 | 3800 | 1100 | 1,75 | 1,15 | 1,65 | 1,55 | 1,34 | 0,14 | 0,02 |
| 3 | 4300 | 3850 | 1,95 | 1,25 | 2,00 | 1,75 | 1,40 | 0,10 | 0,03 |
| 4 | 4900 | 1950 | 2,10 | 1,35 | 2,05 | 1,25 | 1,32 | 0,12 | 0,01 |
| 5 | 5300 | 2550 | 1,25 | 1,45 | 1,95 | 1,45 | 1,30 | 0,15 | 0,04 |
| 6 | 5150 | 2450 | 1,35 | 1,95 | 1,85 | 1,50 | 1,35 | 0,16 | 0,03 |
| 7 | 4000 | 1350 | 1,45 | 1,35 | 1,75 | 1,60 | 1,40 | 0,09 | 0,02 |
| 8 | 5050 | 1500 | 1,75 | 1,85 | 1,65 | 1,70 | 1,31 | 0,10 | 0,01 |
| 9 | 4250 | 1400 | 1,65 | 1,45 | 1,55 | 1,95 | 1,36 | 0,12 | 0,04 |
| 10 | 5250 | 2350 | 1,85 | 1,55 | 1,75 | 1,90 | 1,41 | 0,14 | 0,03 |
| 11 | 5100 | 3250 | 2,10 | 1,85 | 2,00 | 1,40 | 1,37 | 0,11 | 0,02 |
| 12 | 3150 | 1200 | 2,25 | 1,75 | 1,15 | 1,50 | 1,31 | 0,10 | 0,01 |
| 13 | 4700 | 1850 | 2,05 | 1,45 | 1,35 | 1,60 | 1,33 | 0,12 | 0,04 |
| 14 | 4650 | 2300 | 1,15 | 1,55 | 1,95 | 1,80 | 1,35 | 0,15 | 0,03 |
| 15 | 5050 | 2200 | 1,35 | 1,65 | 1,70 | 1,70 | 1,36 | 0,14 | 0,02 |
| 16 | 4200 | 4350 | 1,85 | 1,55 | 1,40 | 2,00 | 1,38 | 0,10 | 0,01 |
| 17 | 5200 | 1800 | 1,65 | 1,50 | 1,55 | 2,10 | 1,40 | 0,12 | 0,04 |
| 18 | 5000 | 3150 | 1,70 | 1,45 | 1,85 | 2,15 | 1,42 | 0,13 | 0,03 |
| 19 | 5650 | 1550 | 1,60 | 1,50 | 1,65 | 2,05 | 1,35 | 0,09 | 0,01 |
| 20 | 4950 | 2650 | 1,35 | 1,80 | 1,55 | 1,90 | 1,35 | 0,10 | 0,02 |
| 21 | 4050 | 4450 | 1,45 | 1,95 | 1,85 | 1,85 | 1,30 | 0,13 | 0,04 |
| 22 | 5550 | 1750 | 1,85 | 1,70 | 1,60 | 1,90 | 1,40 | 0,14 | 0,03 |
| 23 | 3950 | 1450 | 1,95 | 1,50 | 1,40 | 2,05 | 1,33 | 0,10 | 0,01 |
| 24 | 5350 | 4950 | 1,35 | 1,40 | 1,95 | 2,10 | 1,30 | 0,11 | 0,04 |
| 25 | 5500 | 2050 | 1,45 | 1,60 | 1,75 | 2,05 | 1,40 | 0,13 | 0,03 |

По заданным условиям осуществляется расчет балансовых промышленных запасов шахтного поля, а также коэффициента извлечения угля из шахтного поля.

Приводится графическая интерпретация шахтного поля с нанесением границ возможных потерь угля.

Контрольные вопросы

1. Что называется шахтным полем?
2. Какие запасы в шахтном поле называются балансовыми?
3. Какие запасы угля называются промышленными?
4. Какие виды потерь угля в шахтном поле Вы знаете?
5. Что называется коэффициентом извлечения запасов угля шахтном поле?

Рекомендуемая литература

1. Основы горного дела: учебник для вузов / П. В. Егоров [и др.] – М.: Изд-во Моск. гос. горного ун-та, 2000. – 408 с.
2. Подземная разработка пластовых месторождений. Теоретические и методические основы проведения практических занятий учебное пособие. – 2-е изд. перераб. и доп. / О. В. Михеев [и др. под ред. Л. А. Пучкова. – М.: Изд-во Моск. гос. горного ун-та, 2001 – 487 с.

4. ОПРЕДЕЛЕНИЕ ПРОИЗВОДСТВЕННОЙ МОЩНОСТИ И СРОКА СЛУЖБЫ ШАХТЫ

Цель работы. Приобретение навыков по определению мощности шахты и срока ее службы по укрупненным значениям исходных данных.

Теоретические основы выполнения работы. Мощность шахты является важнейшим производственным параметром, определение которого требует обязательного учета конкретных горно-геологических и горнотехнических характеристик.

Производственной мощностью шахты ($A, т$) называют количество полезного ископаемого, добываемого в единицу времени (сутки, год). Ее величину определяют такие горно-геологические характеристики, как: количество, мощность и угол падения пластов, свойства вмещающих пород, газоносность месторождения, величина запасов угля, степень нарушенности пластов и другие факторы. В значительной степени величина производственной мощности зависит и от организационно-технических факторов: режима работы очистных забоев и нагрузки на них, производительности транспорта, подъема и др.

Срок службы шахты ($T, год$) равен периоду, в течение которого отрабатываются промышленные запасы угля в пределах шахтного поля.

В учебных целях на первом этапе изучения дисциплины с учетом уровня и объема имеющихся знаний показатели A и T можно определять по упрощенной методике. Между промышленными запасами $Z_{пр}$, годовой мощностью шахты A_r и расчетным сроком ее службы T_p существует следующая взаимосвязь:

$$Z_{пр} = A_r T_p . \quad (4.1)$$

При правильной конфигурации шахтного поля и выдержанных элементах залегания пластов промышленные запасы угля определяются по формуле

$$Z_{пр} = SH \sum PC_0 . \quad (4.2)$$

где S - размер шахтного поля по простиранию, м;

H - размер шахтного поля по падению, м;
 ΣP - суммарная производительность рабочих пластов в шахтном поле, т/м²;
 C_0 - общий коэффициент извлечения угля в шахтном поле.
 Суммарная производительность пластов в шахтном поле

$$\Sigma P = m_1 \gamma_1 + m_2 \gamma_2 + \dots + m_n \gamma_n, \quad (4.3)$$

где m_i - мощность рабочих пластов в шахтном поле, м;
 γ_i - плотность угля соответствующих пластов, т/м³.
 Отсюда значение A_r можно определить по формуле

$$A_r = \frac{Z_{\text{пр}}}{T_p}. \quad (4.4)$$

Полученное значение A_r следует привести в соответствие с параметрическим рядом мощностей шахт: 0,9; 1,2; 1,5; 1,8; 2,1; 2,4; 3,0; 4,5; 6,0 млн т в год. При этом расчетный срок службы шахты мощностью более 1,8 млн т в год рекомендуется принимать не менее 50 - 60 лет.

Полный срок службы шахты T_n будет больше расчетного за счет времени освоения проектной мощности и ее затухания к концу отработки запасов:

$$T_n = T_p + (t_p + t_3)/2, \quad (4.5)$$

где t_p - срок освоения проектной мощности шахты, $t_p = 2 - 3$ года;
 t_3 - срок затухания добычи, $t_3 = 2 - 3$ года.

Между годовой A_r и суточной A_c мощностью шахты существует следующая зависимость:

$$A_r = 300A_c, \quad (4.6)$$

где 300 - число рабочих дней шахты в году.

Более объективный и надежный аналитический метод расчета мощности шахты с учетом геологических и организационно-технических возможностей предложен проф. А. С. Малкиным:

$$A_{ш.г.} = K_n(K_{пл} + K_{н.о.з.}) \sqrt{Z_{пр} \frac{\sum m'}{\sum m} K_{гл.}}, \quad (4.7)$$

где K_n - коэффициент надежности технологической схемы шахты;
при шахте блочного типа $K_n = 0,85-0,95$.

Для индивидуальной шахты при вскрытии вертикальными стволами и панельной подготовке $K_n = 0,80 - 0,85$; при этажной подготовке $K_n = 0,70 - 0,80$. При вскрытии шахтного поля наклонными стволами $K_n = 0,80$;

$\sum m$ - суммарная мощность всех пластов в шахтном поле, м;

$K_{пл}$ - коэффициент, учитывающий общее количество пластов в шахтном поле $n_{пл}$ и количество пластов, принятых к одновременной разработке $n'_{пл}$, определяется по формуле

$$K_{пл} = \frac{n'_{пл} + \sqrt{n_{пл} - n'_{пл}}}{\sqrt{n_{пл}}}; \quad (4.8)$$

$K_{н.о.з.}$ - коэффициент, учитывающий уровень нагрузки на очистной забой, определяется по формуле

$$K_{н.о.з.} = \sqrt{\Psi A_{о.з.м.} \frac{m_{ср}}{m'_{ср}}}; \quad (4.9)$$

Ψ - коэффициент, учитывающий условия бассейна (месторождения, шахтного поля):

$$\Psi = \frac{K_{у.кр} K_{кр.п}}{1 + K_{наруш.} + K_{газ}}, \quad (4.10)$$

где $K_{у.кр}$ - коэффициент, учитывающий устойчивость кровли пластов; для неустойчивых кровель $K_{у.кр} = 0,06$; средней устойчивости $K_{у.кр} = 0,08$ и устойчивых $K_{у.кр} = 0,10$;

$K_{кр.п}$ - коэффициент, учитывающий крепость пород почвы; при $f = 3 - 4$ $K_{кр.п} = 0,01$; при $f = 5 - 6$ $K_{кр.п} = 0,015$; при $f \geq 7$ $K_{кр.п} = 0,02$;

$K_{наруш.}$ - коэффициент, учитывающий геологическую нарушенность шахтного поля, $K_{наруш.} = 0 \dots 0,03$;

$K_{\text{газ}}$ - коэффициент, учитывающий влияние газового фактора, $K_{\text{газ}} = 0 \div 1$.

$A_{\text{о.з.м}}$ - месячная нагрузка на очистной забой, т :

$$A_{\text{о.з.м}} = l m_{\text{ср}} V_{\text{сут}} \gamma C N, \quad (4.11)$$

где l - длина лавы, м;

$m_{\text{ср}}$ - средняя мощность пластов в шахтном поле, м;

$V_{\text{сут}}$ - суточное подвигание очистного забоя, м;

γ - средняя плотность угля, т/м³;

C - коэффициент извлечения угля по системе разработки,
 $C = 0,95 \div 0,97$;

N - число рабочих дней в месяце, $N = 25$;

$m'_{\text{ср}}$ - средняя мощность одновременно разрабатываемых пластов, м:

$$m'_{\text{ср}} = \frac{\sum m'}{n'_{\text{пл}}}, \quad (4.12)$$

где $\sum m'$ - суммарная мощность одновременно разрабатываемых пластов, м;

$K_{\text{гл}}$ - коэффициент, учитывающий глубину залегания пластов:

$$K_{\text{гл}} = 1 + \frac{H_{\text{в.гр}}}{H_{\text{н.гр}}}, \quad (4.13)$$

где $H_{\text{в.гр}}$ и $H_{\text{н.гр}}$ - вертикальная глубина соответственно верхней и нижней технических границ шахтного поля, м.

Пример. Количество пластов в шахтном поле $n_{\text{пл}} = 3$; мощность пластов $m_1 = 1,2$ м; $m_2 = 1,6$ м; $m_3 = 0,8$ м; угол падения пластов $\alpha = 15^\circ$; промышленные запасы шахтного поля $Z_{\text{пр}} = 80000$ тыс. т; глубина нижней границы $H_{\text{н.гр}} = 600$ м; плотность угля $\gamma = 1,4$ т/м³; породы кровли средней устойчивости; крепость пород почвы $f = 6$; коэффициент нарушенности шахтного поля $K_{\text{наруш.}} = 0,02$; коэффициент влияния газового фактора $K_{\text{газ}} = 0,5$; коэффициент надежности технологической схемы $K_{\text{н}} = 0,8$; длина лавы $l = 200$ м; суточное подвигание очистного забоя $V_{\text{сут}} = 3,15$ м.

Определить мощность и срок службы шахты.

Решение. К одновременной разработке принимается два пласта. Средняя мощность одновременно разрабатываемых пластов

$$m'_{\text{ср}} = \frac{1,2 + 1,6}{2} = 1,4 \text{ м.}$$

Средняя мощность угольных пластов в шахтном поле

$$m_{\text{ср}} = \frac{1,2 + 1,6 + 0,8}{3} = 1,2 \text{ м.}$$

Коэффициент, учитывающий влияние общего числа угольных пластов в шахтном поле и принятых к одновременной разработке:

$$K_{\text{пл}} = \frac{2 + \sqrt{3} - 2}{\sqrt{3}} = 1,73.$$

Месячная нагрузка на очистной забой

$$A_{\text{о.з.м.}} = 200 \cdot 1,4 \cdot 3,15 \cdot 1,4 \cdot 0,90 \cdot 25 = 27783 \text{ т.}$$

Коэффициент, учитывающий условия работы очистных забоев:

$$\Psi = \frac{0,08 + 0,015}{1 + 0,02 + 0,5} = 0,0008.$$

Коэффициент, учитывающий влияние нагрузки на очистной забой:

$$K_{\text{н.о.з.}} = \sqrt{\frac{0,0008 \cdot 27783 \cdot 1,2}{1,4}} = 4,2.$$

Определяется коэффициент, учитывающий влияние глубины разработки на производственную мощность шахты:

$$K_{\text{гп}} = 1 + \frac{400}{600} = 1,668.$$

Коэффициент надежности технологической схемы шахты в соответствии с заданием принят $K_n = 0,8$. Тогда проектная мощность шахты

$$A_{\text{ш.г.}} = 0,8(1,73 + 4,2) \sqrt{80000 \cdot \frac{2,8}{3,6}} \cdot 1,668 = 1518 \text{ тыс. т/год.}$$

С учетом параметрического ряда мощностей шахт принимаем типовую производственную мощность $A = 1500$ тыс. т/год = 1,5 млн т/год.

Полный срок службы шахты T с учетом периода освоения и затухания

$$T = \frac{80000}{1500} + \frac{1}{2} \cdot 6 = 56 \text{ лет.}$$

Порядок выполнения работы

После ознакомления с теоретическими основами выполнения работы и разбора приведенного примера студенты осуществляют расчет для заданных условий (см. табл. 3.1.) мощности шахты по методике проф. А. С. Малкина и срока ее службы с кратким обоснованием принятых технических решений.

Контрольные вопросы

1. Дайте определение производственной мощности шахты.
2. Как влияют на мощность шахты основные горно-геологические факторы?
3. Как сказывается на мощности шахты влияние таких факторов, как нагрузка на очистной забой, количество одновременно отработываемых пластов, производительность транспорта и подъема?
4. Поясните сущность аналитического метода расчета мощности шахты.

Рекомендуемая литература

1. Проектирование шахт / А. С. Малкин и [др.] - М.: Изд-во Академии горных наук, 2000. - 375 с.

5. ПОДЗЕМНЫЕ ГОРНЫЕ ВЫРАБОТКИ, ИХ КЛАССИФИКАЦИЯ И НАЗНАЧЕНИЕ

Цель работы. Закрепление и углубление знаний студентов по горным выработкам, привитие навыков работы с геолого-маркшейдерской документацией.

Теоретические основы выполнения работы. Сооружение в недрах земли или на ее поверхности, созданное в результате ведения горных работ и представляющее собой полость в массиве, называется горной выработкой. Горные выработки, проведенные в недрах земли, независимо от того, имеют они выход на поверхность или нет, называются подземными, а проведенные на поверхности земли – открытыми.

В зависимости от народнохозяйственного значения различают выработки разведочные, используемые для поиска и разведки месторождений полезных ископаемых, и эксплуатационные, используемые для эксплуатации месторождений.

Разработка месторождений полезного ископаемого складывается из трех этапов: вскрытие, подготовка и очистная выемка. В связи с этим эксплуатационные горные выработки подразделяются на вскрывающие (капитальные), подготовительные и очистные.

К **вскрывающим** относятся выработки, по которым осуществляется доступ к месторождению или его части (стволы, штольни, главные квершлагги).

Подготовительные выработки проводят от вскрывающих. Они служат для подготовки отдельных частей шахтного поля к очистной выемке.

Очистными называют выработки, служащие для непосредственной выемки полезного ископаемого.

По положению в земной коре подземные выработки могут быть вертикальными, наклонными и горизонтальными. Расположение горных выработок в пространстве, их названия и назначение рассмотрим на рис. 5.1 – 5.5.

Вертикальные горные выработки. К ним относят ствол, шурф, гезенк, слепой ствол, скважину (см. рис. 5.1).



Рис. 5.1. Вертикальные горные выработки:
 1 – слепой ствол; 2 – гезенки; 3 – стволы; 4 – шурф;
 5 – скважина

Стол – выработка, имеющая непосредственный выход на земную поверхность и предназначенная для обслуживания подземных работ. Если ствол сооружается для разведки месторождения, то его называют разведочным, если для строительства и эксплуатации шахты – шахтным. В зависимости от назначения ствола бывают главными, вспомогательными и вентиляционными. Главный ствол служит для подъема полезного ископаемого на поверхность и других целей, вспомогательный – для спуска и подъема людей, материалов, оборудования, выдачи породы, подвода электроэнергии, сжатого воздуха и воды, вентиляционный – для подачи в шахту свежего или отвода из шахты загрязненного воздуха. При подаче по вентиляционному стволу свежего воздуха его называют воздухоподводящим. Ствол обычно оборудуют механизированным подъемом.

Шурф – выработка небольшой площади поперечного сечения и небольшой глубины, имеющая непосредственный выход на земную поверхность и предназначенная для вентиляции и других вспомогательных целей. Шурфы используют так же, как запасные выходы из шахты. Отличительной особенностью шахтного шурфа является отсутствие подъема полезного ископаемого и породы.

Гезенк – выработка, не имеющая непосредственного выхода на земную поверхность и служащая для спуска угля из вышележащих выработок в нижележащие под действием собственного веса, передвижения людей, вентиляции, подвода электроэнергии и др.

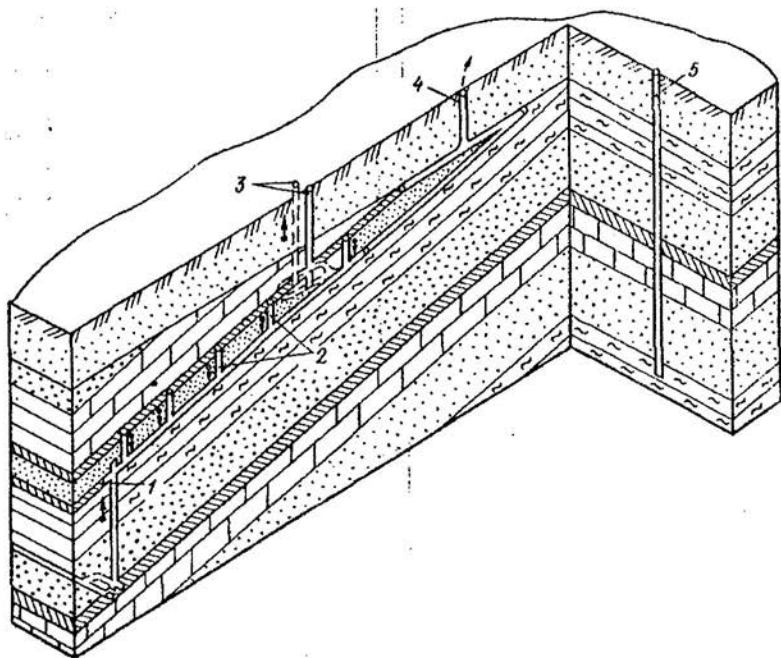
Слепой ствол – выработка, не имеющая выхода на земную поверхность и предназначенная для подъема угля, вентиляции, спуска-подъема людей, оборудования, подвода электроэнергии, воды и др. Слепые стволы служат для вскрытия отдельных частей месторождения из подземных горных выработок.

Скважина – вертикальная выработка, пройденная путем выбуривания горных пород, обычно диаметром до 2 м. Скважины бывают вентиляционными, лесоспускными, доставочными и др. Такие скважины бурят как с поверхности, так и из горных выработок. Следует иметь в виду, что скважины могут иметь любой угол наклона к горизонту.

Наклонные выработки включают наклонный ствол, бремсберг, уклон, ходок, скат, восстающий, печь (рис. 5.2).

Наклонный ствол – выработка, имеющая непосредственный выход на земную поверхность и предназначенная для подъема полезного ископаемого на поверхность, вентиляции шахты, водоотлива, подвода электро- и пневмоэнергии, доставки оборудования, передвижения людей. Наклонные стволы проводят как по полезному ископаемому, так и по пустым породам.

Бремсберг – выработка, не имеющая непосредственного выхода на земную поверхность, пройденная по восстанию или падению пласта и служащая для транспортировки полезного ископаемого сверху вниз, вентиляции, подвода электроэнергии, воды, передвижения людей и доставки оборудования. Бремсберги проводят по пласту и реже по породе.



Рис. 5.2. Наклонные горные выработки на пологих (а) и крутых (б) пластах:

1 – уклон; 2 – ходок при уклоне; 3 – очистной забой (не относится к наклонным выработкам); 4 – ходок при бремсберге; 5 – бремсберг; 6 – сбочные печи (сбойки); 7 – угольный пласт; 8 – наклонный ствол; 9 – углеспускная печь; 10 – воздухоподающая печь; 11 – пластовый скат; 12 – полевой скат

Уклон – выработка, не имеющая непосредственного выхода на земную поверхность, пройденная по восстанию или падению пласта и служащая для транспортировки полезного ископаемого снизу вверх, вентиляции, подвода электроэнергии, воды, передвижения людей и доставки оборудования. Уклон проводят по пласту и реже по породе.

Ходок – выработка, не имеющая непосредственного выхода на земную поверхность, пройденная, как правило, параллельно бремсбергу (уклону) на расстоянии от него 20-40 м и служащая для передвижения людей, доставки материалов и оборудования, вентиляции и других целей.

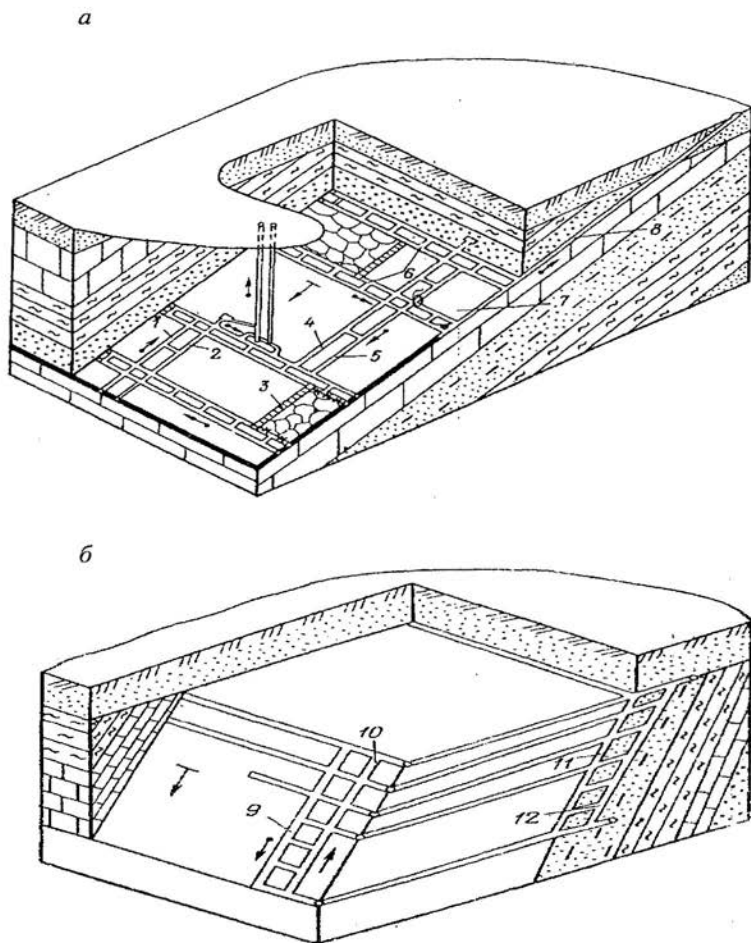
Скат – выработка, не имеющая непосредственного выхода на земную поверхность, расположенная по падению пласта и служащая для спуска полезного ископаемого сверху вниз под действием собственного веса. Скат сооружают в том случае, если угол его наклона достаточен для движения угля или породы вниз самотеком (30-35° и более). Скат может быть пластовым и полевым.

Восстающий – выработка, пройденная по рудному телу или вмещающим породам и предназначенная для подготовки отдельных участков (блоков) полезного ископаемого, проветривания, спуска закладочного материала, передвижения людей и других целей. Восстающий в ряде случаев проводят вертикально.

Рудоспуск – выработка, не имеющая непосредственного выхода на земную поверхность и предназначенная для спуска руды под действием собственного веса. Рудоспуск служит для тех же целей, что и скат. Часто он проводится вертикально.

Печь – выработка, не имеющая непосредственного выхода на земную поверхность, проводимая по пласту без присечки породы и предназначенная для монтажа очистного оборудования, проветривания, передвижения людей и грузов, подвода электро- и пневмоэнергии. Печь, предназначенная только для монтажа очистного оборудования, называется **разрезной**.

К горизонтальным выработкам относят штольню, квершлаг, штрек, орт, просек (рис. 5.3).



Рис. 5.3. Горизонтальные горные выработки:
 1 – штольня; 2 – штреки; 3 – просеки; 4 – квершлаг; 5 – орты

Штольней называется горная выработка, проведенная к месторождению с поверхности горизонтально или с незначительным наклоном, имеющая непосредственный выход и предназначенная для обслуживания подземных горных работ. Штольни проводят как в крест, так и по простиранию пород при гористом рельефе местности.

В зависимости от назначения различают штольни разведочные и эксплуатационные (для разработки месторождения), а также откаточные, вентиляционные и водоотливные.

Квершлаг – горизонтальная (реже наклонная) горная выработка, не имеющая непосредственного выхода на поверхность, проведенная по вмещающим породам вкрест простирания месторождения и используемая для транспорта, вентиляции, передвижения людей, водоотлива, для прокладки электрических кабелей и линий связи.

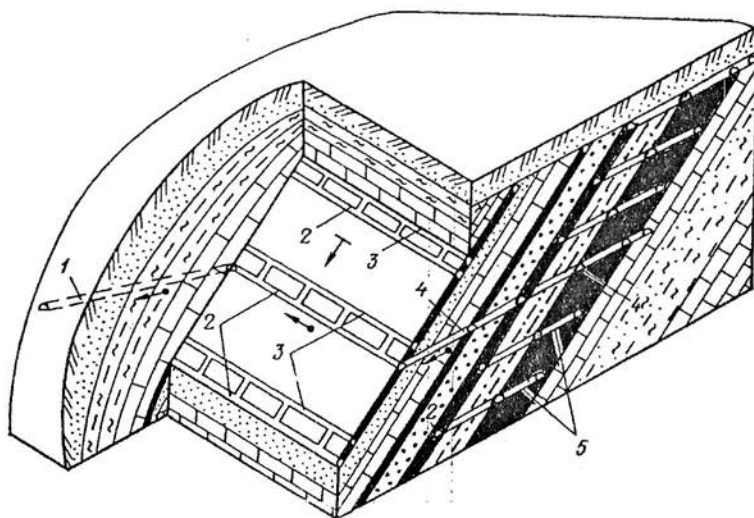
Штрек – горизонтальная (с углом наклона не более $0 - 3^\circ$) подземная горная выработка, проведенная по простиранию залегающего месторождения или в любом направлении при горизон-

тальном его залегании. Штрек может быть пройден по полезному ископаемому (с подрывкой или без подрывки боковых пород) или по породам (полевой). Штрек выполняет в основном те же функции, что и квершлаг.

Орт – горизонтальная (с углом наклона не более $0-3^{\circ}$) выработка, не имеющая непосредственного выхода на поверхность и проведения в крест простирания месторождения (при крутом и наклонном падении). Орт обычно служит для соединения выработок, пройденных у висячего и лежачего боков мощного пласта (залежи).

Просеком называется подземная горная выработка, проводимая обычно в толще полезного ископаемого по простиранию пласта или залежи и предназначенная для проветривания, передвижения людей и транспортирования грузов. Просек обычно проводится параллельно штреку и соединяется с ним с помощью печей. Просек необходим для обеспечения нормальных условий проведения штрека, а также для соединения очистной выработки с примыкающими к ней выемочными выработками.

Камеры и очистные выработки

Камерами называются горные выработки, имеющие небольшую длину по сравнению с размерами поперечного сечения. Они предназначаются для размещения в них различных машин, оборудования, хранения материалов и других целей. Камеры в основном располагаются около шахтных стволов.

Совокупность камер и выработок, примыкающих к шахтным стволам и предназначенных для обслуживания подземного хозяйства, называют **околоствольным двором**. В околоствольном дворе располагаются следующие камеры: электроподстанция, насосная, электровозное депо, камера ожидания и др.

Выработки, образующиеся в результате выемки пласта или залежи, где осуществляется добыча полезного ископаемого, называются **очистными**. Обязательный признак очистной выработки – очистной забой, который может быть длинным и коротким.

К первому относится лава – протяженная (до 250 и более м) очистная выработка линейной или уступной формы, одна стенка которой образована угольным массивом, другая – крепью, установленной на границе с выработанным пространством или закладочным массивом, а кровлей и почвой служат вмещающие породы или



Рис. 5.4. Протяженный линейный (*а*), протяженный уступный (*б*) и короткие камерные (*в*) забои:
 1 – угольный пласт; 2 – забои; 3 – выработанное пространство



Рис. 5.5. Расположение горных выработок:

1, 2 - вертикальные стволы, соответственно главный и вспомогательный; 3 - штрек; 4 - гезенк;
 5 - бремсберг; 6 - очистная камера; 7 - просек, 8 - шурф; 9 - квершлаг; 10 - ходок; 11 - печь; 12 - лава;
 13 - уклон

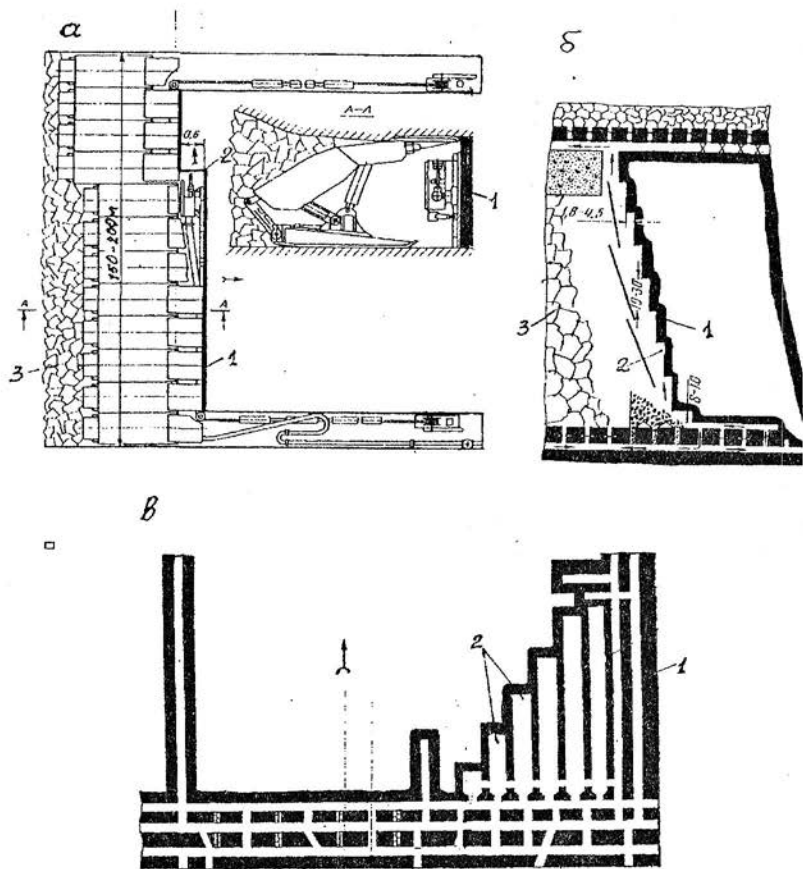

Рис. 5.6. Взаимное расположение подземных выработок и поверхностных сооружений:

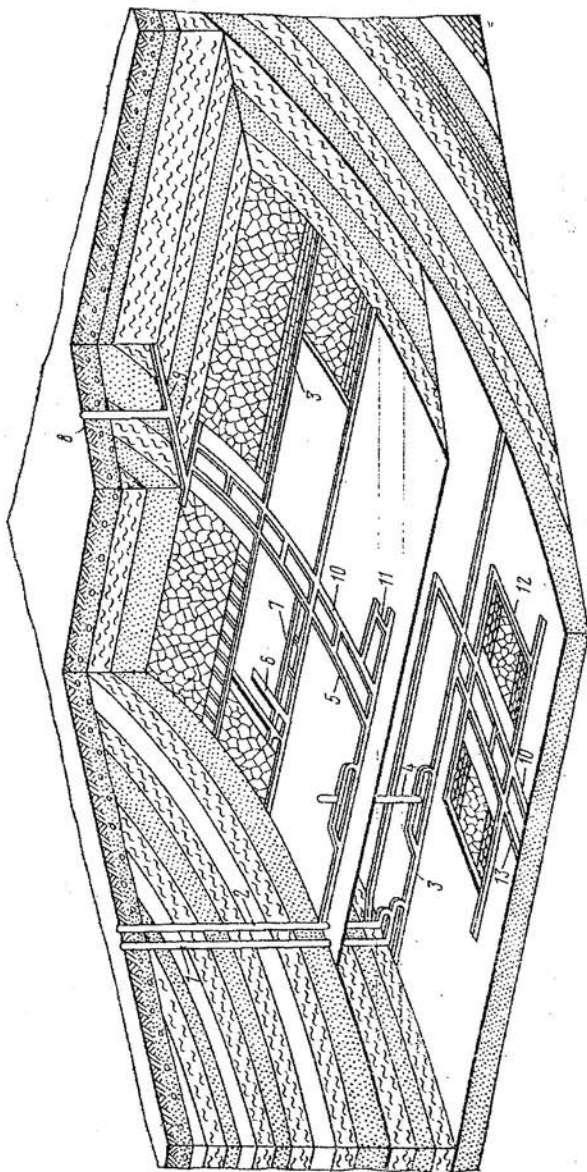
a – шахтный копер главного ствола; *б* – надшахтное здание; *в* – здание подземной машины; *г* – обогатительная фабрика; *д* – башенный копер вспомогательного ствола; *е* – вентилятор главного проветривания;
1 – главный подъемный вертикальный ствол; *2* – вертикальный вспомогательный ствол; *3* – сопряжение вертикального ствола с выработками околоствольного двора; *4* – пластовый штрек; *5* – полевой штрек; *6, 7* – выработанное пространство; *8* – гезенк; *9* – слепой ствол; *10* – квершлаг; *11* – зумпф; *12* – насосная камера

пачки угля (рис. 5.4, а). Длина протяженных выработок во много раз больше их размеров по ширине и высоте. К коротким очистным забоям относят **очистную камеру** – выработку с забоем небольшой (до 16 м) протяженности, ограниченную по бокам массивом полезного ископаемого или целиками угля (рис. 5.4, в).

Пример общей схемы расположения горных выработок в шахтном поле приведен на рис. 5.5. и 5.6.

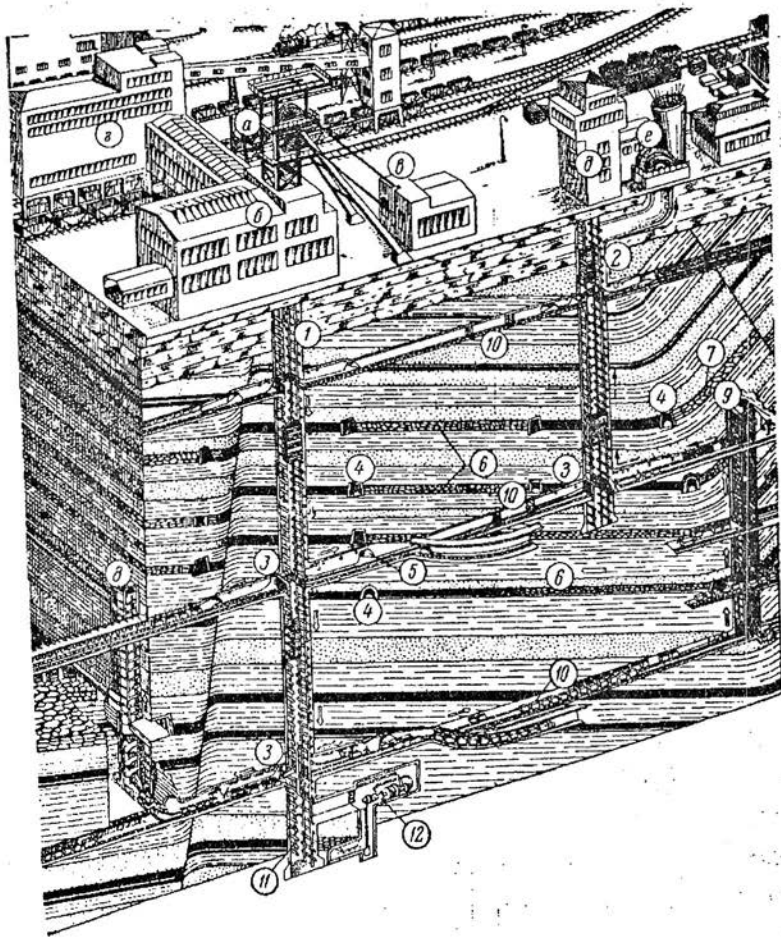
Содержание и порядок выполнения работы

После ознакомления с теоретическими основами выполнения работы (классификация, терминология и функциональная характеристика горных выработок) студенты изучают выработки по предложенным планам горных работ. Затем по заданию преподавателя описывают выработки на определенном участке шахтного поля, графически показывает залегание угольных пластов на вертикальном разрезе (вкрест простирания пласта) с указанием мощности и угла падения пластов и горных выработок, пройденных при этом.

Вопросы для самоконтроля

1. Перечислите вертикальные горные выработки.
2. Дайте определение вертикальному стволу.
3. Перечислите горизонтальные горные выработки.
4. В чем отличие квершлага от штрека?
5. Какие горные выработки относятся к наклонным?
6. Чем отличается бремсберг от уклона?
7. Назовите принципиальное отличие лавы от очистной камеры.

Рекомендуемая литература

1. Основы горного дела: учебник для вузов / П. В.Егоров [и др.].- М.: Изд-во Моск. гос. горного ун-та, 2000.- 408 с.

6. ВЫБОР ФОРМЫ И ОПРЕДЕЛЕНИЕ РАЗМЕРОВ ПОПЕРЕЧНОГО СЕЧЕНИЯ ГОРНЫХ ВЫРАБОТОК

Цель работы. Изучение форм поперечного сечения горных выработок и методики определения их размеров в различных горно-геологических и горнотехнических условиях.

Теоретические основы выполнения работы. При подземной разработке полезных ископаемых применяются следующие формы поперечного сечения горных выработок: прямоугольная (рис. 6.1), трапециевидная (рис. 6.1, б), арочная (рис. 6.1, в, з), сводчатая (рис. 6.1. д, е), подковообразная с обратным сводом (рис. 6.1, ж), а также полигональная и др.

Наибольшее распространение получили трапециевидная и арочная формы поперечного сечения горных выработок. Первая обеспечивает лучшее использование площади поперечного сечения, вторая – большую устойчивость при возведении в слабых породах.

Выбор формы поперечного сечения горных выработок зависит от величины и направления горного давления, назначения и размера выработки, типа и конструкции применяемой крепи.

Крепь – это строительная конструкция, возводимая в подземных горных выработках для сохранения их заданных размеров и формы, защиты от обрушений и чрезмерных смещений окружающих пород.

Тип, размеры и материал крепи должны соответствовать горно-геологическим условиям и сроку службы выработки.

Деревянную крепь рационально применять в выработках трапециевидной формы поперечного сечения при умеренном горном давлении со сроком службы до 2-3 лет.

Наиболее широко для крепления горных выработок применяют металлическую крепь. Преимущественно выработки крепят арочной податливой трехзвенной (АП-3) или пятизвенной (АП-5) крепями из спецпрофиля СВП.

Монолитную бетонную (железобетонную) крепь применяют при проведении капитальных горных выработок с большим сроком службы – выработки околоствольных дворов, капитальные квершлагги, штреки, бремсберги и уклоны, проводимые по слабым породам.



Рис. 6.1. Формы поперечного сечения горных выработок

Анкерная крепь представляет собой стержни (анкеры), закрепляемые различными способами в шпурах, пробуренных в определенном порядке в породах кровли и боков выработки. Она обеспечивает возможность использования несущей способности породного массива, снижения материалоемкости применяемых в сочетании с ней крепей и может использоваться:

в качестве самостоятельной в квершлагах, полевых штреках, бремсбергах, уклонах и ходках, в выемочных штреках, вентиляционных сбойках и др.

в комбинации с набрызгбетоном в подготовительных выработках, проводимых в трещиноватых породах;

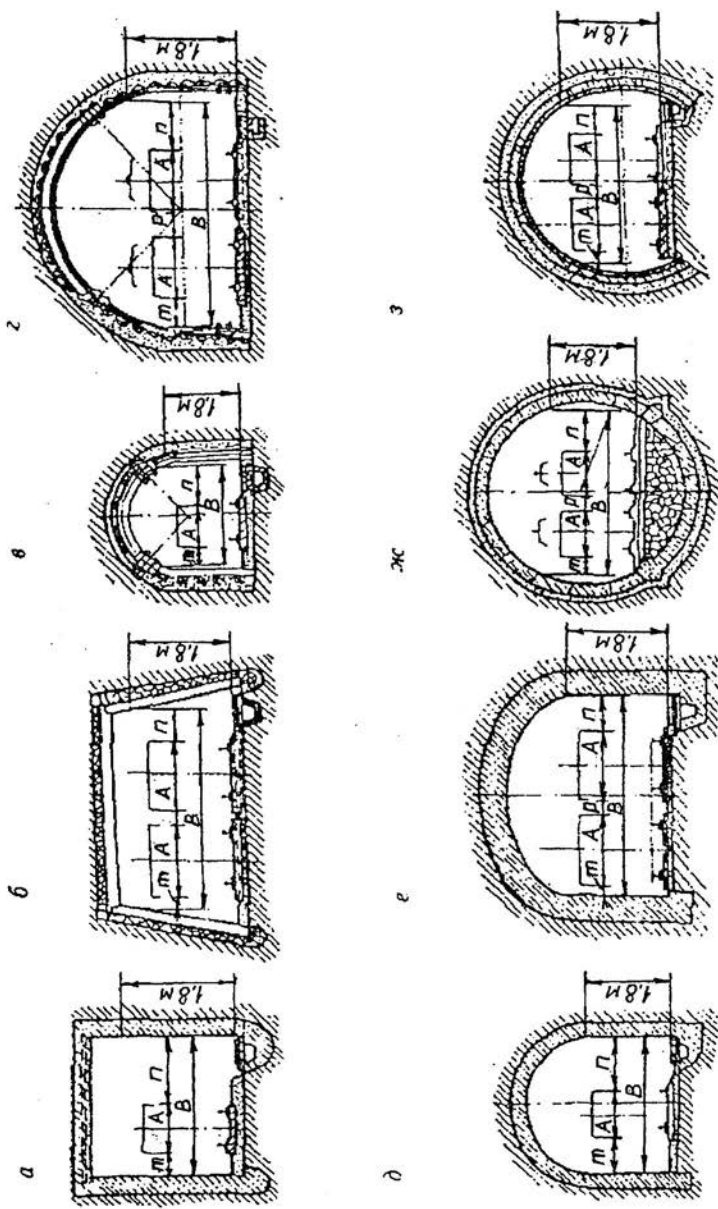
в качестве временной в камерах и нишах, на сопряжениях горных выработок, с последующим креплением их подпорной крепью;

как средство борьбы с пучением пород почвы – в необходимых породах капитальных и подготовительных выработках. Коэффициент крепости пород по шкале проф. М. М. Протождяконова f должен быть не ниже 4.

Набрызгбетон применяется для крепления горных выработок, проведенных в крепких устойчивых породах с $f \geq 9$, в сочетании с анкерной крепью – может применяться для пород с $f = 6 - 9$.

Крепь из железобетонных тюбингов применяют в капитальных горных выработках, расположенных вне зоны влияния очистных работ.

Площадь поперечного сечения подготовительных выработок рассчитывается исходя из условий нормальной работы средств транспорта (электровозы, вагонетки, конвейеры и др.), числа рельсовых путей, наличия зазоров, предусмотренных ПБ, и подачи к очистному забою с допустимыми скоростями необходимого количества воздуха.

В выработке различают площадь сечения *в свету* (площадь по внутреннему контуру крепи и почве выработки), *в черне* (площадь по наружному контуру крепи, включая затяжку, и почве выработки), в проходке (площадь по контуру пород, которую принимают на 3 – 5 % больше площади в черне), а также размеры выработок до осадки и после осадки крепи.

Тип крепи подготовительных выработок выбирается с учетом запаса сечения на осадку:

- при вертикальных смещениях пород до 300 мм применяется арочная податливая трехзвенная крепь АПЗ;
- при вертикальных смещениях пород от 300 до 1000 мм применяется арочная податливая пятизвенная крепь АП5 ;
- при вертикальных смещениях пород до 1000 мм и горизонтальных до 500 мм рекомендуется податливая крепь типа МПК.

В целях унификации рекомендуются семь типовых сечений выработок с арочной трехзвенной крепью АПЗ, три сечения с арочной пятизвенной крепью АП5 и два сечения с металлической крепью из прямолинейных элементов МПК (табл. 6.1).

Таблица 6.1

Типовые площади сечения подготовительных выработок

| Тип крепи | Площадь сечения в свету, м ² | | | Размер выработки до осадки, м | |
|-----------|---|-----------|------------|-------------------------------|-----------------|
| | после осадки | до осадки | в проходке | высота <i>H</i> | ширина <i>B</i> |
| АПЗ | 5,2 | 6,4 | 8,2 | 2,79 | 2,46 |
| АПЗ | 6 | 7,3 | 9,3 | 2,87 | 2,78 |
| АПЗ | 7,1 | 8,5 | 10,8 | 3,13 | 3,07 |
| АПЗ | 8,9 | 10,1 | 12,9 | 3,26 | 3,69 |
| АПЗ | 11,2 | 12,8 | 15,9 | 3,58 | 4,25 |
| АПЗ | 12, | 14,5 | 17,8 | 3,69 | 4,7 |
| АПЗ | 16,4 | 17,2 | 20,8 | 4,11 | 5,11 |
| АП5 | 7,1 | 10,3 | 12.1 | 3,52 | 3,55 |
| АП5 | 8,9 | 12,5 | 15,1 | 3,64 | 4,16 |
| АП5 | 11,2 | 15,2 | 18,3 | 3,95 | 4,72 |
| МПК | 7 | 7,5 | 10,5 | 2,55 | 2,96 |
| МПК | 8,4 | 9,2 | 10,9 | 2,55 | 3,43 |

Размеры поперечного сечения выработки в свету определяют графическим путем. При определении размеров поперечного сечения горных выработок необходимо, в первую очередь, иметь данные о размерах вагонеток, скипов (для наклонных выработок), электровазосов (приложение 2) и самоходного оборудования, а также выполнять требования Правил безопасности (ПБ) по зазорам.

Все выработки, по которым производится транспортирование грузов, должны иметь зазоры между крепью или размещенным в выработках оборудованием и наиболее выступающей кромкой габарита подвижного состава не менее 700 мм со стороны прохода лю-

лей, а с другой стороны – не менее 250 мм при рамных конструкциях крепи, и 200 мм – при сплошных видах крепи. Указанные зазоры должны быть выдержаны на высоте выработки не менее 1800 мм.

Зазор между встречными электровозами (вагонетками) в двухпутных выработках по наиболее выступающей кромке габарита электровоза (вагонетки) должен быть не менее 200 мм.

Во всех выработках, оборудованных конвейерной доставкой, ширина прохода должна быть с одной стороны от конвейера не менее 700 мм, а с другой – не менее 400 мм. Расстояние от верхней выступающей части конвейера до верхняка должно быть не менее 500 мм.

В горизонтальных выработках, оборудованных конвейерами и рельсовым транспортом, а также в горизонтальных и наклонных выработках, оборудованных конвейерным и монорельсовым транспортом, зазор между конвейером и крепью должен быть не менее 400 мм, между конвейером и подвижным составом – не менее 400 мм, между подвижным составом и крепью – не менее 700 мм.

При применении самоходного оборудования зазоры между габаритом подвижного состава и крепью выработки со стороны свободного прохода для людей должны быть не менее 1,2 м, а с противоположной стороны – 0,5 м.

Высота подвески контактного провода должна быть не ниже 2 м от головок рельсов, а при механической доставке людей по выработке или при наличии отдельных выработок либо отделения для передвижения людей – на высоте не менее 1,8 м. В местах подвески расстояние контактного провода от верхняка крепи должно быть не менее 0,2 м.

Установленные ПБ зазоры должны выдерживаться в течение всего срока службы выработки. В связи с этим выработки, подверженные влиянию очистных работ и закрепляемые податливыми крепями, должны иметь первоначальные размеры на 10 – 20 % больше, чем это требуется в соответствии с вышеприведенными условиями.

С учетом изложенного первоначально определяется необходимая ширина выработки (B , м) по формулам:

$$\begin{array}{ll} \text{однопутной} & B = m + A + n; \end{array} \quad (6.1)$$

двухпутной $B = m + 2A + p + n;$ (6.2)

конвейерной $B = a' + A + n,$ (6.3)

где m - зазор между подвижным составом и крепью (с неходовой стороны $a = 0,25$ м);
 a' - зазор между конвейером и крепью, $a' = 0,4$ м;
 p - зазор между подвижными составами, $p = 0,2$ м;
 n - ширина прохода для людей, $n = 0,7$ м;
 A - габариты подвижного состава или конвейера, м (см. приложение 2).

По полученной ширине из табл. 6.1 принимается ближайшее типовое сечение и тип крепи. Примеры сечений горных выработок приведены в приложении 3. Далее площадь поперечного сечения выработки в свету проверяют на скорость движения вентиляционной струи:

$$V_{\max} = \frac{Q}{S_{\text{св}}} \geq V_{\min}, \quad (6.4)$$

где V_{\max} - максимально допустимая скорость движения воздушной струи для главных шахтных стволов 12 м³/с; для откаточных штреков, квершлаггов, бремсбергов, уклонов – 8 м/с; для остальных выработок – 6 м/с;
 Q – количество воздуха, проходящего по данной выработке, м³/с;
 $S_{\text{св}}$ - площадь поперечного сечения выработки в свету, м²;
 V_{\min} - минимальная скорость движения воздуха, $V_{\min} = 0,25$ м/с.

Если неизвестна величина Q , то $S_{\text{св}}$ можно определять по формуле

$$S_{\text{св}} = 0,00154 \frac{A_{\text{оз}} q K}{V_{\text{д}}}, \quad (6.5)$$

где $A_{оз}$ - нагрузка на очистной забой, т/сут;
 q - относительная газообильность лавы, м³/т;
 K - коэффициент запаса, принимается $K = 1,5$;
 V_d - предельно допустимая скорость движения воздуха по выработке, м/с.

Принимается большее из двух сечений, определенных по габаритам средств транспорта и по фактору проветривания.

Плотность установки крепи в подготовительной выработке зависит от прочности вмещающих пород: при коэффициенте $f \leq 3$ плотность принимается равной 1,1 - 1,5 рам/м; при $f = 4 - 6 - 0,8 - 1,1$ рам/м; при $f > 6 - 0,8 - 1$ рам/м.

При проведении подготовительной выработки по пласту угля забой располагают в сечении штрека так, чтобы пласт занимал как можно большую площадь сечения и была обеспечена наиболее простая перегрузка угля с конвейера лавы на штрек. В этой связи целесообразна подрывка почвы пласта.

Пример. *Определить поперечное сечение откаточного штрека, пройденного смешанным забоем по пласту мощностью 1,6 м с углом залегания 9° и коэффициентом крепости $f = 1,4$. Почва и кровля пласта представлены мелкозернистым алевролитом ($f = 4-5$, плотность $\gamma = 2,2$ т/м³). Откатка грузов по выработке производится аккумуляторным электровозом АМ - 8Д в вагонетках УВГ - 3,3. Выработка двухпутная, ширина колеи 900 мм. Количество воздуха, преходящего по выработке $Q = 50$ м³/с.*

Решение. Учитывая физико-механические свойства горных пород, окружающих откаточный штрек, и нахождение его в зоне влияния очистных работ, принимаем арочную податливую крепь.

Следовательно, форма поперечного сечения штрека будет сводчатая.

Для удобства погрузки угля с конвейера лавы в вагонетки на штреке принимаем подрывку почвы пласта. Пласт в сечении штрека располагаем так, чтобы высота подрывки кровли была минимальной, иначе это затруднит управление горным давлением на сопряжении лавы с откаточным штреком (рис. 6.2).



Рис. 6.2. Схема к определению поперечного сечения

Минимальная ширина штрека в свету на уровне подвижного состава определяется по формуле (6.2)

$$B = 0,25 + 2 \cdot 1,35 + 0,2 + 0,7 = 3,85 \text{ м.}$$

По полученному размеру $B = 3,85$ м принимаем типовое сечение согласно табл. 6.1. Применяем трехзвенную податливую крепь. Плотность установки крепи – одна рама на 1 м выработки. По типовым сечениям выбираем площадь сечения штрека, закрепленного арочной трехзвенной крепью.

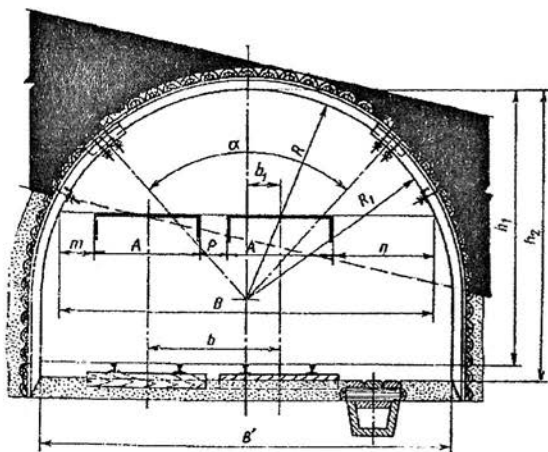
Площадь сечения откаточного штрека: в проходке $S_1 = 15,9 \text{ м}^2$, в свету до осадки $S_2 = 12,8 \text{ м}^2$, после осадки $S_3 = 11,2 \text{ м}^2$.

Минимальное сечение выработки по фактору проветривания определяется по формуле (6.4)

$$S_{\text{св}} = \frac{50}{8} = 6,25 \text{ м}^2.$$

Принимается большее из двух сечений – сечение, определенное по габаритам средств транспорта, т. е. $S_{св} = 11,2 \text{ м}^2$.

Коэффициент присечки боковых пород при этом

$$K_{п} = \frac{15,9 - 6,4}{15,9} 100 \% = 60 \%$$

Порядок выполнения работы

1. После ознакомления с теоретическими основами выполнения работы в лабораторных условиях осуществляется изучение паспортов проведения и крепления горных выработок на шахтах.

2. По заданным горно-геологическим и горнотехническим условиям (табл. 6.2) обосновываются формы и размеры проводимой выработки.

Таблица 6.2

Исходные данные для выполнения работы

| Показатель | Вариант | | | | | |
|---|----------------|----------------|-----------------|-----------------|-----------------|-----|
| | 1 | 2 | 3 | 4 | 5 | |
| 1 | 2 | 3 | 4 | 5 | 6 | |
| Тип выработки | бремс- берг | уклон | откат. штрек | бремс- берг | откат. штрек | |
| Мощность пласта, м | 1,5 | 1,2 | 2,0 | 1,4 | 1,8 | |
| Угол падения пласта, град | 15 | 10 | 25 | 18 | 20 | |
| Коэффициент крепости пород: | кровли | 2,5 | 3,0 | 1,8 | 4,0 | 4,2 |
| | почвы | 3,2 | 2,7 | 2,5 | 4,8 | 5,1 |
| Нагрузка на лаву, т/сут | 600 | 500 | 1400 | 1100 | 1300 | |
| Относительная газообильность, м ³ /т | 15 | 17 | 6 | 20 | 25 | |
| Показатель | Вариант | | | | | |
| | 6 | 7 | 8 | 9 | 10 | |
| Тип выработки | уклон | конв. штрек | вент. штрек | откат. штрек | Уклон | |
| Мощность пласта, м | 1,7 | 1,6 | 1,4 | 1,9 | 2,0 | |
| Угол падения пласта, град | 12 | 30 | 22 | 15 | 6 | |
| Коэффициент крепости пород: | кровли | 3,5 | 3,1 | 4,8 | 6,0 | 5,0 |
| | почвы | 2,9 | 3,4 | 4,3 | 5,2 | 6,2 |
| Нагрузка на лаву, т/сут | 1200 | 700 | 800 | 1700 | 2000 | |
| Относительная газообильность, м ³ /т | 10 | 8 | 15 | 12 | 8 | |

Продолжение табл. 6.2

| 1 Показатель | 2 Вариант | | | | |
|---|-----------------|-----------------|-----------------|----------------|----------------|
| | 11 | 12 | 13 | 14 | 15 |
| Тип выработки | уклон | откат. штрек | вент. штрек | конв. штрек | Уклон |
| Мощность пласта, м | 1,7 | 1,0 | 2,3 | 1,4 | 1,8 |
| Угол падения пласта, град | 5 | 25 | 11 | 22 | 10 |
| Коэффициент крепости пород: | кровли | 2,1 | 4,3 | 3,5 | 4,0 |
| | почвы | 3,0 | 2,9 | 3,6 | 4,0 |
| Нагрузка на лаву, т/сут | 920 | 600 | 2200 | 7500 | 2000 |
| Относительная газообильность, м ³ /т | 12 | 14 | 6 | 13 | 8 |
| Показатель | 3 Вариант | | | | |
| | 16 | 17 | 18 | 19 | 20 |
| Тип выработки | откат. штрек | бремс- берг | откат. штрек | бремс- берг | бремс- берг |
| Мощность пласта, м | 1,7 | 1,6 | 1,4 | 1,5 | 1,8 |
| Угол падения пласта, град | 18 | 12 | 15 | 12 | 8 |
| Коэффициент крепости пород: | кровли | 3,5 | 5,0 | 3,7 | 3,0 |
| | почвы | 4,3 | 3,8 | 4,0 | 2,4 |
| Нагрузка на лаву, т/сут | 1300 | 900 | 1000 | 800 | 1400 |
| Относительная газообильность, м ³ /т | 12 | 14 | 5 | 15 | 10 |

3. Обосновываются площадь поперечного сечения выработки, тип крепи и шаг ее установки.

4. Выбирается схема расположения забоя выработки по углю и устанавливается коэффициент присечки пород.

Контрольные вопросы

1. Какие основные факторы определяют форму и размеры поперечного сечения подготовительных выработок?

2. Что такое крепь?

3. Поясните основные принципы выбора типа крепи подготовительных выработок.

4. Какие функции может выполнять анкерная крепь?

Рекомендуемая литература

1. Шахтное и подземное строительство, проведение горизонтальных и наклонных выработок: учебное пособие / под общ. ред. М. В. Корнилова. – Екатеринбург: Изд-во УГГГА, 2002. - 188 с.
2. Подземная разработка пластовых месторождений. Теоретические и методические основы проведения практических занятий: учебное пособие / О. В. Михеев [и др.]; под общ. ред. Л. А. Пучкова.- М.: Изд-во Моск. гос. горного ун-та, 2001. - 487 с.

7. ВЫБОР МЕСТА ЗАЛОЖЕНИЯ СТВОЛОВ

Цель работы. Приобретение навыков по выбору места заложения главного и вспомогательного стволов при различных горно-геологических и горнотехнических условиях разработки шахтного поля.

Теоретические основы выполнения работы. Выбор места заложения стволов определяется многими горно-геологическими и горнотехническими факторами.

К основным горно-геологическим факторам следует отнести следующие: мощность и угол падения пластов; количество рабочих пластов в шахтном поле; размеры шахтного поля по простиранию и падению; расстояние между отрабатываемыми пластами; газообильность и водообильность угленосного массива; физико-механические свойства вмещающих пород; нарушенность месторождения и рельеф поверхности.

Горнотехнические факторы, определяющие выбор места заложения стволов, могут быть следующие: безопасность ведения горных работ; суточная мощность шахты и средняя нагрузка на очистной забой; количество подготовительных и очистных забоев; запасы шахтного поля и др.

На выбор места заложения стволов определенное влияние оказывают и социально-экономические факторы: учет требований охраны окружающей среды; отвод и очищение технических вод, удаление отходов производства; наличие подъездных путей, электро-снабжения, водоснабжения и развитие инфраструктуры. Место заложения главного ствола определяется экономическими расчетами после учета вышеперечисленных факторов. При этом необходимо обеспечить минимальные первоначальные капитальные затраты и эксплуатационные расходы. Однако поиск оптимума комплекса горно-геологических, горнотехнических и социально-экономических аспектов, характерных для каждой конкретной ситуации, остается до сих пор не решенным.

При близкой к прямоугольной конфигурации шахтного поля и выдержанной мощности пластов оптимальное место заложения главного ствола по простиранию будет в середине шахтного поля.

Это определяется эксплуатационными затратами на транспортирование полезного ископаемого, оборудования и материалов.

Центральное расположение главного ствола обеспечивает концентрацию ведения горных работ, улучшение технико-экономических показателей добычи полезного ископаемого.

Выбор места заложения главного ствола вкрест простирания пластов рекомендуется производить по методике акад. Л. Д. Шевякова, согласно которой оптимальный пункт заложения главного ствола находится в пункте сосредоточения грузов на главном квершлагае, к которому по каждому направлению к стволу (справа и слева) свозится сумма грузов, меньшая полусуммы всех грузов, т. е. выполняется следующее условие:

$$\begin{aligned}\Sigma Z_{\text{лев}} &< Z/2; \\ \Sigma Z_{\text{пр}} &< Z/2,\end{aligned}\tag{7.1}$$

где Z - сумма всех грузов, транспортируемых к стволу, т.

Оптимальная точка своза грузов совпадает с точкой приложения такого груза, при котором сумма всех грузов делится пополам.

Если вскрытие шахтного поля производится не одним, а несколькими квершлагами, расположенными на разных горизонтах, то определение места заложения главного ствола, обеспечивающего минимальные транспортные расходы по всем квершлагам, производится следующим образом. Внизу чертежа схемы вскрытия, выполненной в масштабе, проводят горизонтальную линию АБ и проецируют на нее все пункты сосредоточения грузов на транспортных квершлагах. Проекция пунктов на прямую нумеруют слева направо. В точке проекций переносятся соответствующие грузы и находят оптимальный пункт, в котором выполняются неравенства (7.1). При равных размерах шахтного поля и этажа по простиранию и падению и одинаковой плотности угля всех пластов свиты данные, выражающие запасы угля, подлежащие транспортированию, можно заменить пропорциональными им мощностями пластов.

Пример 1. *Выбрать место заложения главного ствола вкрест простирания шахтного поля, оптимальное по фактору подземного транспорта, при следующих условиях: число разрабатываемых пластов - 4; мощности пластов: $m_1 = 1,0$ м, $m_2 = 0,9$ м, $m_3 =$*

$= 0,7\text{ м}$, $m_4 = 0,8\text{ м}$; угол падения пластов – 60° ; расстояние между пластами: $a_1 = 60\text{ м}$, $a_2 = 45\text{ м}$, $a_3 = 50\text{ м}$; размер шахтного поля по падению – $H = 500\text{ м}$; количество транспортных горизонтов – 3.

Решение. В масштабе вычерчиваем схему вскрытия шахтного поля (рис. 7.1), проводим параллельно квершлагам линию АБ, на которую проецируем все точки пересечения транспортных квершлагов с пластами. В полученных точках сосредоточены соответствующие грузы. Так как размеры шахтного поля, этажей и плотность угля одинаковы для всех пластов, то заменяем грузы (промышленные запасы угля в этаже по каждому пласту) пропорциональными им величинами – мощностями пластов. Затем на транспортном пути 1...12 отыскиваем графическим способом оптимальное место заложения главного ствола. Из рисунка видно, что полу-сумма грузов располагается между пунктами 5 и 6. Следовательно, место заложения ствола может находиться в любой точке этого участка.



Рис. 7.1. К определению места заложения главного ствола

Пример 2. Выбрать место заложения ствола шахты в направлении простирания пласта, обеспечивающее минимальную работу подземного транспорта угля при следующих условиях: разра-

батывается пласт угля с переменным углом падения и невыдержанной мощностью; способ подготовки шахтного поля – этажный; этажи делятся на выемочные поля разной длины из-за невыдержанных элементов залегания пластов.

Решение. Грузы (запасы выемочных полей), подлежащие транспортировке по этажным штрекам, показываются на плане шахтного поля (рис. 7.2). Точки сосредоточения грузов (точки пересечения участковых бремсбергов с этажными штреками) для удобства нумеруются.

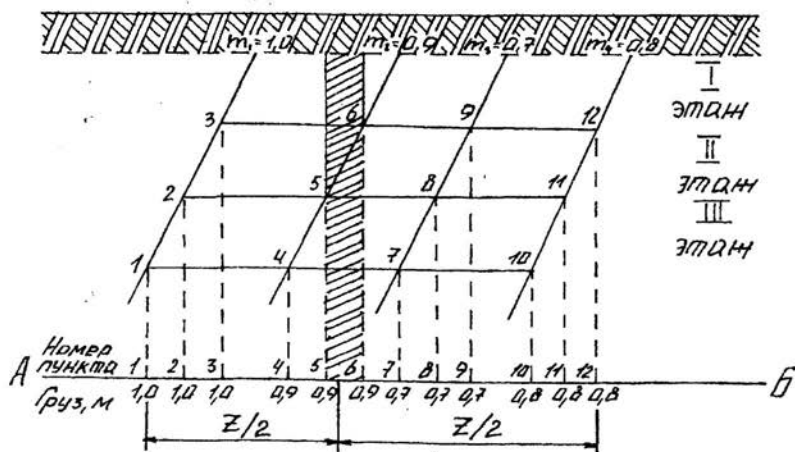
На горизонтальную линию АБ проецируем все точки пересечения этажных штреков с участковыми бремсбергами. В этих точках сосредотачиваются величины соответствующих грузов. Затем на транспортном пути 1...12 отыскиваем графическим способом оптимальный пункт своза грузов. В данном случае он находится между пунктами 11 и 3.



Рис. 7.2. К определению места заложения ствола в направлении простирания пласта

Порядок выполнения работы. После ознакомления с теоретическими основами выполнения работы студенты в лабораторных условиях изучают место заложения главного ствола с использованием планов горных работ, макетов и планшетов.

На основании исходных данных (табл. 7.1) студенты вычерчи-

Таблица 7.1

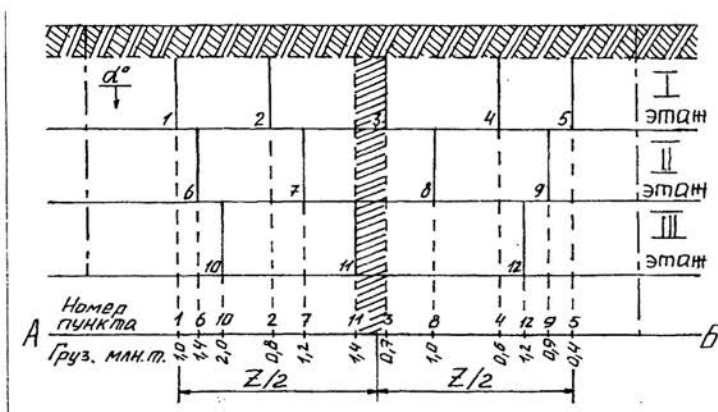
Исходные данные для выполнения работы

| Номер варианта | Размеры шахтного поля, м | | Мощность угольных пластов, м | | | | Расстояние между пластами, м | | | Угол падения пластов, α , град |
|----------------|--------------------------|------|------------------------------|-------|-------|-------|------------------------------|-------|-------|---------------------------------------|
| | S | H | m_1 | m_2 | m_3 | m_4 | a_1 | a_2 | a_3 | |
| 1 | 5000 | 2380 | 2,5 | 4,5 | 3,8 | - | 15 | 32 | - | 27 |
| 2 | 5500 | 1800 | 1,8 | 2,4 | 2,8 | - | 40 | 60 | - | 35 |
| 3 | 4720 | 2100 | 3,9 | 2,1 | - | - | 70 | - | - | 30 |
| 4 | 4800 | 1900 | 4,5 | 2,5 | 1,8 | 3,2 | 20 | 15 | 60 | 38 |
| 5 | 5800 | 2300 | 2,0 | 3,1 | 1,5 | 5,0 | 40 | 35 | 80 | 30 |
| 6 | 4650 | 1600 | 1,2 | 1,8 | 2,1 | 1,5 | 25 | 15 | 40 | 45 |
| 7 | 3800 | 1200 | 4,2 | 2,9 | 3,5 | - | 60 | 40 | - | 60 |
| 8 | 5100 | 1700 | 1,3 | 2,0 | 1,8 | 1,5 | 30 | 50 | 20 | 32 |
| 9 | 4250 | 1400 | 2,7 | 1,8 | 3,6 | - | 80 | 30 | - | 28 |
| 10 | 6000 | 7000 | 2,0 | 3,1 | 1,6 | 2,2 | 10 | 60 | 20 | 35 |
| 11 | 3950 | 1350 | 1,5 | 1,8 | 2,5 | 1,2 | 20 | 70 | 30 | 40 |
| 12 | 7200 | 3000 | 3,1 | 3,3 | 1,7 | 2,0 | 45 | 20 | 60 | 22 |
| 13 | 4660 | 1380 | 1,6 | 2,4 | 4,1 | - | 70 | 30 | - | 34 |
| 14 | 3820 | 1160 | 2,8 | 1,7 | 1,5 | - | 25 | 40 | - | 55 |
| 15 | 6500 | 2800 | 1,4 | 3,6 | 4,2 | 5,0 | 18 | 35 | 50 | 36 |
| 16 | 4280 | 1120 | 3,1 | 1,5 | 2,6 | 2,8 | 40 | 25 | 70 | 42 |
| 17 | 5400 | 1460 | 1,9 | 2,7 | 1,4 | 2,3 | 20 | 38 | 55 | 50 |
| 18 | 7000 | 4000 | 2,0 | 1,5 | 2,2 | 3,3 | 40 | 20 | 15 | 28 |
| 19 | 5060 | 1700 | 1,4 | 1,7 | 2,0 | - | 30 | 40 | - | 25 |
| 20 | 6000 | 3100 | 1,5 | 3,0 | 2,5 | 2,0 | 25 | 18 | 30 | 27 |
| 21 | 3720 | 1330 | 1,3 | 1,8 | 1,9 | 2,5 | 12 | 30 | 38 | 37 |
| 22 | 4740 | 158 | 2,2 | 1,4 | 2,7 | - | 2 | 42 | - | 30 |

вают схему выбора места заложения ствола вкрест простирания и на плане шахтного поля. При этом производятся необходимые расчеты.

Контрольные вопросы

1. Назовите основные горно-геологические факторы, влияющие на выбор места заложения главного ствола.
2. Каковы достоинства и недостатки центрального расположения главного ствола в шахтном поле?
3. В чем заключается сущность методики акад. Л. Д. Шевякова по выбору места заложения главного ствола?
4. При каких условиях величины транспортируемых грузов можно заменить мощностями разрабатываемых пластов?

Рекомендуемая литература

1. Примеры и задачи по технологии горного производства / Ю. К. Нурмухамедов. - М.: Недра, 1973.- 296 с.
2. Технология подземной разработки пластовых месторождений полезных ископаемых.- 2-е изд., перераб. и доп. / А. С. Бурчаков, Н. К. Гринько, А. Б. Ковальчук. - М.: Недра. – 536 с.

8. СПОСОБЫ ДЕЛЕНИЯ ШАХТНОГО ПОЛЯ НА ЧАСТИ И ПОРЯДОК ЕГО ОТРАБОТКИ

Цель работы. Изучение способов деления шахтного поля на части, порядка и направления отработки шахтного поля в пространстве и времени в зависимости от горно-геологических и горнотехнических условий.

Теоретические основы выполнения работы. Шахтное поле угольной шахты не может разрабатываться одновременно по всей площади из-за его больших размеров. Для обеспечения системной и безопасной отработки шахтного поля его делят на части, удобные для разработки, – выемочные ступени (выемочные горизонты), крылья, блоки, этажи, панели, выемочные столбы и полосы. Параметры этих частей шахтного поля должны соответствовать условиям эффективного использования существующей и прогнозируемой горной техники и технологии.

Разделение шахтного поля на части зависит от ряда горно-геологических и горнотехнических факторов, основными из которых являются угол падения пластов, газообильность месторождения, технология и механизация очистных работ.

Горизонт (ступень) – часть шахтного поля, одной из границ которого по падению является главный транспортный штрек, а другой – верхняя или нижняя граница шахтного поля. Боковыми границами горизонта служат границы шахтного поля по простиранию.

Транспортным горизонтом называют совокупность вскрывающих, подготовительных выработок и выработок околоствольного двора, расположенных на одном уровне и служащих для транспортирования угля к стволу.

Часть шахтного поля, ограниченная по падению и восстанию смежными транспортными горизонтами или транспортным горизонтом и границей шахтного поля, а по простиранию границами шахтного поля, называют **выемочной ступенью** (выемочным горизонтом).

Наклонная высота выемочной ступени изменяется в широких пределах: от 100 - 150 м при крутом падении пластов до 1500 – 2000 м и более - при пологом.

При одnogоризонтном вскрытии пологих пластов (с одним

транспортным горизонтом) шахтное поле обычно делят по падению на две части – бремсберговую ($H_{бр}$) и уклонную (H_y) независимо от способа подготовки (рис. 8.1).



Рис. 8.1. Деление шахтного поля: на этажи (а); на панели (б); на выемочные ступени, обрабатываемые длинными столбами по падению и восстанию (в); на блоки (г)

По простиранию шахтное поле делится на **крылья**. Под крылом понимается часть шахтного поля, расположенная по одну сторону от главной вскрывающей выработки. Как правило, шахты отработывают двухкрылые шахтные поля. Крылья обычно обозначают частями света (западное, восточное и др.).

Блок – часть шахтного поля, характеризующаяся независимым проветриванием. Для этого проводятся блоковые воздухоподводящие и воздухоотводящие стволы 3 (см. рис. 8.1, 8.2). Уголь из всех блоков по магистральному полевому штреку б доставляется к главному стволу 1, располагаемому в центральном блоке. Размер блоков по простиранию обычно колеблется в пределах 3,0 – 4,5 км.

Границами блока по простиранию являются границы соседних блоков, а также одной из границ крайних блоков служат границы шахтного поля. Границами блоков по падению и восстанию являются границы шахтного поля.

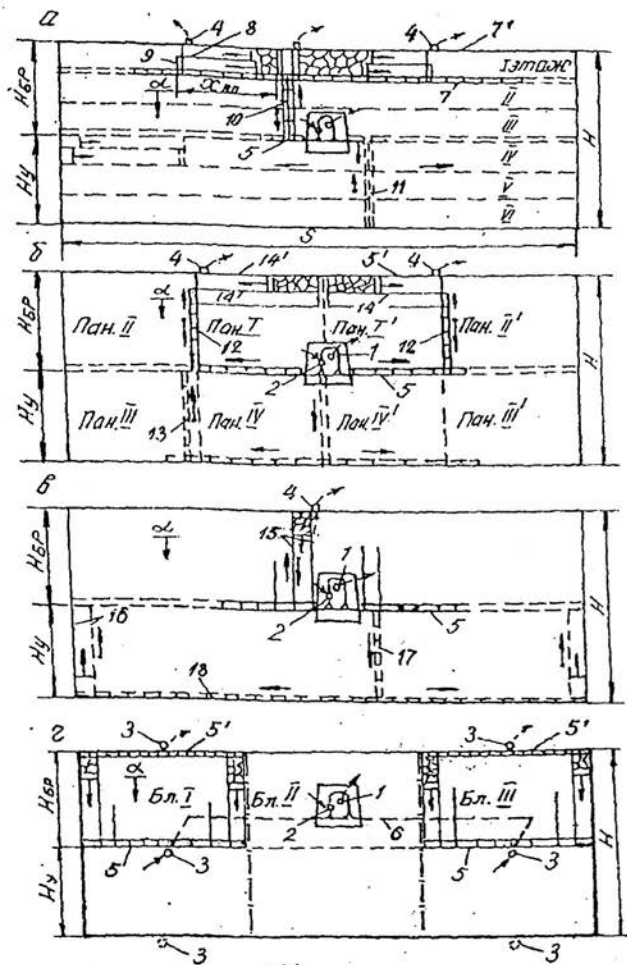
К разделению шахтного поля на блоки прибегают при большой производственной мощности шахты, больших размерах шахтного поля, высокой газообильности месторождения.

При крутом, крутонаклонном, наклонном и, реже, пологом падении шахтное поле разделяется на этажи. **Этажом** называется часть шахтного поля, ограниченная по падению этажным откаточным штреком 7, по восстанию этажным вентиляционным штреком 7', по простиранию – границами шахтного поля (см. рис. 8.1, а). При пологом падении в пределах выемочной ступени обычно располагается несколько этажей, соединяемых с транспортным горизонтом капитальными бремсбергами 10 и капитальными уклонами 11.

При наклонном и пологом падении этаж, как правило, разделяется промежуточными штреками 8 на 2 - 3 подэтажа. Часть этажа по простиранию, заключенная между участковыми бремсбергами 9, скатами и уклонами, а также между промежуточными квершлагами, называется **выемочным полем** ($x_{вп}$ на рис. 8.1, а). Длина выемочного поля по простиранию на пологих пластах принимается в пределах 1000 - 2000 м, на крутых – 300 - 600 м.

При углах падения до 18 – 25 ° выемочная ступень по простиранию может быть разделена на панели (см. рис. 8.1, б). **Панелью** называется часть шахтного поля, ограниченная по восстанию и па-

дению главными штреками (откаточным 5 и вентиляционным 5) либо с одной стороны границей шахтного поля, а по простиранию - границами соседних панелей или границей соседней панели с одной стороны и границей шахтного поля - с другой. Панели могут быть бремсберговыми и уклонными (см. рис. 8.1, б). Как и выемочные поля, они могут быть односторонними и двусторонними. Размеры панелей по простиранию находятся в пределах 1200 - 3500 м, а по падению - 1000 - 1200 м. По падению панели делятся на ярусы. **Ярус** - одновременно обрабатываемая часть панели, ограниченная по падению конвейерным 14, по восстанию вентиляционным 14 ярусными штреками. В ярусе обычно располагается один забой очистной. Возможно деление яруса на подъярусы.

При углах падения пластов до 10° пласт в пределах горизонта делят по простиранию месторождения на выемочные столбы, вытянутые по восстанию или падению от верхней границы горизонта до нижней. Такой способ подготовки называют **погоризонтным** (см. рис. 8.1, в). Выемочные ступени делятся конвейерными и вентиляционными бремсбергами 15 или уклонами 16 на столбы шириной 150 - 250 м, обрабатываемые по падению или восстанию.

Порядок обработки различных частей шахтного поля показан на рис. 8.2.

Порядок обработки шахтного поля - это определенная очередность выемки в пространстве и времени, увязанная со схемами вскрытия и подготовки шахтного поля и его участков.

Этажи (ярусы), как правило, обрабатывают в нисходящем порядке, а по простиранию можно обрабатывать в прямом или обратном порядке.

Порядок обработки свиты пластов устанавливается с учетом принятой производительности шахты и требований безопасности ведения работ.

При выборе порядка обработки частей шахтного поля следует учитывать достоинства и недостатки вариантов. При прямом порядке обработки сокращается срок строительства и обеспечивается быстрое начало эксплуатационных работ, не требуется больших разовых капиталовложений. Однако при этом увеличиваются утечки воздуха, возрастают пожарная опасность и затраты на противопожарную профилактику, значительно увеличиваются расходы на

| Части шахтного поля | Порядок обработки | |
|---------------------------------|-------------------|----------|
| | прямой | обратный |
| Блоки | | |
| Столбы по падению (выстаиванию) | | |
| Панели | | |
| Этажи | | |

Рис. 8.2. Порядок обработки шахтного поля



Рис. 8.3. Графическая интерпретация примера

поддержание транспортных и вентиляционных выработок, затрудняется борьба с пожарами.

Пример. Разделить шахтное поле с размерами по простиранию 4,5 км и по падению 1,9 км на части. Обосновать возможные способы деления шахтного поля на части и вычертить их схемы для следующих условий: мощность пласта 2 м, угол падения 16° . Шахтное поле на западе ограничено дизъюнктивным нарушением амплитудой $H=30$ м, а на востоке – технической границей с шахтой «Центральная».

Решение. С учетом заданных условий принимается панельный способ подготовки шахтного поля. По падению шахтное поле делится на бремсберговую ($h_б = 1000$ м) и уклонную ($h_у = 900$ м) части. Панели двусторонние с размерами по простиранию 2200 м. Панель делится на ярусы. Графическая интерпретация примера представлена на рис. 8.3.

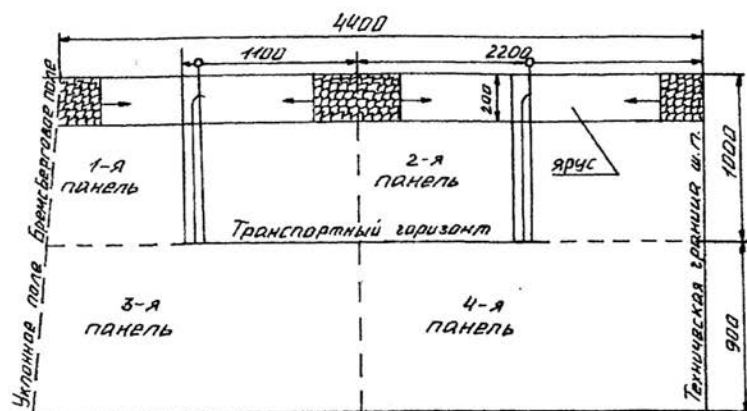
Порядок выполнения работы

Первоначально необходимо ознакомиться с теоретическими основами выполнения работы. Затем по планам горных работ определить, на какие части разделено шахтное поле, установить их размеры и порядок отработки.

Далее по заданным условиям (табл. 8.1) осуществляется деление шахтного поля на части и обосновывается порядок их отработки. Принятые решения отображаются графически. При этом графическая часть выполняется в масштабе.

Таблица 8. 1

Исходные данные для выполнения работ

| Номер варианта | Размер шахтного поля | | Число пластов в шахтном поле | Мощность пластов, м | Угол падения, град | Категория шахты по метану |
|----------------|----------------------|------------|------------------------------|---------------------|--------------------|---------------------------|
| | по простиранию | по падению | | | | |
| 1 | 5500 | 2400 | 3 | 1,8; 2,4; 2,8 | 8 | III |
| 2 | 9000 | 3000 | 2 | 2,9; 3,5 | 15 | Сверхкат. II |
| 3 | 4500 | 2100 | 2 | 2,7; 3,2 | 27 | I |
| 4 | 6000 | 2600 | 1 | 2,3 | 18 | III |
| 5 | 4000 | 1800 | 2 | 1,9; 2,6 | 12 | III |
| 6 | 8000 | 3000 | 1 | 3,1 | 10 | Сверхкат. III |
| 7 | 7000 | 2700 | 2 | 1,8; 2,9 | 20 | III |
| 8 | 5000 | 1700 | 3 | 2,0; 2,2; 2,0 | 35 | Сверхкат. II |
| 9 | 6350 | 1950 | 2 | 1,7; 3,0 | 22 | I |
| 10 | 4050 | 1550 | 3 | 3,1; 2,4; 1,8 | 30 | II |
| 11 | 5200 | 1800 | 2 | 2,5; 3,1 | 24 | Сверхкат. II |
| 12 | 3450 | 1200 | 3 | 1,5; 2,0; 2,5 | 40 | III |
| 13 | 4250 | 1400 | 2 | 2,4; 3,0 | 50 | I |
| 14 | 6100 | 1950 | 1 | 3,6 | 6 | I |
| 15 | 3800 | 1100 | 3 | 1,5; 1,9; 2,6 | 45 | II |
| 16 | 4000 | 1420 | 2 | 3,2; 2,8 | 60 | III |
| 17 | 4650 | 1600 | 1 | 4,2 | 32 | III |
| 18 | 12000 | 2400 | 3 | 1,4; 2,1; 1,8 | 3 | Сверхкат. III |
| 19 | 10000 | 1200 | 3 | 2,9; 3,8; 4,5 | 15 | II |
| 20 | 5400 | 2050 | 2 | 3,2; 4,3 | 26 | III |
| 21 | 6300 | 1980 | 3 | 1,9; 2,6; 1,7 | 18 | I |
| 22 | 7200 | 2400 | 2 | 4,0; 3,7 | 8 | II |
| 23 | 4630 | 1420 | 2 | 2,6; 3,2 | 45 | Сверхкат. II |
| 24 | 10800 | 2500 | 3 | 3,0; 4,1; 2,5 | 32 | II |
| 25 | 5800 | 2100 | 2 | 2,2; 2,8 | 30 | |

Контрольные вопросы

1. Что понимается под термином «шахтное поле»?
2. Перечислите основные горно-геологические и горнотехнические факторы, влияющие на способы деления шахтного поля.
3. На какие основные части делится шахтное поле по падению и простиранию?
4. В чем заключается сущность этажного, панельного и погоризонтного способов подготовки шахтного поля?
5. Назовите области применения этажного, панельного и погоризонтного способов подготовки.
6. Порядок отработки шахтного поля при этажном, панельном и погоризонтном способах подготовки.

Рекомендуемая литература

1. Подземная разработка месторождений полезных ископаемых. Подземная разработка пластовых месторождений: учебник для вузов / В. Н. Корнилков.- Екатеринбург: Изд-во Урал. гос. горного ун-та, 2005. – 494 с.
2. Технология подземной разработки месторождений полезных ископаемых / А. С. Бурчаков [и др.] – М.: Недра, 1983. – 487 с.

9. ИЗУЧЕНИЕ ФАКТОРОВ И КЛАССИФИКАЦИОННЫХ ПРИЗНАКОВ, ОПРЕДЕЛЯЮЩИХ ВЫБОР СИСТЕМ РАЗРАБОТКИ УГОЛЬНЫХ ПЛАСТОВ

Цель работы. Закрепление и углубление знаний студентов, привитие навыков по определению классификационных признаков систем разработки угольных пластов по планам горных работ.

Теоретические основы выполнения работы

Под **системой разработки** пластовых месторождений понимается порядок проведения подготовительных и очистных работ в пределах выемочного поля, увязанный в пространстве и времени.

Условия залегания угольных месторождений весьма разнообразны, и поэтому выбор системы разработки зависит от многих геологических, технических и организационных факторов, определяющих эти условия. Основными факторами, влияющими на выбор системы разработки угольных пластов, являются: форма залегания пластов в недрах; их мощность и угол падения; строение пластов; свойства угля и вмещающих пород; газоносность и водоносность месторождения; склонность пластов к самовозгоранию; склонность пластов к горным ударам и внезапным выбросам; расстояние между смежными пластами угля; глубина разработки; способы и средства механизации производственных процессов в очистных и подготовительных выработках и др.

Рассмотрим основные из них.

Форма месторождений бывает правильная и неправильная (см. работу № 2). Пластовые месторождения характеризуются тем, что элементы их залегания сохраняются на значительных площадях. Однако довольно часто наблюдаются изменения мощности и угла падения пласта, нарушения его сплошности и др. Поэтому при выборе систем разработки следует предусматривать систему разработки, пригодную для диапазона колебаний элементов залегания пласта или, при необходимости, предусматривать возможность перехода от одной системы к другой.

Мощность пласта определяет способ выемки угля, интенсивность сдвижений вмещающих пород, способ управления горным давлением, а также способ проведения и поддержания подготовительных выработок.

Мощность пласта, как правило, выполняет роль классифицирующего признака систем разработки угольных пластов.

Угол падения пласта также является важным фактором при выборе систем разработки, а в некоторых классификациях - классификационным признаком. Он оказывает влияние на способ доставки угля вдоль очистного забоя, выбор средств механизации очистной выемки, форму и размер очистного забоя, способ управления горным давлением.

Свойства боковых пород оказывают существенное влияние на выбор способа охраны подготовительных выработок, способа управления горным давлением и крепления очистного забоя, средств механизации очистной выемки.

Основными характеристиками вмещающих угольный пласт пород являются их обрушаемость и устойчивость. При неустойчивых породах возникает необходимость использования механизированных крепей с максимальным коэффициентом перекрытия кровли, упрочнение пород кровли или оставление подкровельной пачки угля. На пластах с труднообрушающимися кровлями следует ориентироваться на очистные механизированные комплексы с высоким удельным сопротивлением, а также на проведение специальных мероприятий по разупрочнению пород кровли.

Устойчивость боковых пород предопределяет и расположение подготовительных выработок по пласту или пустым породам.

Газоносность пласта и вмещающих пород. При разработке угольных месторождений из пластов и вмещающих пород выделяются природные газы. При выборе системы разработки и их элементов наибольшее значение с точки зрения проветривания имеют метан (CH_4) и диоксид углерода (CO_2). Наибольшую опасность представляет метановоздушная смесь с содержанием метана 4,5 – 16 %, при котором она становится взрывчатой. На газовых шахтах предпочтительнее прямоточная и обособленная схема проветривания лав.

Водоносность. При высокой водообильности наблюдается вдавливание элементов крепей в породы почвы и интенсивно развивается пучение. Это должно учитываться при выборе вида крепей выработок и способов их охраны. Влияние этого фактора заключается и в том, что работа в обводненных забоях оказывает вредное

воздействие на здоровье рабочих, при этом увеличивается травматизм и снижается производительность труда. Поэтому при разработке обводненных месторождений необходимо применять также системы разработки, при которых либо данное месторождение дренируется, либо полностью исключается поступление воды в призабойное пространство очистного забоя.

Количество воды (м^3), которое выдается из шахты, водоотливными установками на 1 т добычи полезного ископаемого в течение года называют коэффициентом водообильности шахты. Значение его изменяется в широком диапазоне от 0,1 до $35 \text{ м}^3/\text{т}$ и более. В учебных целях по коэффициенту водообильности шахты разделяют на три группы: 1 – незначительная обводненность - $W \leq 1 \text{ м}^3/\text{т}$; 2 – средняя - $W = 1,0 - 4,5 \text{ м}^3/\text{т}$; 3 – высокая - $W > 4,5 \text{ м}^3/\text{т}$.

Склонность угля к самовозгоранию проявляется тем чаще, чем мощнее пласт. Эндогенные пожары обычно возникают в местах геологических нарушений и разрушенных целиках угля. Наиболее пожаробезопасны системы разработки с минимальными потерями угля.

Глубина разработки вносит существенные изменения в разработку месторождений. С глубиной возрастает напряженное состояние горных пород, увеличивается давление на крепь горных выработок, возрастает вероятность возникновения горных ударов и внезапных выбросов газа, угля и породы. Общими рекомендациями при этом являются: опережающая отработка защитных пластов, минимальный объем подготовительных выработок, проведение выработок без оставления целиков угля и повторное их использование и др.

Способы механизации очистных и подготовительных работ весьма тесно связаны с системами разработки. Внедрение в практику горных работ новых средств комплексной механизации очистных работ вызвало необходимость в изменении элементов системы разработки и способов управления горным давлением.

Разнообразие горно-геологических условий залегания угольных пластов и технических средств их выемки предопределяет и многообразие вариантов и разновидностей систем разработки, которые характеризуются различными признаками.

В качестве основного классификационного признака в большинстве классификаций систем разработки принят признак разделе-

ния пласта по мощности на слои (табл. 9.1). В соответствии с этим признаком системы разработки разделяют на два вида – без разделения на слои (с выемкой на полную мощность) и с разделением на слои.

Первый дополнительный признак – длина очистного забоя. По этому признаку системы разработки разделяют на две группы: с длинными очистными забоями и с короткими забоями. Это разделение основывается не только на геометрическом признаке и на больших технологических различиях (виды механизации и организации очистных работ).

Второй признак – порядок проведения подготовительных выработок в выемочном поле по отношению к перемещающейся поверхности очистного забоя. Различают столбовую, сплошную и комбинированную системы разработки.

Для *столбовых* систем разработки характерным является то, что подготовительные выработки в выемочном поле по отношению к перемещающейся поверхности очистного забоя проводятся до начала очистной выемки.

Для *сплошных* систем разработки характерно одновременно-последовательное проведение подготовительных выработок в выемочном поле по отношению к перемещающейся поверхности очистного забоя, часть из них проводится до начала очистной выемки или одновременно с ней.

При *комбинированной* системе разработки можно применять одновременно или последовательно столбовую и сплошную системы разработки.

Третий признак – направление перемещения в пространстве очистного забоя в выемочном поле по отношению к элементам залегания пласта. Различают системы разработки с подвиганием очистных забоев по простиранию, падению, восстанию или диагонально.

Таблица 9.1

Классификационные признаки систем разработки

| Классификационные признаки | | | |
|---------------------------------------|-----------------------|---|---|
| Разделение пласта по мощности на слои | Длина очистного забоя | Порядок проведения подготовительных выработок в выемочном поле по отношению к подвижной плоскости очистного забоя | Направление перемещения в пространстве очистного забоя в выемочном поле по отношению к элементам залегания пласта |
| Без разделения на слои | С длинными забоями | Одновременный (сплошная) | По простиранию По падению По восстанию По диагонали |
| | | Последовательный (столбовая) | По простиранию По падению По восстанию По диагонали |
| | | Одновременно-последовательный (комбинированная) | По простиранию По падению По восстанию По диагонали |
| | С короткими забоями | Одновременный (камерная) | По простиранию По падению По восстанию По диагонали |
| | | Последовательный (короткими столбами) | По простиранию По падению По восстанию По диагонали |
| | | Одновременно-последовательный (камерно-столбовая) | По простиранию По падению По восстанию По диагонали |
| С разделением на слои: наклонные | С длинными забоями | Последовательный (столбовая) | По простиранию По падению По восстанию По диагонали |
| | С короткими забоями | | По простиранию |
| | С короткими забоями | | По простиранию |
| Горизонтальные: поперечно-наклонные | С короткими забоями | | По простиранию |

Варианты систем разработки могут также отличаться: схемами проветривания в пределах выемочного участка (возвратноточная, прямоточная); способами охраны подготовительных выработок (целиками, без целиков); способами управления горным давлением (с обрушением, с закладкой); способами выемки угля в очистном забое и др. При слоевых системах разработки возможны варианты порядка отработки слоев – нисходящий, восходящий и комбинированный.

Отличительные признаки наиболее широко применяемых систем разработки угольных пластов с выемкой на полную мощность представлены на рис. 9.1.

Применяемые системы разработки в конкретных горно-геологических условиях и их конструктивные особенности находят отражение на планах горных работ – основном документе шахты. На план наносятся все горные выработки (обычно в масштабе 1 : 2000, 1 : 5000 и реже 1 : 10000); отмечаются последовательность и сроки их проведения, а для очистных работ – величина месячного подвигания линии очистного забоя; старые очистные работы отмечаются по годовому подвиганию очистного забоя; указываются тип механизации выемки и способ управления кровлей.

Порядок выполнения работы

После ознакомления с теоретическими основами выполнения работы, а также с примером выполнения работы студент получает план горных работ одной из действующих шахт. По полученному плану горных работ необходимо:

- определить и занести в таблицу (табл. 9.2) горно-геологические и горнотехнические параметры действующих выемочных участков;
- определить на основании отличительных признаков класс системы разработки;
- установить направление движения струи воздуха и транспорта угля на выемочном участке.

| Признаки системы | | Классификационные признаки | | | |
|------------------|--|--|--|--|---------------------------------------|
| | | Вид системы разработки | | | |
| | | Сплошная | Столбовая | Комбинированная | |
| | | | | | |
| Основные | Порядок ведения очистных и подготовительных работ в выемочном поле | Одновременный | Разновременный | Комбинированный | |
| | Дополнительные | Условия поддержания участковых выработок | В выработанном пространстве или на границе с ним | В массиве угля или в зоне установившегося горного давления | В массиве и выработанном пространстве |
| | | Направление движения очистных забоев и транспорта угля | Противоположное | Совпадает | Совпадает или не совпадает |
| | Направление движения очистных забоев и исходящей струи воздуха | Противоположное | Совпадает | Совпадает Не совпадает | |

Рис. 9.1. Отличительные признаки систем разработки.

Направление движения:

- > очистного забоя; —> свежей струи воздуха;
- > транспорта угля; - - -> исходящей струи воздуха

Таблица 9. 2

Характеристика действующих выемочных участков

| Выемочный участок | Система разработки | Мощность пласта, м | Угол падения, град | Вмещающие породы | | Длина лавы, м | Запасы выемочного участка, тыс. т | Способ охраны выработки |
|-------------------|-------------------------------|--------------------|--------------------|---------------------|----------|---------------|-----------------------------------|---------------------------------------|
| | | | | кровля | почва | | | |
| Лавы 36 | Длинные столбы по простиранию | 2,05 | 16 | Алевролит, песчаник | Аргиллит | 150 | 300,0 | Целик-массив |
| Лавы 37 | То же | 2,00 | 16 | То же | То же | 175 | 460,7 | То же |
| Лавы 38 | - « - | 2,10 | 15 | - « - | - « - | 160 | 421,1 | Без целика с повторным использованием |

Пример. По плану горных работ (рис. 9.2) устанавливаем следующее:

- 1) шахта «Капитальная» ОАО «Челябинская угольная компания», пласт «Ж», лавы 38;
- 2) мощность пласта $m = 2,1$ м; угол падения $\alpha = 16^\circ$; непосредственная кровля – алевролит мощностью 4 – 8 м; основная кровля – песчаник мощностью 6 – 8 м, почва – аргиллит; глубина ведения работ 250 м; шахта III категории по газу; глубина ведения работ 250 м; шахта III категории по газу;
- 3) очистной забой – лавы длиной 160 м;
- 4) лавы обслуживаются конвейерным и вентиляционным штреками;
- 5) вентиляционным штреком лавы 38 является сохраненный для повторного использования конвейерный штрек лавы 37;
- 6) очистные и подготовительные работы разделены в пространстве и времени;

7) направление движения исходящей струи воздуха и транспортирования угля совпадает с направлением подвигания лавы.

Данная система разработки имеет классификационные признаки столбовой системы разработки. Полное название системы – «Столбовая система разработки с выемкой одинарными лавами по простиранию».

Контрольные вопросы

1. Назовите основные факторы, влияющие на выбор системы разработки.
2. Как влияет на выбор системы разработки мощность пласта?
3. Как влияет на выбор системы разработки и ее параметры угол падения пласта?
4. Назовите основные признаки классификации систем разработки пластовых месторождений.
5. Назовите главные отличия столбовых систем разработки от сплошных.

ПРИЛОЖЕНИЯ

Приложение 1

Таблица П.1.1

Углы сдвижения пород и ширина предохранительной бермы для основных бассейнов и месторождений

| Бассейны или месторождения | Углы падения пластов α , град | Углы сдвижения пород, град | | | | Ширина берм для объектов охраны, м |
|----------------------------|--------------------------------------|----------------------------|----------|----------|------------------------|------------------------------------|
| | | в коренных породах | | | в наносах φ | |
| | | β | γ | δ | | |
| Донецкий и Печорский | 0...5 | 85 | 85 | 85 | 60 | 10 |
| | 6...44 | 90 | 85 | 85 | 60 | |
| | 45...65 | 90 | 85 | 85 | 60 | |
| | 66...69 | 40 | 90 | 85 | 60 | |
| | 70...85 | 30 | 85 | 85 | 60 | |
| Челябинский | 0...10 | 65 | 65 | 65 | 50 | 10 |
| | 11...60 | 70-0 | 70 | 65 | 50 | |
| | 61...65 | 40 | 75 | 65 | 50 | |
| | 66 и более | 40 | 75 | 65 | 50 | |
| Воркутинское | 0...65 | 80 | 80 | 80 | 55, в обводненных 45 | 10 |
| Карагандинский | 0...70 | 70-0,6 | 70 | 70 | 45 | 10 |
| | 70...80 | 30 | | 70 | 45 | |
| Подмосковный | 0...10 | - | - | 55 | - | 5 |
| Кузнецкий | 0 | 80 | 80 | 80 | 55 | 10 |
| | 10...50 | 82-0 | 80 | 80 | 55 | |
| | 51...55 | 31 | 80 | 75 | 55 | |
| | 56...90 | 30 | 80 | 75 | 55 | |

Примечание. В Челябинском бассейне углы сдвижения пород β , γ , и δ в подработанной ранее толще пород принимаются на 10° меньше, чем углы, определенные по табл. П.3.1.

При разработке угольных пластов с углами падения более 65° угол сдвижения β_1 в породах лежачего бока изменяется от 55° до 40° обратно пропорционально изменению углов падения от 65° до 90° , т. е. при возрастании угла падения на каждые 5° угол сдвижения уменьшается на 3° .

В Донецком бассейне при наличии в толще меловых и третичных отложений углы сдвижения $\beta = \gamma = \delta = 70^\circ$.

В Печорском бассейне при наличии в наносах пльвунов угол сдвижения φ принимается равным 45° .



Рис. П. 1.1. Построение предохранительных целиков под промплотщадку

Габаритные размеры подвижного состава

| Параметры | Шахтные вагоетки | | | | | | | | | |
|---|----------------------------|----------|----------|----------|--------|----------|----------|----------|---------|----------|
| | ВГ-0,7 | ВГ-1,2 | ВГ-2,0 | ВГ-2,2 | ВГ-3,3 | ВГ-4,5А | ВГ-9А | ВГ-10А | УВГ-1,3 | УВГ-1,3 |
| Вместимость кузова, м ³ | 0,7 | 1,2 | 2,0 | 2,2 | 3,3 | 4,5 | 9 | 10 | | 1,3 |
| Основные размеры, мм | | | | | | | | | | |
| Длина | 1250 | 1850 | 3070 | 2950 | 3450 | 4100 | 8000 | 7300 | | 1500 |
| Ширина | 850 | 1000 | 1250 | 1200 | 1240 | 1350 | 1350 | 1800 | | 850 |
| Высота | 1220 | 1300 | 1200 | 1300 | 1300 | 1550 | 1550 | 1600 | | 1300 |
| Колея, мм | 600 | 600, 750 | 750, 900 | 600, 750 | 900 | 750, 900 | 750, 900 | 750, 900 | | 600, 750 |
| | Аккумуляторные электровозы | | | | | | | | | |
| Тип электровоза | 4,5 АРП-2М | 5АРВ-2М | АРИ-7 | АРВ-7 | АМВД | 2АМ-8Д | АРИ-10 | АРИ-14 | АРП-28 | |
| Длина по буферам, мм | 3300 | 3480 | 4200 | 4200 | 4550 | 9470 | 5500 | 5865 | 10870 | |
| Ширина, мм, при размере колеи 600 мм | 1000 | 1000 | 1050 | 1050 | 1045 | 1045 | 1060 | - | - | |
| Ширина, мм, при размере колеи 900 мм | 1300 | 1300 | 1350 | 1350 | 1315 | 1345 | - | 1350 | 1350 | |
| Высота, мм | 1310 | 1450 | 1500 | 1500 | 1415 | 1415 | 1650 | 1650 | 1650 | |
| Исполнение электрооборудования | РВ | РВ | РВ | РВ | РВ | РВ | РВ | РВ | РВ | |

Окончание табл. П.2.1

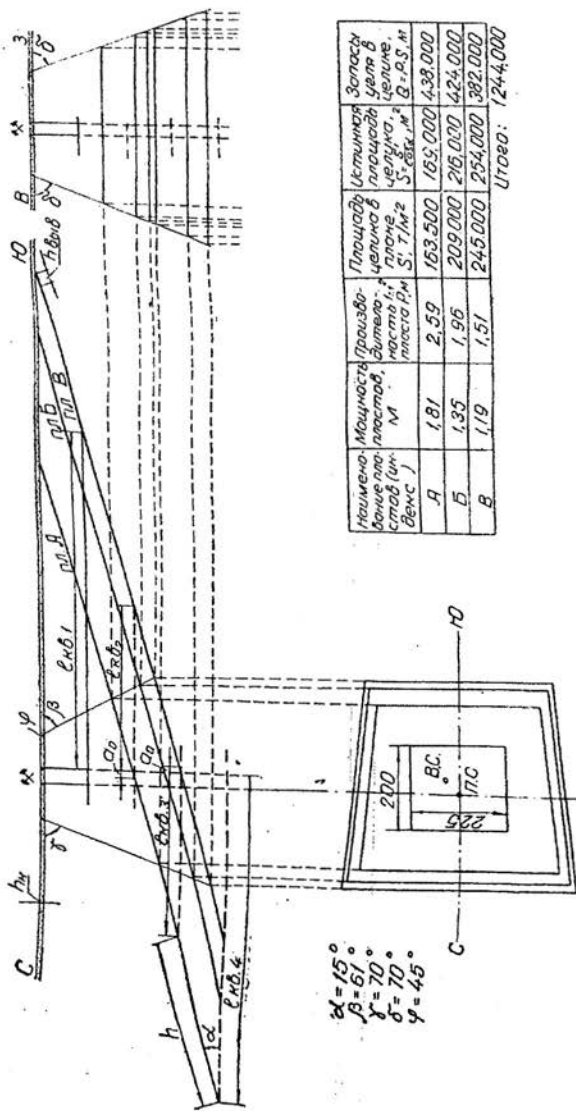
| Контактные электровозы | | | | | | |
|---|---------------------|-------|--------|-------|-------|-------|
| Тип электровоза | ЗКР-600 | 4КР-1 | К-10 | К-14 | КТ-14 | КТ-28 |
| Длина по буферам, мм | 2900 | 3120 | 5200 | 5440 | 5440 | 12300 |
| Ширина, мм, по выступающим частям при колее 600 мм | 960 | 1000 | 1350 | 1350 | 1350 | 1350 |
| Ширина по выступающим частям при колее 750 и 900 мм | - | 1300 | 1650 | 1650 | 1650 | 1650 |
| Высота, мм | 1400 | 1515 | 1650 | 1650 | 1650 | 1650 |
| Шахтные конвейеры с шириной ленты 800 мм | | | | | | |
| Тип конвейера | КЛ 150Д, КЛ-150У | 1Л80 | 1ЛТ-80 | 2Л180 | 2ЛБ80 | 1ЛБ80 |
| Максимальная ширина, мм | 1080 | 1108 | 1108 | 1108 | 1108 | 1108 |



Рис. П. 3.1. Сечение скипового (а) и клетового (б) стволов



Рис. П. 3.2. Сечение кварцлага (а), вентиляционного штрэка (б) и бремсберга (в, г)

ЗАКЛЮЧЕНИЕ

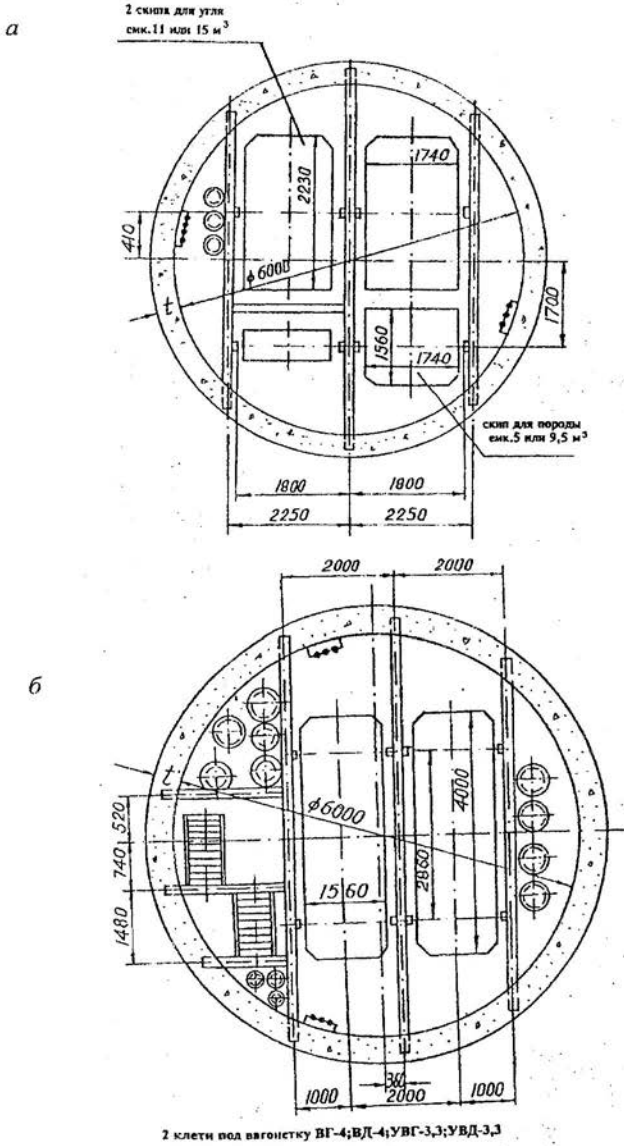
Горно-геологические условия залегания угольных месторождений весьма разнообразны. Это приводит и к различным техническим решениям на различных стадиях их разработки.

На этапе изучения дисциплины «Основы горного дела» при многовариантности решения вопросов во всех звеньях технологической цепи угольной шахты следует освоить основные ее элементы. При этом наибольший эффект в освоении материала достигается в результате прорисовывания чертежей схем графиков и проведения соответствующих расчетов после изучения теоретических вопросов.

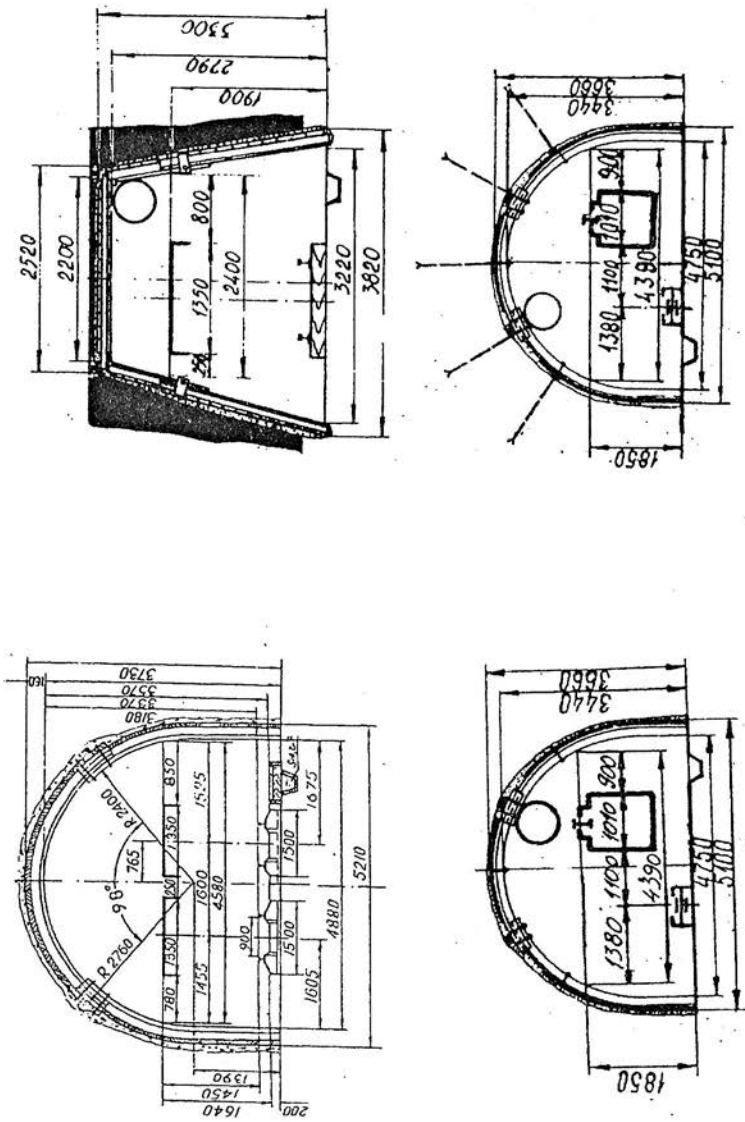
Учебное издание

Александр Михайлович Вандышев

Владимир Валентинович Потапов

ОСНОВЫ ГОРНОГО ДЕЛА.
ПОДЗЕМНАЯ ГЕОТЕХНОЛОГИЯ

Учебно-методическое пособие
по выполнению практических работ по дисциплине
«Основы горного дела» для студентов
специальности 21.05.04 Горное дело специализации
«Электрификация и автоматизация горного производства»

Редактор Устьянцева Л.В.
Компьютерная верстка Реснянской И.В.

Подписано в печать 2019 г.
Бумага писчая. Формат 60x84 ¹/₁₆
Гарнитура Times New Roman Печать на ризографе.
Печ. л. Уч.-изд.л. Тираж 100 экз. Заказ №

Издательство УГГУ
620144, г. Екатеринбург, ул. Куйбышева, 30
Уральский государственный горный университет
Отпечатано с оригинал-макета
в лаборатории множительной техники УГГУ



МИНОБРНАУКИ РФ
ФГБОУ ВО

«Уральский государственный горный
университет»

М. Е. Садовников

ЭЛЕКТРИЧЕСКИЕ И ЭЛЕКТРОННЫЕ АППАРАТЫ

**Методические рекомендации и задания к
контрольной работе для студентов направления
21.05.04 Горное дело, специализации
Электрификация и автоматизация горного
производства**

*для студентов
очной и заочной формы обучения*

Екатеринбург

2019

Задание

1. Выбрать электрические аппараты, указанные для каждого из вариантов в таблице 1, для схемы на рисунке 1.
2. Характеристики электроприёмников и расчётные токи короткого замыкания (ТКЗ), в зависимости от выданного варианта задания, приводятся в таблице 1.
3. Считать токи короткого замыкания незначительными для системы.
4. Расчётные токи электроприёмников (ЭП) определить по формуле

$$I_p = \frac{P_n}{\sqrt{3} \cdot U_{1n} \cdot \cos \varphi_n \cdot \eta_n},$$

где P_n – активная номинальная мощность электродвигателя, кВт; $\cos \varphi_n$ – номинальный коэффициент мощности электродвигателя; η_n – номинальный КПД электродвигателя, о. е.; U_{1n} – номинальное напряжение электродвигателя, кВ.

5. Суммарный ток двух ЭП принять как сумму их номинальных токов.
6. Пиковый ток каждого из ЭП определить по формуле

$$I_{\text{пуск}} = K_n \cdot I_p,$$

где K_n – кратность пускового тока электродвигателя.

7. $\cos \varphi_n$, η_n , K_n определить по [1], по заданной в таблице 1 марке двигателя.
8. Электроаппараты следует выбрать того производителя, который указан в таблице 1.
9. При выполнении работы использовать методику, приведённую в пп 5.5.2...5.5.5 [2] и каталоги изготовителей электроаппаратов, приведённые на сайтах изготовителей оборудования (ссылки на сайты приведены в таблице 1).
10. К работе в качестве приложения добавить копии каталожных данных по выбираемым аппаратам.
11. Отчёт оформить в соответствии с требованиями [3].

Литература

1. Кравчик А. Э. Асинхронные двигатели серии 4А: справочник [Текст]: А. Э. Кравчик, М. М. Шлаф, В. И. Афонин [и др.]. – М.: Энергоиздат, 1982. – 504 с.: ил.
2. Электроснабжение и электрооборудование горного производства. Часть 1 [Текст]: учебное пособие / М. Е. Садовников; Уральский гос. горный ун-т. – Екатеринбург: УГГУ, 2016. – 229 с.
3. Садовников М. Е. Единые требования по оформлению текстовых и графических документов на кафедре ЭП [Текст]: учебно-метод. пособие для студентов очного и заочного обучения / сост.: М. Е. Садовников, А. Л. Карякин, Х. Б. Юнусов; Уральский гос. горный ун-т. - Екатеринбург: УГГУ, 2018.- 31 с.



Рисунок. 1 - Схема электрическая принципиальная

Таблица 1 - Варианты заданий контрольной работы

| Вариант | Выбираемые электроаппараты | Изготовитель электроаппаратов | Технологическое оборудование | Тип двигателя | Однофазный ТКЗ на зажимах двигателя, кА | Однофазный ТКЗ в конце участка защиты QF1, кА | Трёхфазный ТКЗ на верхних губках рубильника QS1, кА |
|---------|----------------------------|--|------------------------------|---------------|---|---|---|
| 1 | QS1, QF1, F3...F5, KM3 | КЭАЗ https://keaz.ru/ | Вентилятор | 4A80B4Y3 | 0,4 | 31 | 45 |
| | | | Конвейер | 4A355S4Y3 | 7 | | |
| 2 | QS1, QF2, F3...F5, KM2 | Schneider Electric http://www.schneider-electric.ru/ru/ | Вентилятор | 4A100S4Y3 | 0,6 | 28 | 40 |
| | | | Конвейер | 4A315M4Y3 | 6,5 | | |
| 3 | QS1, QF1, F3...F5, KM3 | ИЭК http://www.iek.ru/ | Вентилятор | 4A112M4Y3 | 0,7 | 24 | 35 |
| | | | Конвейер | 4A315S4Y3 | 6 | | |
| 4 | QS1, QF2, F3...F5, KM2 | ABB http://new.abb.com/ru | Вентилятор | 4A132S4Y3 | 0,8 | 21 | 30 |
| | | | Конвейер | 4A280M4Y3 | 5,5 | | |
| 5 | QS1, QF1, F3...F5, KM3 | ДЗНВА (автоматические выключатели) http://www.dznva.ru/ ОАО «Коренёвский завод низковольтной аппаратуры» (предохранители) http://www.nva-korenevo.ru/ КЭАЗ (контакты) https://keaz.ru/ | Вентилятор | 4A132M4Y3 | 0,95 | 31 | 45 |
| | | | Конвейер | 4A280S4Y3 | 5 | | |
| 6 | QS1, QF2, F3...F5, KM2 | EKF http://ekfgroup.com/ | Вентилятор | 4A160S4Y3 | 1 | 17 | 25 |
| | | | Конвейер | 4A250M4Y3 | 4,5 | | |
| 7 | QS1, QF1, F3...F5, KM3 | OEZ http://www.oez.ru/ | Вентилятор | 4A160M4Y3 | 1,1 | 26 | 38 |
| | | | Конвейер | 4A250S4Y3 | 4 | | |
| 8 | QS1, QF2, F3...F5, KM2 | Moeller (EATON) http://www.eaton.ru/EatonRU/ProductsServices/Electrical/index.htm | Вентилятор | 4A180M4Y3 | 1,2 | 14 | 20 |
| | | | Конвейер | 4A225M4Y3 | 3 | | |

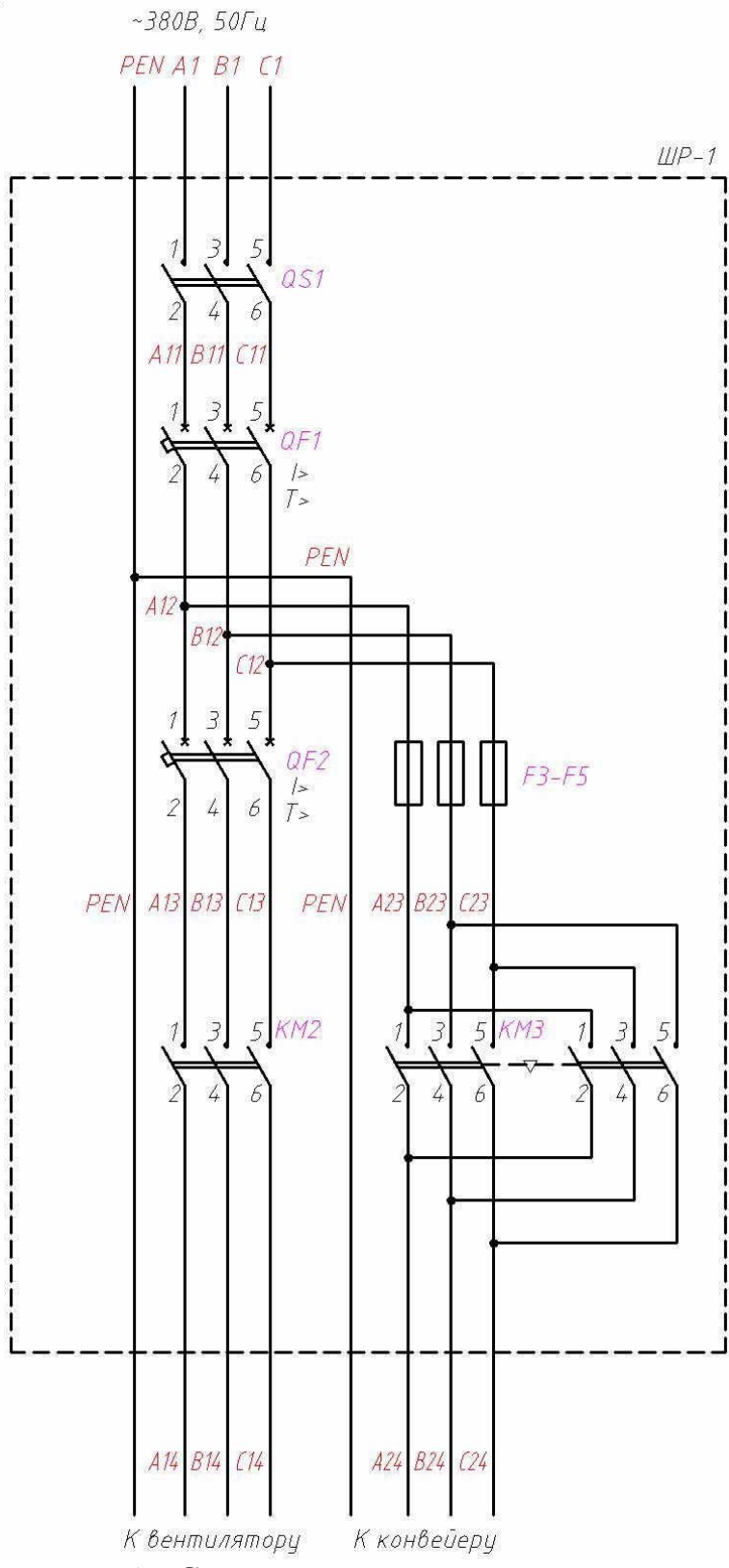

МИНОБРНАУКИ РФ
ФГБОУ ВО

«Уральский государственный горный
университет»

М. Е. Садовников

ЭЛЕКТРИЧЕСКИЕ И ЭЛЕКТРОННЫЕ АППАРАТЫ

***Методические указания по организации
самостоятельной работы для обучающихся
направления 21.05.04 Горное дело,
специализации Электрификация и
автоматизация горного производства***

Екатеринбург
2019

СОДЕРЖАНИЕ

| | |
|--|----|
| Введение | 3 |
| 1. Тематический план дисциплины | 4 |
| 2. Тематика лабораторных, практических работ | 6 |
| 3. Вопросы к экзамену по дисциплине | 6 |
| 4. Перечень основной и дополнительной учебной литературы, необходимой для освоения дисциплины | 9 |
| 4.1. Основная литература | 9 |
| 4.2. Дополнительная литература | 9 |
| 5. Перечень ресурсов информационно - телекоммуникационной сети «Интернет», необходимых для освоения дисциплины | 10 |
| 6. Перечень информационных технологий, используемых при осуществлении образовательного процесса по дисциплине, включая перечень программного обеспечения и информационных справочных систем | 10 |

ВВЕДЕНИЕ

Методические указания по самостоятельной работе студентов (СРС) определяют виды, требования к выполнению и отчетности, рекомендации по выполнению СРС.

Целью методических рекомендаций является повышение эффективности процесса обучения по основной образовательной программе путем правильной организации и выполнения самостоятельной работы.

Самостоятельная работа есть планируемая учебная, учебно-исследовательская, научно-исследовательская деятельность студентов, осуществляемая, в основном, во внеаудиторное время по заданию и при методическом руководстве преподавателя, но без его непосредственного участия. В настоящих методических указаниях предметом является самостоятельная учебная работа.

Основными видами самостоятельной учебной работы являются:

самовоспроизводящая – самостоятельное прочтение, просмотр, конспектирование учебной литературы и информации Интернет-ресурсов, прослушивание лекций, аудио- и видеоматериалов, заучивание, пересказ, запоминание, повторение учебного материала и др.;

поисковая – подготовка сообщений, докладов, выступлений на семинарских и практических занятиях, подбор литературы по дисциплинарным проблемам и литературы по теме рефератов, контрольных и курсовых работ и др.;

творческая – написание рефератов, выполнение курсового проекта, подготовка выпускной работы (проекта), выполнение специальных заданий и др.

Самостоятельная учебная работа включает в себя:

- подготовку к аудиторным занятиям (лекциям, практическим, семинарским, лабораторным работам и др.) и выполнение соответствующих заданий;
- самостоятельную работу над отдельными темами учебных дисциплин в соответствии с учебно-тематическими планами;
- написание рефератов, докладов, эссе;
- подготовку ко всем видам практики и выполнение предусмотренных ими заданий;
- выполнение письменных контрольных и курсовых работ;
- подготовку ко всем видам контрольных испытаний, в том числе к коллоквиумам, экзаменам и зачетам, тестированию и интернет-тестированию, государственным экзаменам;
- подготовку к итоговой государственной аттестации, в том числе выполнение выпускной квалификационной работы (проекта) или магистерской диссертации;
- другие виды учебной деятельности, организуемой и осуществляемой вузом, факультетом или кафедрой.

Виды заданий для выполнения самостоятельной работы: сообщение или доклад на семинарском занятии, реферат, расчетно-графическая работа, курсовая работа и курсовой проект, выпускная квалификационная работа, магистерская диссертация. Темы заданий для выполнения учебной самостоятельной работы студентов указывает преподаватель.

Методические рекомендации к планированию и выполнению самостоятельной учебной работы

Приступая к изучению учебной дисциплины, следует ознакомиться с рабочей учебной программой или тематическим планом дисциплины (табл. 1), перечнем обязательной и дополнительной учебной, научной и методической литературы (раздел 4), получить в библиотеке рекомендованные учебники и учебно-методические пособия, завести новую тетрадь для конспектирования лекций и работы с первоисточниками.

Вопросы для экзамена, указанные в настоящих методических указаниях (раздел 3), могут быть использованы студентом для углубленного изучения содержания дисциплины. Студент имеет право выбирать дополнительно интересующие его темы для самостоятельной работы.

Студентам должны самостоятельно выполнять индивидуальные письменные задания и упражнения, предлагаемые при подготовке к учебным занятиям.

Серьезная организованная работа по подготовке к семинарским занятиям, написанию письменных работ значительно облегчит подготовку к экзаменам и зачетам. При подготовке к зачету, экзамену студент должен повторить, как правило, ранее изученный материал. В этот период играют большую роль подготовленные заранее записи и конспекты.

Контрольная работа (КР) предназначена для выработки умения дать лаконичный аргументированный полный ответ на вопрос изучаемого курса, снабженный выводами. Как правило, она выполняется студентами, обучающимися по заочной форме обучения. Написание ее требует самостоятельности и ответственного отношения, способности работать с литературой по проблеме, знаний истории и теории вопроса, основных теоретических положений. Успешное выполнение контрольной работы учитывается при выставлении экзаменационной оценки. Объем работы не должен превышать 8-10 страниц печатного или рукописного текста, и содержать титульный лист, основную часть работы, список использованной литературы.

Расчетно-графическая работа (РГР) содержит задание на выполнение законченного инженерного расчета по выбору или проверке узлов или составных частей электротехнических систем в составе электротехнического комплекса.

Термин *реферат* (Р) имеет два смысла, во-первых, это краткое изложение содержания документа или его части, научной работы, включающее основные фактические сведения и выводы, необходимые для первоначального ознакомления с источниками и определения целесообразности обращения к ним и, во-вторых, это вид самостоятельной работы студента, под которым понимается краткое изложение в письменном виде или в форме публичного доклада содержания книги, учения, научного исследования и т.п., другими словами, это доклад на определенную тему, освещающий её вопросы на основе обзора литературы и других источников.

Рефераты в как вид самостоятельной работы студента оцениваются по следующим основным критериями: актуальность содержания, теоретический уровень, глубина и полнота анализа фактов, явлений, проблем, относящихся к теме; информационная насыщенность, новизна, оригинальность изложения вопросов; простота и доходчивость изложения; структурная организованность, логичность, грамматическая правильность и стилистическая выразительность; убедительность, аргументированность, практическая значимость и теоретическая обоснованность предложений и выводов.

Для выполнения самостоятельной работы других видов – курсовой работы и проекта, выпускной квалификационной работы, имеются соответствующие методические указания.

1. ТЕМАТИЧЕСКИЙ ПЛАН ДИСЦИПЛИНЫ

Таблица 1 – Тематический план дисциплины

| № | Наименование, раздела и темы | Самостоятельная работа, часов | | Литература (страницы) |
|---|--|-------------------------------|---------|----------------------------------|
| | | очная | заочная | |
| 1 | Общие сведения об ЭиЭА. Классификация ЭиЭА | 1 | 1 | [1] с. 5...7, [3] с. 5...7 |
| 2 | Исполнение и область применения ЭиЭА | 3 | 6 | Конспект лекций |
| 3 | Источники тепла в ЭиЭА | 3 | 7 | [1] с. 9...16, [3] с. 59...64 |
| 4 | Режимы работы (нагрева) ЭиЭА. Нагрев и охлаждение ЭиЭА | 3 | 6 | [1] с. 9...17, [3] с. 64...86 |
| 5 | Термическая стойкость ЭиЭА. Разновидности токов | 2 | 5 | |

| № | Наименование, раздела и темы | Самостоятельная работа, часов | | Литература (страницы) |
|----|--|-------------------------------|---------|--|
| | | очная | заочная | |
| | короткого замыкания. Нагрев ЭиЭА при коротком замыкании | | | |
| 6 | Электродинамическая стойкость ЭиЭА. Электродинамические силы на постоянном и переменном токе. Электродинамические силы при коротком замыкании. Механический резонанс | 4 | 8 | [1] с. 79...84, [3] с. 31...57 |
| 7 | Электрическая дуга. Электрическая дуга постоянного и переменного тока | 3 | 8 | [1] с. 57...68, [3] с. 123...181 |
| 8 | Коммутация электрических цепей. Отключающая способность ЭиЭА. Способы гашения электрической дуги | 4 | 8 | |
| 9 | Электрические контакты и контактные соединения. Материалы контактов. Износ контактов | 4 | 8 | [1] с. 20...26, [3] с. 88...122, 60...68 |
| 10 | Высоковольтные силовые контактные коммутационные и защитно-коммутационные электроаппараты | 4 | 8 | [1] с. 127...149, [3] с. 504...526, 552...618, [4] с. 148...172, [5] с. 3...83 |
| 11 | Низковольтные силовые контактные коммутационные и защитно-коммутационные электроаппараты | 4 | 8 | [1] с. 106...127, [3] с. 308...336, 500...605 |
| | Контрольная работа | 5 | 5 | * |
| 12 | Силовые бесконтактные коммутационные, защитно-коммутационные и силовые преобразовательные аппараты (установки) | 4 | 8 | [1] с. 57...60, [2] с. 180...230, [3] с. 455...461 |
| 13 | Гибридные аппараты постоянного и переменного тока. Бесконтактная коммутация электрических цепей | 4 | 8 | [2] с. 318 |
| 14 | Основные элементы и функциональные узлы систем управления электронных аппаратов | 6 | 10 | [2] с. 243...255 |
| 15 | Силовые защитные аппараты для защиты от внешних и внутренних перенапряжений | 2 | 6 | [1] с. 154, 155, [3] с. 629...639 |
| 16 | Силовые компенсирующие аппараты. Токоограничивающие реакторы | 1 | 4 | [1] с. 155, 156, [3] с. 619...629 |
| 17 | Электроаппараты контроля. Измерительные трансформаторы тока и напряжения | 2 | 6 | [1] с. 149...154, [3] с. 640...681 |
| 18 | Электроаппараты управления. Реле, программируемые логические контроллеры (ПЛК). Электроаппараты сигнализации | 4 | 8 | [1] с. 84...97, [3] с. 337...403 |
| 19 | Магнитные цепи. Законы и схемы замещения для магнитных цепей. Методы расчёта магнитных цепей. Короткозамкнутый виток | 5 | 10 | [1] с. 27...56, [3] с. 183...240 |
| 20 | Расчёт магнитных цепей постоянного и переменного тока | 4 | 8 | |
| 21 | Выбор ЭиЭА | 4 | 8 | |
| 22 | Эксплуатация ЭиЭА в системах электроснабжения, электропривода и электротранспорта на горных и общепромышленных предприятиях | 2 | 6 | [12] с. 101...114, [3] с. 605, 664, 680 |

* см. методические указания к контрольной работе

2. ТЕМАТИКА ЛАБОРАТОРНЫХ, ПРАКТИЧЕСКИХ РАБОТ

Таблица 2 – Перечень лабораторных работ

| Номер раздела и темы | Наименование тем лабораторных работ | Трудоёмкость, час | |
|----------------------|--|-------------------|---------|
| | | очная | заочная |
| 11 | Изучение и испытание контакторов переменного и постоянного тока <i>Литература:</i> [6] с. 5...19 | 4 | 2 |
| 11 | Плавкие предохранители и электротепловые реле <i>Литература:</i> [6] с. 19...43 | 4 | - |
| 18 | Программируемые логические контроллеры. <i>Литература:</i> [7] с. 4...71 | 4 | - |
| 10, 15...17 | Электрические аппараты напряжением выше 1000 В. <i>Литература:</i> [5] с. 3...83 | 4 | - |
| Итого: | | 16 | 2 |

Таблица 3 – Перечень практических работ

| Номер раздела и темы | Наименование тем практических работ | Трудоёмкость, час | |
|----------------------|--|-------------------|---------|
| | | очная | заочная |
| 10, 15...17, 21 | Выбор электрических аппаратов напряжением выше 1000 В. <i>Литература:</i> Конспект лекций, каталоги на электрические аппараты напряжением выше 1000 В | 8 | 6 |
| 2 | Выбор исполнения электрических и электронных аппаратов <i>Литература:</i> Конспект лекций, нормативно-техническая документация по указанию преподавателя, и каталоги на электрические аппараты | 8 | - |
| 18 | Выбор программируемых логических контроллеров. <i>Литература:</i> [7] с. 4...71 и каталоги на промышленные ПЛК | 8 | - |
| 18 | Выбор микропроцессорных устройств релейной защиты. <i>Литература:</i> [3] с. 266...282 и каталоги на устройства МП защиты | 8 | - |
| Итого: | | 32 | 6 |

3. ВОПРОСЫ К ЭКЗАМЕНУ ПО ДИСЦИПЛИНЕ

1. Понятие электродинамической силы (ЭС). Направления действия ЭС. Правило левой руки. Правило буравчика. Учёт ЭС при расчёте и эксплуатации электрических аппаратов.
2. Электродинамические силы между параллельными проводниками на постоянном токе.
3. Расчёт электродинамических сил. Геометрический коэффициент. Коэффициент формы.
4. Электродинамические силы в кольцевом витке.
5. Учёт электродинамических сил между кольцевыми витками. Взаимодействие проводника с током с ферромагнитной массой.
6. Электродинамические силы на переменном токе.
7. Механический резонанс.
8. Вольт-амперная характеристика (ВАХ) газового разряда. ВАХ электрической дуги. Статическая и динамические ВАХ.
9. Виды ионизации и деионизации.

10. Распределение напряжения по дуговому столбу свободно горящей дуги. Короткая и длинная дуга.
11. Условия гашения дуги постоянного тока.
12. Перенапряжения при гашении дуги постоянного тока.
13. Особенности горения и гашения дуги переменного тока при активной нагрузке.
14. Особенности горения и гашения дуги переменного тока при сильно индуктивной нагрузке.
15. Способы гашения электрической дуги.
16. Магнитное дутье. Конструктивные решения.
17. Гашение дуги путём соприкосновения столба дуги с поверхностью холодного твёрдого диэлектрика. Конструктивные решения.
18. Гашение дуги путём повышения давления в дуговом промежутке. Конструктивные решения.
19. Гашение дуги при помощи дутья в дуговом промежутке. Конструктивные решения.
20. Гашение дуги в специальных средах (трансформаторном масле, элегазе, вакууме). Сравнительная характеристика.
21. Гашение дуги в деионизационной решётке.
22. Разновидности силовых полупроводниковых ключей и области их применения.
23. Понятие идеального ключа. Однооперационные тиристоры SCR.
24. Понятие идеального ключа. Двухоперационные тиристоры GTO.
25. Понятие идеального ключа. Индукционные тиристоры SITh.
26. Понятие идеального ключа. Полевые тиристоры MCT.
27. Понятие идеального ключа. IGBT, MOFSET, SIT и BSIT транзисторы.
28. Различия в условиях коммутации цепей переменного и постоянного тока при помощи полупроводниковых ключей. Конструктивные решения.
29. Тиристорные пускатели. Достоинства и недостатки. Конструкция.
30. Устройства плавного пуска электродвигателей. Их отличие от тиристорного пускателя. Конструкция.
31. Понятие электрического контакта. Классификация контактов.
32. Материалы, используемые в конструкциях контактов и контактных соединений. Достоинства, недостатки. Области применения.
33. Конструкции контактов и области их применения.
34. Явление электрического контактирования. Переходное сопротивление контакта. Факторы, от которых зависит переходное сопротивление контакта.
35. Понятие износа контактов. Классификация причин износа. Износ контактов при отключении под действием электрических факторов на малых токах. Схематехнические способы борьбы с износом на малых токах.
36. Износ контактов при отключении под действием электрических факторов на больших токах. Факторы износа.
37. Износ контактов при замыкании.
38. Виды потерь в электрических аппаратах. Потери в проводниках. Поверхностный эффект. Эффект близости.
39. Виды потерь в электрических аппаратах. Потери в деталях из магнитных материалов. Потери в изоляции.
40. Отдача тепла нагретым телом. Основные постулаты. Теплопроводность. Конвекция. Тепловое излучение. Коэффициент теплоотдачи.
41. Нагрев и охлаждение проводника в длительном режиме работы.
42. Нагрев и охлаждение проводника в кратковременном режиме работы.
43. Нагрев и охлаждение проводника в повторно-кратковременном режиме работы.
44. Нагрев и охлаждение проводника в режиме короткого замыкания. Понятие термической стойкости.

45. Классификация перенапряжений по причине возникновения.
46. Внешние перенапряжения. Стандартный грозовой импульс и его параметры.
47. Основные параметры, характеризующие ток при ударе молнии. Классификация молний.
48. Внутренние перенапряжения. Классификация. Меры борьбы с внешними и внутренними перенапряжениями.
49. Вентильные разрядники и нелинейные ограничители перенапряжения. Назначения. Область применения. Конструкция. Выбор.
50. Трубочатые разрядники. Назначение. Область применения. Конструкция. Выбор.
51. Реакторы. Классификация. Назначение токоограничивающего реактора.
52. Токоограничивающие реакторы. Особенности конструкции реакторов на рабочее напряжение до и выше 35 кВ. Особенности монтажа бетонных и сухих реакторов.
53. Классификация токоограничивающих реакторов в зависимости от места из установки в схеме. Отличия одинарных и сдвоенных реакторов. Выбор реакторов.
54. Элементы магнитной цепи. Схемы замещения магнитных цепей.
55. Законы Ома и Кирхгофа для магнитной цепи.
56. Особенности расчёта проводимости воздушного зазора.
57. Расчёт тороидальной магнитной цепи содержащей сталь постоянного сечения и воздушный зазор.
58. Графоаналитический метод расчёта магнитной цепи. Расчёт разветвлённой магнитной цепи.
59. Расчёт магнитной цепи на переменном токе.
60. Учёт влияния короткозамкнутого витка при расчёте магнитной цепи на переменном токе.
61. Расчёт катушки переменного тока.
62. Расчёт катушки постоянного тока.
63. Разъединители. Назначение. Классификация.
64. Основные параметры разъединителей. Выбор. Типы приводов.
65. Отделители и короткозамыкатели. Назначение. Область применения.
66. Недостатки схемы подстанций с отделителем и короткозамыкателем. Условные обозначения. Выбор.
67. Выключатели нагрузки. Назначение. Классификация. Привод.
68. Двухпозиционные и трёхпозиционные выключатели нагрузки. Выключатели нагрузки с пристроенными предохранителями. Выбор выключателей нагрузки.
69. Выключатели. Назначение. Классификация. Выбор.
70. Области применения масляных баковых, маломасляных, электромагнитных, воздушных, элегазовых и вакуумных выключателей.
71. Способы гашения дуги у масляных баковых и маломасляных выключателей.
72. Способы гашения дуги у электромагнитных выключателей.
73. Способы гашения дуги у воздушных выключателей.
74. Схемы дугогасительных камер вакуумных выключателей. Требования к контактам вакуумных выключателей.
75. Способы гашения дуги у элегазовых выключателей.
76. Высоковольтные предохранители. Назначение. Классификация. Выбор.
77. Понятие токоограничения. Конструкция и материалы корпусов и плавких вставок. Металлургический эффект.
78. Измерительные трансформаторы тока. Назначение. Классификация.
79. Основные параметры измерительных трансформаторов тока.
80. Выбор измерительных трансформаторов тока.

81. Измерительные трансформаторы напряжения. Назначение. Классификация. Выбор.
82. Реле. Назначение. Классификация.
83. Основные параметры, характеризующие работу реле.
84. Первичные и вторичные реле тока и напряжения прямого действия.
85. Вторичные реле тока и напряжения косвенного действия.
86. Промежуточные реле (электромагнитные, герконовые, твердотельные).
87. Реле времени. Реле контроля фаз. Реле защиты двигателей. Газовые реле.
88. Программируемые логические контроллеры. Устройства защитного отключения (УЗО).
89. Автоматические выключатели низкого напряжения. Назначение. Классификация. Виды встроенных расцепителей. Особенности конструкции.
90. Статические конденсаторные установки для компенсации реактивной мощности. Назначение. Конструкции. Способы управления.

4. ПЕРЕЧЕНЬ ОСНОВНОЙ И ДОПОЛНИТЕЛЬНОЙ УЧЕБНОЙ ЛИТЕРАТУРЫ, НЕОБХОДИМОЙ ДЛЯ ОСВОЕНИЯ ДИСЦИПЛИНЫ

4.1 Основная литература

| № п/п | Наименование |
|-------|--|
| 1 | Электрические и электронные аппараты [Текст]: учебник: в 2 т. Т. 1, Электромеханические аппараты / Е. Г. Акимов, Г. С. Белкин [и др.]; под ред.: А. Г. Годжелло, Ю. К. Розанова. - М.: Академия, 2010. - 352 с.: ил. |
| 2 | Электрические и электронные аппараты [Текст]: учебник: в 2 т. Т. 2, Силовые электронные аппараты / А. П. Бурман, А. А. Кваснюк [и др.]; под ред. Ю. К. Розанова. - М.: Академия, 2010. - 320 с.: ил. |
| 3 | Чунихин А. А. Электрические аппараты [Текст]: общий курс. учебн. для вузов / А. А. Чунихин. - 3-е изд., перераб. и доп. - М.: Энергоатомиздат, 1988. - 720 с.: ил. |

4.2 Дополнительная литература

| № п/п | Наименование |
|-------|--|
| 4 | Садовников, М.Е. Электрические и электронные аппараты [Текст]: учебн. пособие для студентов специальности 140604 - "Электропривод и автоматика промышленных установок и технологических комплексов" (ЭП) очного и заочного обучения. - Екатеринбург: Изд-во УГГУ, 2008. - 83 с. |
| 5 | Садовников М. Е. Контактторы, пускатели, электротепловые реле и предохранители [Текст]: учебн. пособие по дисциплине «Электрические и электронные аппараты» для студентов специальности 140604 - "Электропривод и автоматика промышленных установок и технологических комплексов" (ЭП) очного и заочного обучения / М.Е. Садовников.- Екатеринбург: Изд-во УГГУ, 2010.- 64 с. |
| 6 | Садовников М. Е. Электрические и электронные аппараты [Текст]: методические указания по выполнению лабораторных работ для студентов специальности 140604 - "Электропривод и автоматика промышленных установок и технологических комплексов" (ЭП) очного и заочного обучения / М.Е. Садовников.- Екатеринбург: Изд-во УГГУ, 2010.- 46 с. |
| 7 | Садовников М. Е. Электрические и электронные аппараты [Текст]: методическое пособие к лабораторным работам по дисциплине "Электрические и электронные аппараты" для студентов профилизации 180400-"Электропривод и автоматика промышленных установок и технологических комплексов" (ЭП) направления 654500 "Электротехника, электромеханика и электротехнологии".- Изд-во УГГА, 2004.- 71 с. |
| 8 | Садовников М. Е. Учебное пособие к практическим занятиям по дисциплине |

| № п/п | Наименование |
|-------|--|
| | “Электроника и преобразовательная техника” для студентов профилизации “Электропривод и автоматика промышленных установок и технологических комплексов” (ЭГП) направления 551300 “Электротехника, электромеханика и электротехнологии”: Часть 1.- Изд-во УГГГА, 2000.- 60 с. |
| 9 | Садовников М. Е. Учебное пособие к практическим занятиям по дисциплине “Электроника и преобразовательная техника” для студентов профилизации “Электропривод и автоматика промышленных установок и технологических комплексов” (ЭГП) направления 551300 “Электротехника, электромеханика и электротехнологии”: Биполярные и полевые транзисторы. Часть 2.- Изд-во УГГГА, 2000.- 80 с. |

5. ПЕРЕЧЕНЬ РЕСУРСОВ ИНФОРМАЦИОННО - ТЕЛЕКОММУНИКАЦИОННОЙ СЕТИ «ИНТЕРНЕТ», НЕОБХОДИМЫХ ДЛЯ ОСВОЕНИЯ ДИСЦИПЛИНЫ

1. Сайт компании ABB в России - <http://new.abb.com/ru>.
2. Сайт компании Schneider Electric в России - <http://www.schneider-electric.ru/ru/>.
3. Сайт компании Siemens в России - <https://www.siemens.com/ru/ru/home.html>.
4. Сайт компании Mitsubishi Electric в России - <https://www.mitsubishielectric.ru/>.
5. Сайт компании АО «Уралэлектротяжмаш» - <http://www.uetm.ru/>.
6. Сайт компании ОАО «Карпинский электромашиностроительный завод» - <http://www.aokemz.ru/>.
7. Сайт компании АО НПП «Контакт» - <http://www.kontakt-saratov.ru/>.
8. Сайт компании АО «ГК «Таврида Электрик» - <http://www.tavrida.com/ter/>.
9. Сайт компании ОАО «Свердловский завод трансформаторов тока» (СЗТТ) - <http://www.cztt.ru/main.html>.
10. Сайт компании АО «Контактор» - <http://www.kontaktor.ru/>.
11. ГК «Чебоксарский электроаппаратный завод» (ЧЭАЗ) Сайт компании АО «Курский электроаппаратный завод» (КЭАЗ) - <http://www.keaz.ru/>.
12. Сайт группы компаний ИЕК - <https://www.iek.ru/>.
13. ГК «Чебоксарский электроаппаратный завод» (ЧЭАЗ) - <http://www.cheaz.ru/>.
14. Сайт компании ЗАО «Электротекс» - <http://www.etx.ru/>.
15. Сайт корпорации ТРИОЛ - <https://triolcorp.ru/>.
16. Сайт компании ОАО «ВЭЛАН» - <http://www.velan.ru/>.
17. Сайт компании ООО "Производственное предприятие шахтной электроаппаратуры" (ШЭЛА) - <http://www.shela71.ru/>.
18. ПК ТЭТЗ-ИНВЕСТ - <http://tetz.com.ua/>.
19. Сайт компании «ЕХС» - <http://www.oaoex.ru/>.
20. Сайт компании Becker Mining Systems <http://www.ru.becker-mining.com/ru/products>.

6. ПЕРЕЧЕНЬ ИНФОРМАЦИОННЫХ ТЕХНОЛОГИЙ, ИСПОЛЬЗУЕМЫХ ПРИ ОСУЩЕСТВЛЕНИИ ОБРАЗОВАТЕЛЬНОГО ПРОЦЕССА ПО ДИСЦИПЛИНЕ, ВКЛЮЧАЯ ПЕРЕЧЕНЬ ПРОГРАММНОГО ОБЕСПЕЧЕНИЯ И ИНФОРМАЦИОННЫХ СПРАВОЧНЫХ СИСТЕМ

1. Бесплатная свободно распространяемая демо-версия программного обеспечение для разработки программ для программируемого логического контроллера (ПЛК) LOGO! фирмы Siemens (без функции записи программы в ПЛК) - пакет LOGO! Soft Comfort.
2. Microsoft Windows 8 Professional.

3. Microsoft Office Standard 2013.

Информационные справочные системы
ИПС «КонсультантПлюс».

Базы данных

Scopus: база данных рефератов и цитирования.

<https://www.scopus.com/customer/profile/display.uri>

E-library: электронная научная библиотека: <https://elibrary.ru>



МИНОБРНАУКИ РФ
ФГБОУ ВО

«Уральский государственный горный
университет»

М. Е. Садовников

ЭЛЕКТРОСНАБЖЕНИЕ И ЭЛЕКТРООБОРУДОВАНИЕ ГОРНОГО ПРОИЗВОДСТВА

***Методические указания по организации
самостоятельной работы для обучающихся
направления 21.05.04 Горное дело,
специализации Электрификация и
автоматизация горного производства***

Екатеринбург
2019

СОДЕРЖАНИЕ

| | |
|--|----|
| Введение | 3 |
| 1. Тематический план дисциплины | 4 |
| 2. Тематика лабораторных, практических работ | 6 |
| 3. Вопросы к зачёту (экзамену) по дисциплине | 7 |
| 4. Перечень основной и дополнительной учебной литературы, необходимой для освоения дисциплины | 9 |
| 4.1. Основная литература | 9 |
| 4.2. Дополнительная литература | 9 |
| 5. Перечень ресурсов информационно - телекоммуникационной сети «Интернет», необходимых для освоения дисциплины | 9 |
| 6. Перечень информационных технологий, используемых при осуществлении образовательного процесса по дисциплине, включая перечень программного обеспечения и информационных справочных систем | 10 |

ВВЕДЕНИЕ

Методические указания по самостоятельной работе студентов (СРС) определяют виды, требования к выполнению и отчетности, рекомендации по выполнению СРС.

Целью методических рекомендаций является повышение эффективности процесса обучения по основной образовательной программе путем правильной организации и выполнения самостоятельной работы.

Самостоятельная работа есть планируемая учебная, учебно-исследовательская, научно-исследовательская деятельность студентов, осуществляемая, в основном, во внеаудиторное время по заданию и при методическом руководстве преподавателя, но без его непосредственного участия. В настоящих методических указаниях предметом является самостоятельная учебная работа.

Основными видами самостоятельной учебной работы являются:

самовоспроизводящая – самостоятельное прочтение, просмотр, конспектирование учебной литературы и информации Интернет-ресурсов, прослушивание лекций, аудио- и видеоматериалов, заучивание, пересказ, запоминание, повторение учебного материала и др.;

поисковая – подготовка сообщений, докладов, выступлений на семинарских и практических занятиях, подбор литературы по дисциплинарным проблемам и литературы по теме рефератов, контрольных и курсовых работ и др.;

творческая – написание рефератов, выполнение курсового проекта, подготовка выпускной работы (проекта), выполнение специальных заданий и др.

Самостоятельная учебная работа включает в себя:

- подготовку к аудиторным занятиям (лекциям, практическим, семинарским, лабораторным работам и др.) и выполнение соответствующих заданий;
- самостоятельную работу над отдельными темами учебных дисциплин в соответствии с учебно-тематическими планами;
- написание рефератов, докладов, эссе;
- подготовку ко всем видам практики и выполнение предусмотренных ими заданий;
- выполнение письменных контрольных и курсовых работ;
- подготовку ко всем видам контрольных испытаний, в том числе к коллоквиумам, экзаменам и зачетам, тестированию и интернет-тестированию, государственным экзаменам;
- подготовку к итоговой государственной аттестации, в том числе выполнение выпускной квалификационной работы (проекта) или магистерской диссертации;
- другие виды учебной деятельности, организуемой и осуществляемой вузом, факультетом или кафедрой.

Виды заданий для выполнения самостоятельной работы: сообщение или доклад на семинарском занятии, реферат, расчетно-графическая работа, курсовая работа и курсовой проект, выпускная квалификационная работа, магистерская диссертация. Темы заданий для выполнения учебной самостоятельной работы студентов указывает преподаватель.

Методические рекомендации к планированию и выполнению самостоятельной учебной работы

Приступая к изучению учебной дисциплины, следует ознакомиться с рабочей учебной программой или тематическим планом дисциплины (табл. 1), перечнем обязательной и дополнительной учебной, научной и методической литературы (раздел 4), получить в библиотеке рекомендованные учебники и учебно-методические пособия, завести новую тетрадь для конспектирования лекций и работы с первоисточниками.

Вопросы для экзамена, указанные в настоящих методических указаниях (раздел 3), могут быть использованы студентом для углубленного изучения содержания дисциплины. Студент имеет право выбирать дополнительно интересующие его темы для самостоятельной работы.

Студентам должны самостоятельно выполнять индивидуальные письменные задания и упражнения, предлагаемые при подготовке к учебным занятиям.

Серьезная организованная работа по подготовке к семинарским занятиям, написанию письменных работ значительно облегчит подготовку к экзаменам и зачетам. При подготовке к зачету, экзамену студент должен повторить, как правило, ранее изученный материал. В этот период играют большую роль подготовленные заранее записи и конспекты.

Контрольная работа (КР) предназначена для выработки умения дать лаконичный аргументированный полный ответ на вопрос изучаемого курса, снабженный выводами. Как правило, она выполняется студентами, обучающимися по заочной форме обучения. Написание ее требует самостоятельности и ответственного отношения, способности работать с литературой по проблеме, знаний истории и теории вопроса, основных теоретических положений. Успешное выполнение контрольной работы учитывается при выставлении экзаменационной оценки. Объем работы не должен превышать 8-10 страниц печатного или рукописного текста, и содержать титульный лист, основную часть работы, список использованной литературы.

Расчетно-графическая работа (РГР) содержит задание на выполнение законченного инженерного расчета по выбору или проверке узлов или составных частей электротехнических систем в составе электротехнического комплекса.

Термин *реферат* (Р) имеет два смысла, во-первых, это краткое изложение содержания документа или его части, научной работы, включающее основные фактические сведения и выводы, необходимые для первоначального ознакомления с источниками и определения целесообразности обращения к ним и, во-вторых, это вид самостоятельной работы студента, под которым понимается краткое изложение в письменном виде или в форме публичного доклада содержания книги, учения, научного исследования и т.п., другими словами, это доклад на определенную тему, освещающий её вопросы на основе обзора литературы и других источников.

Рефераты в как вид самостоятельной работы студента оцениваются по следующим основным критериями: актуальность содержания, теоретический уровень, глубина и полнота анализа фактов, явлений, проблем, относящихся к теме; информационная насыщенность, новизна, оригинальность изложения вопросов; простота и доходчивость изложения; структурная организованность, логичность, грамматическая правильность и стилистическая выразительность; убедительность, аргументированность, практическая значимость и теоретическая обоснованность предложений и выводов.

Для выполнения самостоятельной работы других видов – курсовой работы и проекта, выпускной квалификационной работы, имеются соответствующие методические указания.

1. ТЕМАТИЧЕСКИЙ ПЛАН ДИСЦИПЛИНЫ

Таблица 1 – Тематический план дисциплины

| № | Наименование, раздела и темы | Самостоятельная работа, часов | | Литература (страницы) |
|---|---|-------------------------------|---------|---|
| | | очная | заочная | |
| 1 | Условия эксплуатации электрооборудования на горных предприятиях. Исполнение электрооборудования | 10 | 11 | [1] с. 21...45, [3] с. 7...10, 14...23, [5] с. 25...28 |
| 2 | Уровни напряжения, качество электроэнергии, режимы нейтрали | 10 | 11 | [1] с. 45...55, 175...182, [3] с. 10...14, [5] с. 16...20, |

| № | Наименование, раздела и темы | Самостоятельная работа, часов | | Литература (страницы) |
|----|---|-------------------------------|---------|--|
| | | очная | заочная | |
| | | | | 39...43, [6] с. 53...97 |
| 3 | Электрооборудование технологических установок горных предприятий | 8 | 11 | [1] с. 455...484, [2] с. 215...263, 505...588, [5] с. 305...369, [6] с. 97...107 |
| 4 | Электрооборудование распределительных сетей горных предприятий | 8 | 11 | [1] с. 420...434, 444...455, [2] с. 23...33, 133...142, [3] с. 143...151, [5] с. 207...305, [6] с. 179...220 |
| 5 | Электрооборудование для управления электроприводами на горных предприятиях | 8 | 11 | [1] с. 142...178, [2] с. 23...33, 133...142 [3] с. 143...151 |
| 6 | Правила выполнения чертежей раздела проекта «Силовое электрооборудование» | 10 | 11 | Конспект лекций, ГОСТ 21.614-88, ГОСТ 2.856-75 |
| 7 | Электрическое освещение | 12 | 11 | [1] с. 118...167, [3] с. 23...118, [5] с. 129...171, [6] с. 463...475 |
| 8 | Расчёт электрических нагрузок и компенсация реактивной мощности | 10 | 11 | [1] с. 76...94, [2] с. 369...373, [3] с. 118...137, [6] с. 411...430, РТМ 36.18.32.4-92 |
| 9 | Выбор числа трансформаторов и трансформаторных подстанций горных предприятий | 1 | 10 | [1] с. 411...417, 420...441, [2] с. 55...59, 69...76, 80...86, [3] с. 140...163, [6] с. 251...267 |
| 10 | Низковольтные распределительные устройства горных предприятий | 1 | 10 | [1] с. 23...33, 133...142, [3] с. 163...217, [6] с. 267...281 |
| 11 | Электрические связи | 1 | 10 | [1] с. 369...371, [2] с. 178...215, [4] с. 4...78, [6] с. 286...325 |
| 12 | Расчёт токов короткого замыкания | 2 | 13 | [2] с. 78...137 |
| 13 | Проверка электрооборудования, электроаппаратов и проводок по действию токов короткого замыкания | 1 | 10 | [4] с. 137...149 |

| № | Наименование, раздела и темы | Самостоятельная работа, часов | | Литература (страницы) |
|----|--|-------------------------------|---------|--|
| | | очная | заочная | |
| 14 | Проектирование мер защиты от поражения человека электрическим током на горных предприятиях | 1 | 10 | [1] с. 167...249, [4] с. 149...179, [5] с. 33...129 |
| 15 | Молниезащита электроустановок горных предприятий | 1 | 10 | [6] с. 495...500, СО 153-34.21.122-2003, РД 34.21.122-87 |
| 16 | Управления электрооборудованием | 1 | 10 | [2] с. 94...133, ГОСТ Р МЭК 60204-1-2007 |

2. ТЕМАТИКА ЛАБОРАТОРНЫХ, ПРАКТИЧЕСКИХ РАБОТ

Таблица 2 – Перечень лабораторных работ

| Номер раздела и темы | Наименование тем лабораторных работ | Трудоемкость, час | |
|----------------------|--|-------------------|---------|
| | | очная | заочная |
| | Семестр 1 | | |
| 4 | Рудничная аппаратура ручного управления во взрывозащищённом исполнении <i>Литература:</i> [2] с. 133...142, 161...167 | 5 | - |
| 5 | Рудничная аппаратура дистанционного управления во взрывозащищённом исполнении <i>Литература:</i> [2] с. 94...133, 142...161, 167...175 | 6 | - |
| 7 | Изучение конструкций источников света и световых приборов <i>Литература:</i> [1] с. 118...167, [3] с. 23...118, [5] с. 129...171, [6] с. 463...475 | 5 | - |
| | Семестр 2 | | |
| 11 | Изучение силовых кабелей напряжением до 35 кВ включительно <i>Литература:</i> [1] с. 369...371, [2] с. 178...215, [4] с. 4...78, [6] с. 286...325 | 5 | - |
| 14 | Изучение устройств непрерывного контроля изоляции в сетях напряжением до 1140 В <i>Литература:</i> [1] с. 167...207, [5] с. 48...91 | 5 | - |
| 14 | Изучение систем заземления на горных работах <i>Литература:</i> [1] с. 194...207, [4] с. 149...179, [5] с. 81...125 | 4 | - |
| 16 | Изучение релейно-контакторных схем управления электроприводами. <i>Литература:</i> [7] с. 4...25 | 4 | - |
| Итого: | | 34 | - |

Таблица 3 – Перечень практических работ

| Номер раздела и темы | Наименование тем практических работ | Трудоёмкость, час | |
|----------------------|---|-------------------|---------|
| | | очная | заочная |
| 10 | Изучение электрооборудования в рудничном нормальном исполнении для распределения электроэнергии в сетях до 1140 В на подземных горных работах <i>Литература:</i> РЭ на изучаемую аппаратуру | 3 | 4 |
| 10 | Изучение аппаратуры ручного управления в рудничном | 3 | 4 |

| Номер раздела и темы | Наименование тем практических работ | Трудоёмкость, час | |
|----------------------|---|-------------------|---------|
| | | очная | заочная |
| | нормальном исполнении <i>Литература:</i> [2] с. 133...142, 161...167, РЭ на изучаемую аппаратуру | | |
| 10 | Изучение электрооборудования дистанционного управления в рудничном нормальном исполнении <i>Литература:</i> [2] с. 94...133, 142...161, РЭ на изучаемую аппаратуру | 3 | 4 |
| 10 | Изучение электрооборудования в рудничном нормальном исполнении для обеспечения работы электровозной откатки на подземных горных работах <i>Литература:</i> [2] с. 344...349, РЭ на изучаемую аппаратуру | 3 | - |
| 10 | Изучение электрооборудования в рудничном нормальном исполнении для питания ручного электроинструмента и освещения на подземных горных работах <i>Литература:</i> [1] с. 136...138, [2] с. 167...175, РЭ на изучаемую аппаратуру | 3 | - |
| 10 | Изучение электрооборудования в рудничном нормальном исполнении для распределения электроэнергии в сетях 6 кВ на подземных горных работах <i>Литература:</i> [1] с. 444...455, РЭ на изучаемую аппаратуру | 3 | 4 |
| Итого: | | 18 | 16 |

3. ВОПРОСЫ К ЗАЧЁТУ (ЭКЗАМЕНУ) ПО ДИСЦИПЛИНЕ

Теоретические вопросы для подготовки к зачёту

1. Исполнение электрооборудования (категория размещения, климатическое исполнение).
2. Исполнение электрооборудования (степень защиты от внешних воздействий).
3. Исполнение электрооборудования (рудничное нормальное исполнение).
4. Исполнение электрооборудования (взрывозащищённое исполнение).
5. Режимы нейтрали источников питания электроприёмников, их особенности и области применения на горных предприятиях.
6. Различия режимов нейтрали с точки зрения электро и пожаробезопасности.
7. Электрооборудование технологических установок горных предприятий на ПГР, ОГР, ОФ и ДСФ (особенности, режимы работы).
8. Электрооборудование распределительных сетей горных предприятий (особенности конструкции электрооборудования для ПГР, ОГР ОФ и ДСФ; защиты, блокировки).
9. Электрооборудование для управления электроприводами на горных предприятиях (особенности конструкции электрооборудования для ПГР, ОГР ОФ и ДСФ; защиты, блокировки).
10. Правила черчения электрических схем.
11. Правила черчения планов расположения электрооборудования и прокладки электрических сетей.
12. Вспомогательные элементы чертежей (спецификации, экспликации, виды, разрезы и т. п.)
13. Выбор источников света и световых приборов.
14. Метод удельной мощности для расчёта освещения.
15. Метод светового потока для расчёта освещения.
16. Точечный метод для расчёта освещения.
17. Резервирование осветительной нагрузки.

18. Как выбирается структура распределительной сети горных предприятий?
19. Особенности расчёта электрических нагрузок на ПГР, ОГР и ОФ и ДСФ.
20. Методы компенсации реактивной мощности.

Теоретические вопросы для подготовки к экзамену

1. Как производится выбор числа трансформаторов трансформаторных подстанций?
2. Как производится выбор числа трансформаторных подстанций для различных видов горных работ.
3. Виды низковольтных распределительных устройств (НКУ),
4. Как производится выбор автоматических выключателей, включая выбор уставок защит. Особенности выбора автоматических выключателей для разных горных работ.
5. Как производится выбор контакторов и пускателей, особенности выбора данных аппаратов для разных горных работ.
6. Выбор типа, сечения и способа прокладки электрических связей распределительных сетей горных предприятий.
7. Как составляются схемы замещения для расчёта токов КЗ.
8. Как производится расчёт сопротивлений схем замещения.
9. Как выполняется расчёт максимальных токов КЗ.
10. Как учитывается при расчёте максимальных токов КЗ подпитка от электроприёмников.
11. Как выполнить расчёт минимальных токов КЗ.
12. Как производится проверка электрооборудования, электроаппаратов и проводок по действию токов короткого замыкания.
13. Как производится расчёт главного заземляющего устройства?
14. Что такое местные заземлители; как устроены сети заземления внутри зданий, на ПГР и ОГР?
15. Как выполняются заземляющие устройства в грунтах с высоким удельным сопротивлением?
16. Что такое пассивная и активная молниезащита.
17. Общие требования к построению схем управления (защиты, блокировки, принципы построения схем управления).
18. Режимы управления (местный/дистанционный; сблокированный/деблокированный);
19. Маркировка электрических цепей.
20. Требования к цветам и местам размещения органов управления и световой сигнализации.
21. Типовые схемы управления электроприводами.
22. Технологические блокировки и блокировки безопасности. Как обеспечивается местное и дистанционное управление.
23. Как обеспечивается защита от потери управляемости в цепях дистанционного управления электрооборудования для ПГР и ОГР.
24. Как обеспечивается защита цепей управления.

4. ПЕРЕЧЕНЬ ОСНОВНОЙ И ДОПОЛНИТЕЛЬНОЙ УЧЕБНОЙ ЛИТЕРАТУРЫ, НЕОБХОДИМОЙ ДЛЯ ОСВОЕНИЯ ДИСЦИПЛИНЫ

4.1 Основная литература

| № п/п | Наименование |
|-------|--|
| 1 | Электрификация горного производства [Текст]: учебник для вузов: В 2-х т. Т.1. / А. В. Ляхомский [и др.]; ред. Л. А. Пучков, Г. Г. Пивняк; Московский государственный горный университет.- М.: МГГУ, 2007.- 511 с.: ил. |
| 2 | Электрификация горного производства [Текст]: учебник для вузов: В 2-х т. Т.2. / А. В. Ляхомский [и др.]; ред. Л. А. Пучков, Г. Г. Пивняк; Московский государственный горный университет.- М.: МГГУ, 2007.- 595 с.: ил. |
| 3 | Электроснабжение и электрооборудование горного производства. Часть 1 [Текст]: учебное пособие / М. Е. Садовников; Уральский гос. горный ун-т. – Екатеринбург: УГГУ, 2016. – 229 с. |
| 4 | Электроснабжение и электрооборудование горного производства. Часть 2 [Текст]: учебное пособие / М. Е. Садовников; Уральский гос. горный ун-т. – Екатеринбург: УГГУ, 2016. – 191 с. |

4.2 Дополнительная литература

| № п/п | Наименование |
|-------|--|
| 5 | Электрооборудование и электроснабжение открытых горных работ [Текст] : учебник для вузов / Н. И. Чеботаев. - М.: Горная книга, 2006. - 474 с.: ил. |
| 6 | Электроснабжение промышленных предприятий [Текст]: учебник / Б. И. Кудрин. - М.: Интернет Инжиниринг, 2007. - 672 с.: ил. |
| 7 | Садовников М. Е. Контактторы, пускатели, электротепловые реле и предохранители [Текст]: учебн. пособие по дисциплине «Электрические и электронные аппараты» для студентов специальности 140604 - «Электропривод и автоматика промышленных установок и технологических комплексов» (ЭГП) очного и заочного обучения / М.Е. Садовников.- Екатеринбург: Изд-во УГГУ, 2010.- 64 с. |

5. ПЕРЕЧЕНЬ РЕСУРСОВ ИНФОРМАЦИОННО - ТЕЛЕКОММУНИКАЦИОННОЙ СЕТИ «ИНТЕРНЕТ», НЕОБХОДИМЫХ ДЛЯ ОСВОЕНИЯ ДИСЦИПЛИНЫ

1. Сайт компании DIAL GmbH - <http://www.dial.de/DIAL/en/dialux-international-download/russkii.html>.
2. Сайт Федерального агентства по техническому регулированию и метрологии (Росстандарт) - <http://www.gost.ru/wps/portal/pages.CatalogOfStandarts> -.
3. Сайт компании ОАО «ВЭЛАН» - <http://www.velan.ru/>.
4. Сайт компании ООО "Производственное предприятие шахтной электроаппаратуры" (ШЭЛА) - <http://www.shela71.ru/>.
5. Сайт ПК ТЭТЗ-ИНВЕСТ - <http://tetz.com.ua/>.
6. Сайт компании «ЕХС» - <http://www.oaoex.ru/>.
7. Сайт компании Becker Mining Systems <http://www.ru.becker-mining.com/ru/products>.

6. ПЕРЕЧЕНЬ ИНФОРМАЦИОННЫХ ТЕХНОЛОГИЙ, ИСПОЛЬЗУЕМЫХ ПРИ ОСУЩЕСТВЛЕНИИ ОБРАЗОВАТЕЛЬНОГО ПРОЦЕССА ПО ДИСЦИПЛИНЕ, ВКЛЮЧАЯ ПЕРЕЧЕНЬ ПРОГРАММНОГО ОБЕСПЕЧЕНИЯ И ИНФОРМАЦИОННЫХ СПРАВОЧНЫХ СИСТЕМ

1. Бесплатное свободно распространяемое версия программного обеспечение для расчёта освещения - пакет DIALux.
2. Microsoft Windows 8 Professional.
3. Microsoft Office Standard 2013.

Информационные справочные системы
ИПС «КонсультантПлюс».

Базы данных
Scopus: база данных рефератов и цитирования.
<https://www.scopus.com/customer/profile/display.uri>
E-library: электронная научная библиотека: <https://elibrary.ru>



МИНИСТЕРСТВО НАУКИ И ВЫСШЕГО
ОБРАЗОВАНИЯ
РОССИЙСКОЙ ФЕДЕРАЦИИ

ФГБОУ ВО
«Уральский государственный горный
университет»

П. А. Осипов

КОМПЬЮТЕРНЫЕ ТЕХНОЛОГИИ

***Методические указания по организации
самостоятельной работы для обучающихся
специальности 21.05.04 Горное дело,
специализации электрификация и автоматизация
горного производства***

Год набора: 2019

Екатеринбург
2020

СОДЕРЖАНИЕ

| | |
|--|----------|
| Введение | 3 |
| 1. Тематический план дисциплины..... | 4 |
| 2. Тематика лабораторных, практических работ | 5 |
| 3. Вопросы к экзамену по дисциплине | 7 |
| 4. Перечень основной и дополнительной учебной литературы, необходимой для освоения дисциплины | 9 |
| 5. Перечень ресурсов информационно-телекоммуникационной сети «Интернет», необходимых для освоения дисциплины | 9 |
| 6. Перечень информационных технологий, используемых при осуществлении образовательного процесса по дисциплине, включая перечень программного обеспечения и информационных справочных систем | 9 |

ВВЕДЕНИЕ

Методические указания по самостоятельной работе студентов (СРС) определяют виды, требования к выполнению и отчетности, рекомендации по выполнению СРС.

Целью методических рекомендаций является повышение эффективности процесса обучения по основной образовательной программе путем правильной организации и выполнения самостоятельной работы.

Самостоятельная работа есть планируемая учебная, учебно-исследовательская, научно-исследовательская деятельность студентов, осуществляемая, в основном, во внеаудиторное время по заданию и при методическом руководстве преподавателя, но без его непосредственного участия. В настоящих методических указаниях предметом является самостоятельная учебная работа.

Основными видами самостоятельной учебной работы являются:

самовоспроизводящая – самостоятельное прочтение, просмотр, конспектирование учебной литературы и информации Интернет-ресурсов, прослушивание лекций, аудио- и видеоматериалов, заучивание, пересказ, запоминание, повторение учебного материала и др.;

поисковая – подготовка сообщений, докладов, выступлений на семинарских и практических занятиях, подбор литературы по дисциплинарным проблемам и литературы по теме рефератов, контрольных и курсовых работ и др.;

творческая – написание рефератов, выполнение курсового проекта, подготовка выпускной работы (проекта), выполнение специальных заданий и др.

Самостоятельная учебная работа включает в себя:

- подготовку к аудиторным занятиям (лекциям, практическим, семинарским, лабораторным работам и др.) и выполнение соответствующих заданий;
- самостоятельную работу над отдельными темами учебных дисциплин в соответствии с учебно-тематическими планами;
- написание рефератов, докладов, эссе;
- подготовку ко всем видам практики и выполнение предусмотренных ими заданий;
- выполнение письменных контрольных и курсовых работ;
- подготовку ко всем видам контрольных испытаний, в том числе к коллоквиумам, экзаменам и зачетам, тестированию и интернет-тестированию, государственным экзаменам;
- подготовку к итоговой государственной аттестации, в том числе выполнение выпускной квалификационной работы (проекта) или магистерской диссертации;
- другие виды учебной деятельности, организуемой и осуществляемой вузом, факультетом или кафедрой.

Виды заданий для выполнения самостоятельной работы: сообщение или доклад на семинарском занятии, реферат, расчетно-графическая работа, курсовая работа и курсовой проект, выпускная квалификационная работа, магистерская диссертация. Темы заданий для выполнения учебной самостоятельной работы студентов указывает преподаватель.

Методические рекомендации к планированию и выполнению самостоятельной учебной работы

Приступая к изучению учебной дисциплины, следует ознакомиться с рабочей учебной программой или тематическим планом дисциплины (табл. 1), перечнем обязательной и дополнительной учебной, научной и методической литературы (раздел 4), получить в библиотеке рекомендованные учебники и учебно-методические пособия, завести новую тетрадь для конспектирования лекций и работы с первоисточниками.

Вопросы для экзамена, указанные в настоящих методических указаниях (раздел 3), могут быть использованы студентом для углубленного изучения содержания дисциплины. Студент имеет право выбирать дополнительно интересующие его темы для самостоятельной работы.

Студентам должны самостоятельно выполнять индивидуальные письменные задания и упражнения, предлагаемые при подготовке к учебным занятиям.

Серьезная организованная работа по подготовке к семинарским занятиям, написанию письменных работ значительно облегчит подготовку к экзаменам и зачетам. При подготовке к зачету, экзамену студент должен повторить, как правило, ранее изученный материал. В этот период играют большую роль подготовленные заранее записи и конспекты.

Контрольная работа (КР) предназначена для выработки умения дать лаконичный аргументированный полный ответ на вопрос изучаемого курса, снабженный выводами. Как правило, она выполняется студентами, обучающимися по заочной форме обучения. Написание ее требует самостоятельности и ответственного отношения, способности работать с литературой по проблеме, знаний истории и теории вопроса, основных теоретических положений. Успешное выполнение контрольной работы учитывается при выставлении экзаменационной оценки. Объем работы не должен превышать 8-10 страниц печатного или рукописного текста, и содержать титульный лист, основную часть работы, список использованной литературы.

Расчетно-графическая работа (РГР) содержит задание на выполнение законченного инженерного расчета по выбору или проверке узлов или составных частей электротехнических систем в составе электротехнического комплекса.

Термин *реферат* (Р) имеет два смысла, во-первых, это краткое изложение содержания документа или его части, научной работы, включающее основные фактические сведения и выводы, необходимые для первоначального ознакомления с источниками и определения целесообразности обращения к ним и, во-вторых, это вид самостоятельной работы студента, под которым понимается краткое изложение в письменном виде или в форме публичного доклада содержания книги, учения, научного исследования и т.п., другими словами, это доклад на определенную тему, освещающий её вопросы на основе обзора литературы и других источников.

Рефераты в как вид самостоятельной работы студента оцениваются по следующим основным критериями: актуальность содержания, теоретический уровень, глубина и полнота анализа фактов, явлений, проблем, относящихся к теме; информационная насыщенность, новизна, оригинальность изложения вопросов; простота и доходчивость изложения; структурная организованность, логичность, грамматическая правильность и стилистическая выразительность; убедительность, аргументированность, практическая значимость и теоретическая обоснованность предложений и выводов.

Для выполнения самостоятельной работы других видов – курсовой работы и проекта, выпускной квалификационной работы, имеются соответствующие методические указания.

1. ТЕМАТИЧЕСКИЙ ПЛАН ДИСЦИПЛИНЫ

Таблица 1 – Тематический план дисциплины

| № | Наименование, раздела и темы | Самостоятельная работа, часов | | Литература (страницы) |
|---|--|-------------------------------|---------|---|
| | | очная | заочная | |
| 1 | Понятие, функции, классификация и эволюция операционных систем. Компоненты операционных систем: ядро, загрузчик, интерпретатор команд, драйверы устройств, встроенное программное обеспечение. | 1 | 5 | [1] с. 13...28, 57...86 [4] с. 11...15 |
| 2 | Понятие операционной среды и прикладного интерфейса программирования. Вычислительный процесс и ресурс. Прерывания. Мультипрограммирование и | 1 | 5 | [1] с. 32...39, 124...131 [4] с. 16...30 |

| № | Наименование, раздела и темы | Самостоятельная работа, часов | | Литература (страницы) |
|----|---|-------------------------------|---------|--|
| | | очная | заочная | |
| | многозадачность. | | | |
| 3 | Диаграмма состояний процессора. Процессы и задачи. Последовательный вычислительный процесс. Разделение ресурсов. Управление задачами, памятью и вводом-выводом в операционных системах. Файловые системы. | 1 | 5 | [1] с. 87...97, 106-118 [4] с. 30...46, 163...208 |
| 4 | Организация параллельных взаимодействующих вычислений: семафоры, мьютексы, мониторы, почтовый ящики, конвейеры, очереди. | 1 | 5 | [1] с. 87...97, 140...157 [4] с. 209...246 |
| 5 | Определение, функции и состав операционных систем реального времени. Принципы построения операционных систем реального времени. | 1 | 5 | [1] с. 92...93, 119...123 [4] с. 340...351 |
| 6 | Понятие, функции, классификация и эволюция компьютерных сетей. Глобальные и локальные компьютерные сети. | 1 | 5 | [2] с. 24...37, [5] с. 16...62 |
| 7 | Совместное использование ресурсов. Сетевые операционные системы, службы, сервисы, интерфейсы и приложения. | 1 | 5 | [2] с. 40...52, [5] с. 368...416 |
| 8 | Физическая передача данных по линиям связи: кодирование и характеристики физических каналов. | 1 | 5 | [2] с. 52...54, 256...282 [5] с. 31...57 |
| 9 | Топология физических связей. Адресация узлов сети. Коммутация и маршрутизация. | 1 | 5 | [2] с. 55...75 [5] с. 31...57 |
| 10 | Сети TCP/IP: типы адресов стека, формат IP-адреса, система DNS. | 1 | 5 | [2] с. 482...656, [5] с. 418...439 |
| 11 | Понятие, функции, классификация и эволюция баз данных. Реляционная алгебра. | 1 | 5 | [3] с. 4...7 |
| 12 | Реляционная модель данных. Определение реляционной базы данных и отношения, атрибута, кортежа, первичного ключа. | 1 | 5 | [3] с. 7...11 |
| 13 | Проектирование баз данных. Концепция функциональных зависимостей. | 1 | 5 | [3] с. 11...17 |
| 14 | Нормализация. Декомпозиция. Первая нормальная форма. Нормальная форма Бойса-Кодда. | 1 | 5 | [3] с. 18...27 |
| 15 | Определение, функции, классификация и эволюция системы управления базами данных. | 1 | 5 | [3] с. 28...30 |
| 16 | Современные системы управления базами данных. Понятие о языке запросов SQL. | 2 | 8 | [3] с. 34...54 |
| 17 | Выполнение курсовой работы «Проектирование реляционной базы данных» | 36 | 36 | [3] с. 1...80 |

* см. методические указания к контрольной работе

2. ТЕМАТИКА ЛАБОРАТОРНЫХ, ПРАКТИЧЕСКИХ РАБОТ

Таблица 2 – Перечень лабораторных работ

| Номер раздела и темы | Наименование тем лабораторных работ | Трудоёмкость, час | |
|----------------------|---|-------------------|---------|
| | | очная | заочная |
| 1.4 | Взаимоисключение доступа к дисплею при помощи семафора | 2 | |
| 1.4 | Реализация взаимного исключения при помощи задачи — монитора | 2 | |
| 3.1, 3.2, 3.3 | Определение имен и типов данных атрибутов отношения реляционной базы данных. Концепция функциональных зависимостей. | 6 | |
| 3.4 | Первая нормальная форма 1НФ отношения реляционной базы данных | 1 | |
| 3.4 | Нормальная форма Бойса-Кодда НФБК отношения реляционной базы данных | 1 | |
| 3.5 | Изучение СУБД Apache OpenOffice Base 4.1.2 | 2 | |
| 3.6 | Реализация отношения реляционной базы данных НФБК в СУБД Apache OpenOffice Base 4.1.2. Создание таблиц и схемы данных | 2 | |
| 3.6 | Создание запросов на выборку, удаление, обновление, добавление данных и формирование новых таблиц | 2 | |
| 3.6 | Создание простых форм. Элементы управления на формах. Списки и поля со списком. Создание отчетов. | 2 | |
| Итого: | | 16 | |

Таблица 3 – Перечень практических работ

| Номер раздела и темы | Наименование тем практических работ | Трудоёмкость, час | |
|----------------------|--|-------------------|---------|
| | | очная | заочная |
| 1.2 | Несинхронизированная параллельная работа задач | 1 | 0,5 |
| 1.2 | Синхронизация задач при помощи механизма рандеву (критическая секция отсутствует) | 1 | 0,5 |
| 1.3 | Синхронизация задач при помощи механизма рандеву (имеется критическая секция) | 1 | |
| 1.3 | Синхронизация задач при помощи рандеву (сообщение поступает от задачи потребитель) | 1 | |
| 1.4 | Обмен данными при помощи буферизующей задачи | 2 | 1 |
| 1.5 | Система задач производитель — кольцевой буфер — потребитель с возможностью потери данных | 1 | |

| Номер раздела и темы | Наименование тем практических работ | Трудоёмкость, час | |
|----------------------|---|-------------------|---------|
| | | очная | заочная |
| 1.5 | Система задач производитель — кольцевой буфер — потребитель без потери данных | 1 | |
| 2.1 | Изучение конфигурации вычислительной сети | 2 | |
| 2.2 | Маршрутизация в вычислительных сетях | 2 | |
| 2.3 | Изучение утилит TCP/IP в ОС Windows | 4 | 2 |
| 3.4 | Первая нормальная форма 1НФ отношения реляционной базы данных | | 1 |
| 3.4 | Нормальная форма Бойса-Кодда НФБК отношения реляционной базы данных | | 1 |
| 3.6 | Реализация отношения реляционной базы данных НФБК в СУБД Apache OpenOffice Base 4.1.2. Создание таблиц и схемы данных | | 1 |
| 3.6 | Создание запросов на выборку, удаление, обновление, добавление данных и формирование новых таблиц | | 0,5 |
| 3.6 | Создание простых форм. Элементы управления на формах. Списки и поля со списком. Создание отчетов. | | 0,5 |
| Итого: | | 16 | 8 |

3. ВОПРОСЫ К ЭКЗАМЕНУ ПО ДИСЦИПЛИНЕ

1. Дать определение операционной системе.
2. Перечислить основные функции операционных систем.
3. Классификация операционных систем.
4. К какому типу относится операционная система Windows?
5. Этапы эволюция операционных систем и аппаратного обеспечения компьютеров.
6. Перечислить компоненты операционных систем.
7. Назначение и классификация ядер.
8. Основное назначение загрузчика.
9. Типы интерфейсов операционных систем.
10. Назначение встроенного программного обеспечения.
11. Дать понятие операционной среды и прикладного интерфейса программирования.
12. Пояснить концепцию процесса и вычислительного ресурса.
13. Определение процесса и ресурса.
14. Классификация ресурсов.
15. Назначение механизма прерываний.
16. Этапы прерывания.
17. Отличие мультипрограммирования и многозадачности.
18. Изобразить диаграмму состояний процессора.
19. Что такое последовательный процессор и последовательный вычислительный

- процесс?
20. Методы разделения ресурсов.
 21. Назначение файловых систем.
 22. Перечислить средства для организации параллельных взаимодействующих вычислений.
 23. Дать определение семафора и монитора.
 24. Сравнить семафор и монитор, указать их достоинства и недостатки.
 25. Дать определение операционным системам реального времени.
 26. Применение операционных систем реального времени.
 27. Функции и состав операционных систем реального времени.
 28. Отличие операционной системы реального времени от системы не реального времени.
 29. Системы «жесткого» и «мягкого» реального времени.
 30. Определение компьютерных сетей.
 31. Необходимость возникновения компьютерных сетей.
 32. Основные функции компьютерных сетей.
 33. На стыке каких областей возникли компьютерные сети? Эволюция компьютерных сетей.
 34. Какие сети возникли первыми глобальные или локальные?
 35. Механизм доступа к периферийному устройству по сети.
 36. Состав сетевых операционных систем.
 37. Назначение сетевых служб, модулей клиент-сервер.
 38. Какие сетевые службы существуют в операционной системы Windows?
 39. Типы сетевых приложений.
 40. Дать определение среды передачи данных.
 41. Классификация сред передачи данных.
 42. Отличие дуплексного, симплексного и полудуплексного каналов.
 43. Характеристики физических каналов.
 44. Определение топологии связей компьютеров.
 45. Какая самая популярная топология сетей на сегодняшний день?
 46. Какую сетевую топологию лучше использовать для соединения удаленных устройств шахты?
 47. Критерии выбора маршрутов в сетях.
 48. Задача коммутации и маршрутизации.
 49. Модель взаимодействия открытых систем OSI и ее уровни.
 50. Стек протоколов TCP/IP как основа для построения сетей.
 51. Классы сетей.
 52. Формат IP-адреса.
 53. Версии протоколов IPv4 и IPv6.
 54. Для чего необходимо переходить на версию протокола IPv6?
 55. Для чего нужен DNS-сервер?
 56. Дать определение базам данных.
 57. Отличие данных от информации.
 58. Чем вызвана необходимость использовать базы данных?
 59. Классификация баз данных.
 60. Какой самый популярный тип баз данных на данный момент?
 61. Какой самый перспективный тип баз данных на данный момент?
 62. Соотношений понятий таблица, столбец и строка для представления в реляционной модели данных и на компьютере.
 63. Определение отношения.
 64. Что такое кортеж?
 65. Что такое первичный ключ и возможный?

66. Цели проектирования баз данных.
67. Определение функциональной зависимости и ее состав.
68. Для чего необходимо составлять функциональные зависимости?
69. Что такое нормализация и декомпозиция?
70. Определение первой нормальной формы.
71. Почему нельзя использовать отношение базы данных в первой нормальной форме для реализации в системе управления базой данных?
72. Определение нормальной формы Бойса-Кодда.
73. Определение системы управления базами данных.
74. Отличие базы данных от системы управления базой данных?
75. Для чего необходима система управления базой данных?
76. Какие системы управления базами данных лучше клиент-серверные или файл-серверные?
77. Apache OpenOffice Base к какому типу систем управления базами данных относится?
78. MySQL к какому типу систем управления базами данных относится?
- 79.

4. ПЕРЕЧЕНЬ ОСНОВНОЙ И ДОПОЛНИТЕЛЬНОЙ УЧЕБНОЙ ЛИТЕРАТУРЫ, НЕОБХОДИМОЙ ДЛЯ ОСВОЕНИЯ ДИСЦИПЛИНЫ

4.1 Основная литература

| № п/п | Наименование |
|-------|---|
| 1 | Олифер В. Г. Сетевые операционные системы: учебник для вузов / В. Г. Олифер В. Г., Н. А. Олифер. - Санкт-Петербург: Питер, 2002. - 544 с. |
| 2 | Олифер В. Г. Компьютерные сети. Принципы, технологии, протоколы: учебник для вузов / В. Г. Олифер, Н. А. Олифер - 2-е изд. - Санкт-Петербург: Питер, 2003. - 864 с. |
| 3 | Реляционные базы данных: учебное пособие / П. А. Осипов, А. Л. Карякин, М. Б. Носырев; Урал. гос. горный ун-т. – Екатеринбург: Изд-во УГГУ, 2016. – 83 с. |

4.2 Дополнительная литература

| № п/п | Наименование |
|-------|--|
| 4 | Гордеев А. В. Системное программное обеспечение: учебник для вузов / А. В. Гордеев А. В., А. Ю. Молчанов. - Санкт-Петербург: Питер, 2003. - 736 с. |
| 5 | Бройдо В. Л. Вычислительные системы, сети и телекоммуникации: учебное пособие для вузов / В. Л. Бройдо - Санкт-Петербург : Питер, 2003. - 688 с. |

5. ПЕРЕЧЕНЬ РЕСУРСОВ ИНФОРМАЦИОННОТЕЛЕКОММУНИКАЦИОННОЙ СЕТИ «ИНТЕРНЕТ», НЕОБХОДИМЫХ ДЛЯ ОСВОЕНИЯ ДИСЦИПЛИНЫ

1. Официальный сайт ПО Apache OpenOffice - свободный и открытый офисный пакет – <https://www.openoffice.org/ru/>

6. ПЕРЕЧЕНЬ ИНФОРМАЦИОННЫХ ТЕХНОЛОГИЙ, ИСПОЛЬЗУЕМЫХ ПРИ ОСУЩЕСТВЛЕНИИ ОБРАЗОВАТЕЛЬНОГО ПРОЦЕССА ПО ДИСЦИПЛИНЕ, ВКЛЮЧАЯ ПЕРЕЧЕНЬ ПРОГРАММНОГО ОБЕСПЕЧЕНИЯ И ИНФОРМАЦИОННЫХ СПРАВОЧНЫХ СИСТЕМ

1. Microsoft Windows 10 Professional
2. Apache Open Office (бесплатный пакет офисных программ)

Информационные справочные системы
ИПС «КонсультантПлюс».

Базы данных

Scopus: база данных рефератов и цитирования.

<https://www.scopus.com/customer/profile/display.uri>

E-library: электронная научная библиотека: <https://elibrary.ru>



Федеральное агентство по образованию
ФБГОУ ВО
«Уральский государственный горный
университет»

П. А. Осипов

Информационные технологии в электротехнике и автоматизации

***Методические указания по организации
самостоятельной работы для обучающихся
специальности 21.05.04 Горное дело,
специализации электрификация и автоматизация
горного производства***

Год приёма: 2019

**Екатеринбург
2020**

СОДЕРЖАНИЕ

| | |
|--|----------|
| Введение | 3 |
| 1. Тематический план дисциплины..... | 4 |
| 2. Тематика лабораторных, практических работ | 5 |
| 3. Вопросы к экзамену по дисциплине | 7 |
| 4. Перечень основной и дополнительной учебной литературы, необходимой для освоения дисциплины | 9 |
| 5. Перечень ресурсов информационно-телекоммуникационной сети «Интернет», необходимых для освоения дисциплины | 9 |
| 6. Перечень информационных технологий, используемых при осуществлении образовательного процесса по дисциплине, включая перечень программного обеспечения и информационных справочных систем | 9 |

ВВЕДЕНИЕ

Методические указания по самостоятельной работе студентов (СРС) определяют виды, требования к выполнению и отчетности, рекомендации по выполнению СРС.

Целью методических рекомендаций является повышение эффективности процесса обучения по основной образовательной программе путем правильной организации и выполнения самостоятельной работы.

Самостоятельная работа есть планируемая учебная, учебно-исследовательская, научно-исследовательская деятельность студентов, осуществляемая, в основном, во внеаудиторное время по заданию и при методическом руководстве преподавателя, но без его непосредственного участия. В настоящих методических указаниях предметом является самостоятельная учебная работа.

Основными видами самостоятельной учебной работы являются:

самовоспроизводящая – самостоятельное прочтение, просмотр, конспектирование учебной литературы и информации Интернет-ресурсов, прослушивание лекций, аудио- и видеоматериалов, заучивание, пересказ, запоминание, повторение учебного материала и др.;

поисковая – подготовка сообщений, докладов, выступлений на семинарских и практических занятиях, подбор литературы по дисциплинарным проблемам и литературы по теме рефератов, контрольных и курсовых работ и др.;

творческая – написание рефератов, выполнение курсового проекта, подготовка выпускной работы (проекта), выполнение специальных заданий и др.

Самостоятельная учебная работа включает в себя:

- подготовку к аудиторным занятиям (лекциям, практическим, семинарским, лабораторным работам и др.) и выполнение соответствующих заданий;
- самостоятельную работу над отдельными темами учебных дисциплин в соответствии с учебно-тематическими планами;
- написание рефератов, докладов, эссе;
- подготовку ко всем видам практики и выполнение предусмотренных ими заданий;
- выполнение письменных контрольных и курсовых работ;
- подготовку ко всем видам контрольных испытаний, в том числе к коллоквиумам, экзаменам и зачетам, тестированию и интернет-тестированию, государственным экзаменам;
- подготовку к итоговой государственной аттестации, в том числе выполнение выпускной квалификационной работы (проекта) или магистерской диссертации;
- другие виды учебной деятельности, организуемой и осуществляемой вузом, факультетом или кафедрой.

Виды заданий для выполнения самостоятельной работы: сообщение или доклад на семинарском занятии, реферат, расчетно-графическая работа, курсовая работа и курсовой проект, выпускная квалификационная работа, магистерская диссертация. Темы заданий для выполнения учебной самостоятельной работы студентов указывает преподаватель.

Методические рекомендации к планированию и выполнению самостоятельной учебной работы

Приступая к изучению учебной дисциплины, следует ознакомиться с рабочей учебной программой или тематическим планом дисциплины (табл. 1), перечнем обязательной и дополнительной учебной, научной и методической литературы (раздел 4), получить в библиотеке рекомендованные учебники и учебно-методические пособия, завести новую тетрадь для конспектирования лекций и работы с первоисточниками.

Вопросы для экзамена, указанные в настоящих методических указаниях (раздел 3), могут быть использованы студентом для углубленного изучения содержания дисциплины. Студент имеет право выбирать дополнительно интересующие его темы для самостоятельной работы.

Студентам должны самостоятельно выполнять индивидуальные письменные задания и упражнения, предлагаемые при подготовке к учебным занятиям.

Серьезная организованная работа по подготовке к семинарским занятиям, написанию письменных работ значительно облегчит подготовку к экзаменам и зачетам. При подготовке к зачету, экзамену студент должен повторить, как правило, ранее изученный материал. В этот период играют большую роль подготовленные заранее записи и конспекты.

Контрольная работа (КР) предназначена для выработки умения дать лаконичный аргументированный полный ответ на вопрос изучаемого курса, снабженный выводами. Как правило, она выполняется студентами, обучающимися по заочной форме обучения. Написание ее требует самостоятельности и ответственного отношения, способности работать с литературой по проблеме, знаний истории и теории вопроса, основных теоретических положений. Успешное выполнение контрольной работы учитывается при выставлении экзаменационной оценки. Объем работы не должен превышать 8-10 страниц печатного или рукописного текста, и содержать титульный лист, основную часть работы, список использованной литературы.

Расчетно-графическая работа (РГР) содержит задание на выполнение законченного инженерного расчета по выбору или проверке узлов или составных частей электротехнических систем в составе электротехнического комплекса.

Термин *реферат* (Р) имеет два смысла, во-первых, это краткое изложение содержания документа или его части, научной работы, включающее основные фактические сведения и выводы, необходимые для первоначального ознакомления с источниками и определения целесообразности обращения к ним и, во-вторых, это вид самостоятельной работы студента, под которым понимается краткое изложение в письменном виде или в форме публичного доклада содержания книги, учения, научного исследования и т.п., другими словами, это доклад на определенную тему, освещающий её вопросы на основе обзора литературы и других источников.

Рефераты в как вид самостоятельной работы студента оцениваются по следующим основным критериями: актуальность содержания, теоретический уровень, глубина и полнота анализа фактов, явлений, проблем, относящихся к теме; информационная насыщенность, новизна, оригинальность изложения вопросов; простота и доходчивость изложения; структурная организованность, логичность, грамматическая правильность и стилистическая выразительность; убедительность, аргументированность, практическая значимость и теоретическая обоснованность предложений и выводов.

Для выполнения самостоятельной работы других видов – курсовой работы и проекта, выпускной квалификационной работы, имеются соответствующие методические указания.

1. ТЕМАТИЧЕСКИЙ ПЛАН ДИСЦИПЛИНЫ

Таблица 1 – Тематический план дисциплины

| № | Наименование, раздела и темы | Самостоятельная работа, часов | | Литература (страницы) |
|---|--|-------------------------------|---------|---|
| | | очная | заочная | |
| 1 | Понятие, функции, классификация и эволюция операционных систем. Компоненты операционных систем: ядро, загрузчик, интерпретатор команд, драйверы устройств, встроенное программное обеспечение. | 1 | 5 | [1] с. 13...28, 57...86 [4] с. 11...15 |
| 2 | Понятие операционной среды и прикладного интерфейса программирования. Вычислительный процесс и ресурс. Прерывания. Мультипрограммирование и | 1 | 5 | [1] с. 32...39, 124...131 [4] с. 16...30 |

| № | Наименование, раздела и темы | Самостоятельная работа, часов | | Литература (страницы) |
|----|---|-------------------------------|---------|--|
| | | очная | заочная | |
| | многозадачность. | | | |
| 3 | Диаграмма состояний процессора. Процессы и задачи. Последовательный вычислительный процесс. Разделение ресурсов. Управление задачами, памятью и вводом-выводом в операционных системах. Файловые системы. | 1 | 5 | [1] с. 87...97, 106-118 [4] с. 30...46, 163...208 |
| 4 | Организация параллельных взаимодействующих вычислений: семафоры, мьютексы, мониторы, почтовый ящики, конвейеры, очереди. | 1 | 5 | [1] с. 87...97, 140...157 [4] с. 209...246 |
| 5 | Определение, функции и состав операционных систем реального времени. Принципы построения операционных систем реального времени. | 1 | 5 | [1] с. 92...93, 119...123 [4] с. 340...351 |
| 6 | Понятие, функции, классификация и эволюция компьютерных сетей. Глобальные и локальные компьютерные сети. | 1 | 5 | [2] с. 24...37, [5] с. 16...62 |
| 7 | Совместное использование ресурсов. Сетевые операционные системы, службы, сервисы, интерфейсы и приложения. | 1 | 5 | [2] с. 40...52, [5] с. 368...416 |
| 8 | Физическая передача данных по линиям связи: кодирование и характеристики физических каналов. | 1 | 5 | [2] с. 52...54, 256...282 [5] с. 31...57 |
| 9 | Топология физических связей. Адресация узлов сети. Коммутация и маршрутизация. | 1 | 5 | [2] с. 55...75 [5] с. 31...57 |
| 10 | Сети TCP/IP: типы адресов стека, формат IP-адреса, система DNS. | 1 | 5 | [2] с. 482...656, [5] с. 418...439 |
| 11 | Понятие, функции, классификация и эволюция баз данных. Реляционная алгебра. | 1 | 5 | [3] с. 4...7 |
| 12 | Реляционная модель данных. Определение реляционной базы данных и отношения, атрибута, кортежа, первичного ключа. | 1 | 5 | [3] с. 7...11 |
| 13 | Проектирование баз данных. Концепция функциональных зависимостей. | 1 | 5 | [3] с. 11...17 |
| 14 | Нормализация. Декомпозиция. Первая нормальная форма. Нормальная форма Бойса-Кодда. | 1 | 5 | [3] с. 18...27 |
| 15 | Определение, функции, классификация и эволюция системы управления базами данных. | 1 | 5 | [3] с. 28...30 |
| 16 | Современные системы управления базами данных. Понятие о языке запросов SQL. | 2 | 8 | [3] с. 34...54 |
| 17 | Выполнение курсовой работы «Проектирование реляционной базы данных» | 36 | 36 | [3] с. 1...80 |

* см. методические указания к контрольной работе

2. ТЕМАТИКА ЛАБОРАТОРНЫХ, ПРАКТИЧЕСКИХ РАБОТ

Таблица 2 – Перечень практических работ

| Номер раздела и темы | Наименование тем лабораторных работ | Трудоемкость, час | |
|----------------------|---|-------------------|---------|
| | | очная | заочная |
| 1.2 | Несинхронизированная параллельная работа задач | 1 | 0,5 |
| 1.2 | Синхронизация задач при помощи механизма рандеву (критическая секция отсутствует) | 1 | 0,5 |
| 1.3 | Синхронизация задач при помощи механизма рандеву (имеется критическая секция) | 1 | |
| 1.3 | Синхронизация задач при помощи рандеву (сообщение поступает от задачи потребитель) | 1 | |
| 1.4 | Обмен данными при помощи буферизующей задачи | 2 | 1 |
| 1.4 | Взаимоисключение доступа к дисплею при помощи семафора | 2 | |
| 1.4 | Реализация взаимного исключения при помощи задачи — монитора | 2 | |
| 1.5 | Система задач производитель — кольцевой буфер — потребитель с возможностью потери данных | 1 | |
| 1.5 | Система задач производитель — кольцевой буфер — потребитель без потери данных | 1 | |
| 2.1 | Изучение конфигурации вычислительной сети | 2 | |
| 2.2 | Маршрутизация в вычислительных сетях | 2 | |
| 2.3 | Изучение утилит TCP/IP в ОС Windows | 4 | 2 |
| 3.1, 3.2, 3.3 | Определение имен и типов данных атрибутов отношения реляционной базы данных. Концепция функциональных зависимостей. | 6 | |
| 3.4 | Первая нормальная форма 1НФ отношения реляционной базы данных | 1 | 1 |
| 3.4 | Нормальная форма Бойса-Кодда НФБК отношения реляционной базы данных | 1 | 1 |
| 3.5 | Изучение СУБД Apache OpenOffice Base 4.1.2 | 2 | |
| 3.6 | Реализация отношения реляционной базы данных НФБК в СУБД Apache OpenOffice Base 4.1.2. Создание таблиц и схемы данных | 2 | 1 |
| 3.6 | Создание запросов на выборку, удаление, обновление, добавление данных и формирование новых таблиц | 2 | 0,5 |

| Номер раздела и темы | Наименование тем лабораторных работ | Трудоемкость, час | |
|----------------------|---|-------------------|---------|
| | | очная | заочная |
| 3.6 | Создание простых форм. Элементы управления на формах. Списки и поля со списком. Создание отчетов. | 2 | 0,5 |
| Итого: | | 36 | 8 |

3. ВОПРОСЫ К ЭКЗАМЕНУ ПО ДИСЦИПЛИНЕ

1. Дать определение операционной системе.
2. Перечислить основные функции операционных систем.
3. Классификация операционных систем.
4. К какому типу относится операционная система Windows?
5. Этапы эволюция операционных систем и аппаратного обеспечения компьютеров.
6. Перечислить компоненты операционных систем.
7. Назначение и классификация ядер.
8. Основное назначение загрузчика.
9. Типы интерфейсов операционных систем.
10. Назначение встроенного программного обеспечения.
11. Дать понятие операционной среды и прикладного интерфейса программирования.
12. Пояснить концепцию процесса и вычислительного ресурса.
13. Определение процесса и ресурса.
14. Классификация ресурсов.
15. Назначение механизма прерываний.
16. Этапы прерывания.
17. Отличие мультипрограммирования и многозадачности.
18. Изобразить диаграмму состояний процессора.
19. Что такое последовательный процессор и последовательный вычислительный процесс?
20. Методы разделения ресурсов.
21. Назначение файловых систем.
22. Перечислить средства для организации параллельных взаимодействующих вычислений.
23. Дать определение семафора и монитора.
24. Сравнить семафор и монитор, указать их достоинства и недостатки.
25. Дать определение операционным системам реального времени.
26. Применение операционных систем реального времени.
27. Функции и состав операционных систем реального времени.
28. Отличие операционной системы реального времени от системы не реального времени.
29. Системы «жесткого» и «мягкого» реального времени.
30. Определение компьютерных сетей.
31. Необходимость возникновения компьютерных сетей.
32. Основные функции компьютерных сетей.
33. На стыке каких областей возникли компьютерные сети? Эволюция компьютерных сетей.
34. Какие сети возникли первыми глобальные или локальные?
35. Механизм доступа к периферийному устройству по сети.
36. Состав сетевых операционных систем.

37. Назначение сетевых служб, модулей клиент-сервер.
38. Какие сетевые службы существуют в операционной системы Windows?
39. Типы сетевых приложений.
40. Дать определение среды передачи данных.
41. Классификация сред передачи данных.
42. Отличие дуплексного, симплексного и полудуплексного каналов.
43. Характеристики физических каналов.
44. Определение топологии связей компьютеров.
45. Какая самая популярная топология сетей на сегодняшний день?
46. Какую сетевую топологию лучше использовать для соединения удаленных устройств шахты?
47. Критерии выбора маршрутов в сетях.
48. Задача коммутации и маршрутизации.
49. Модель взаимодействия открытых систем OSI и ее уровни.
50. Стек протоколов TCP/IP как основа для построения сетей.
51. Классы сетей.
52. Формат IP-адреса.
53. Версии протоколов IPv4 и IPv6.
54. Для чего необходимо переходить на версию протокола IPv6?
55. Для чего нужен DNS-сервер?
56. Дать определение базам данных.
57. Отличие данных от информации.
58. Чем вызвана необходимость использовать базы данных?
59. Классификация баз данных.
60. Какой самый популярный тип баз данных на данный момент?
61. Какой самый перспективный тип баз данных на данный момент?
62. Соотношений понятий таблица, столбец и строка для представления в реляционной модели данных и на компьютере.
63. Определение отношения.
64. Что такое кортеж?
65. Что такое первичный ключ и возможный?
66. Цели проектирования баз данных.
67. Определение функциональной зависимости и ее состав.
68. Для чего необходимо составлять функциональные зависимости?
69. Что такое нормализация и декомпозиция?
70. Определение первой нормальной формы.
71. Почему нельзя использовать отношение базы данных в первой нормальной форме для реализации в системе управления базой данных?
72. Определение нормальной формы Бойса-Кодда.
73. Определение системы управления базами данных.
74. Отличие базы данных от системы управления базой данных?
75. Для чего необходима система управления базой данных?
76. Какие системы управления базами данных лучше клиент-серверные или файл-серверные?
77. Apache OpenOffice Base к какому типу систем управления базами данных относится?
78. MySQL к какому типу систем управления базами данных относится?
- 79.

4. ПЕРЕЧЕНЬ ОСНОВНОЙ И ДОПОЛНИТЕЛЬНОЙ УЧЕБНОЙ ЛИТЕРАТУРЫ, НЕОБХОДИМОЙ ДЛЯ ОСВОЕНИЯ ДИСЦИПЛИНЫ

4.1 Основная литература

| № п/п | Наименование |
|-------|---|
| 1 | Олифер В. Г. Сетевые операционные системы: учебник для вузов / В. Г. Олифер В. Г., Н. А. Олифер. - Санкт-Петербург: Питер, 2002. - 544 с. |
| 2 | Олифер В. Г. Компьютерные сети. Принципы, технологии, протоколы: учебник для вузов / В. Г. Олифер, Н. А. Олифер - 2-е изд. - Санкт-Петербург: Питер, 2003. - 864 с. |
| 3 | Реляционные базы данных: учебное пособие / П. А. Осипов, А. Л. Карякин, М. Б. Носырев; Урал. гос. горный ун-т. – Екатеринбург: Изд-во УГГУ, 2016. – 83 с. |

4.2 Дополнительная литература

| № п/п | Наименование |
|-------|--|
| 4 | Гордеев А. В. Системное программное обеспечение: учебник для вузов / А. В. Гордеев А. В., А. Ю. Молчанов. - Санкт-Петербург: Питер, 2003. - 736 с. |
| 5 | Бройдо В. Л. Вычислительные системы, сети и телекоммуникации: учебное пособие для вузов / В. Л. Бройдо - Санкт-Петербург : Питер, 2003. - 688 с. |

5. ПЕРЕЧЕНЬ РЕСУРСОВ ИНФОРМАЦИОННОТЕЛЕКОММУНИКАЦИОННОЙ СЕТИ «ИНТЕРНЕТ», НЕОБХОДИМЫХ ДЛЯ ОСВОЕНИЯ ДИСЦИПЛИНЫ

1. Официальный сайт ПО Apache OpenOffice - свободный и открытый офисный пакет – <https://www.openoffice.org/ru/>

6. ПЕРЕЧЕНЬ ИНФОРМАЦИОННЫХ ТЕХНОЛОГИЙ, ИСПОЛЬЗУЕМЫХ ПРИ ОСУЩЕСТВЛЕНИИ ОБРАЗОВАТЕЛЬНОГО ПРОЦЕССА ПО ДИСЦИПЛИНЕ, ВКЛЮЧАЯ ПЕРЕЧЕНЬ ПРОГРАММНОГО ОБЕСПЕЧЕНИЯ И ИНФОРМАЦИОННЫХ СПРАВОЧНЫХ СИСТЕМ

1. Microsoft Windows 10 Professional
2. Apache Open Office (бесплатный пакет офисных программ)

Информационные справочные системы
ИПС «КонсультантПлюс».

Базы данных
Scopus: база данных рефератов и цитирования.
<https://www.scopus.com/customer/profile/display.uri>
E-library: электронная научная библиотека: <https://elibrary.ru>



МИНОБРНАУКИ РФ
ФГБОУ ВО

«Уральский государственный горный
университет»

М. Е. Садовников

НАДЁЖНОСТЬ И ДИАГНОСТИКА ЭЛЕКТРООБОРУДОВАНИЯ

**Методические рекомендации и задания к
контрольной работе для студентов направления
21.05.04 Горное дело, специализации
Электрификация и автоматизация горного
производства**

Екатеринбург

2019

Задание

1. Рассчитать надёжность предложенной электрической принципиальной схемы по методу среднегрупповых показателей интенсивностей отказов (выдаётся преподавателем).
2. Использовать для расчёта справочные данные по интенсивностям отказов, выдаваемые преподавателем.
3. При выполнении задания использовать литературу [1], с. 113-117.
4. Отчёт оформить в соответствии с требованиями [2].

Литература

1. Теория надёжности [Текст]: учебник для вузов / Острейковский В. А. - М.: Высш. шк., 2003. - 463 с.: ил.
2. Садовников М. Е. Единые требования по оформлению текстовых и графических документов на кафедре ЭГП [Текст]: учебно-метод. пособие для студентов очного и заочного обучения / сост.: М. Е. Садовников, А. Л. Карякин, Х. Б. Юнусов; Уральский гос. горный ун-т. - Екатеринбург: УГГУ, 2018.- 31 с



МИНОБРНАУКИ РФ
ФГБОУ ВО

«Уральский государственный горный
университет»

М. Е. Садовников

НАДЁЖНОСТЬ И ДИАГНОСТИКА ЭЛЕКТРООБОРУДОВАНИЯ

***Методические указания по организации
самостоятельной работы для обучающихся
направления 21.05.04 Горное дело,
специализации Электрификация и
автоматизация горного производства***

Екатеринбург
2019

СОДЕРЖАНИЕ

| | |
|--|---|
| Введение | 3 |
| 1. Тематический план дисциплины | 4 |
| 2. Тематика лабораторных, практических работ | 5 |
| 3. Вопросы к зачёту по дисциплине | 5 |
| 4. Перечень основной и дополнительной учебной литературы, необходимой для освоения дисциплины | 7 |
| 4.1. Основная литература | 7 |
| 4.2. Дополнительная литература | 7 |
| 5. Перечень информационных технологий, используемых при осуществлении образовательного процесса по дисциплине, включая перечень программного обеспечения и информационных справочных систем | 7 |

ВВЕДЕНИЕ

Методические указания по самостоятельной работе студентов (СРС) определяют виды, требования к выполнению и отчетности, рекомендации по выполнению СРС.

Целью методических рекомендаций является повышение эффективности процесса обучения по основной образовательной программе путем правильной организации и выполнения самостоятельной работы.

Самостоятельная работа есть планируемая учебная, учебно-исследовательская, научно-исследовательская деятельность студентов, осуществляемая, в основном, во внеаудиторное время по заданию и при методическом руководстве преподавателя, но без его непосредственного участия. В настоящих методических указаниях предметом является самостоятельная учебная работа.

Основными видами самостоятельной учебной работы являются:

самовоспроизводящая – самостоятельное прочтение, просмотр, конспектирование учебной литературы и информации Интернет-ресурсов, прослушивание лекций, аудио- и видеоматериалов, заучивание, пересказ, запоминание, повторение учебного материала и др.;

поисковая – подготовка сообщений, докладов, выступлений на семинарских и практических занятиях, подбор литературы по дисциплинарным проблемам и литературы по теме рефератов, контрольных и курсовых работ и др.;

творческая – написание рефератов, выполнение курсового проекта, подготовка выпускной работы (проекта), выполнение специальных заданий и др.

Самостоятельная учебная работа включает в себя:

- подготовку к аудиторным занятиям (лекциям, практическим, семинарским, лабораторным работам и др.) и выполнение соответствующих заданий;
- самостоятельную работу над отдельными темами учебных дисциплин в соответствии с учебно-тематическими планами;
- написание рефератов, докладов, эссе;
- подготовку ко всем видам практики и выполнение предусмотренных ими заданий;
- выполнение письменных контрольных и курсовых работ;
- подготовку ко всем видам контрольных испытаний, в том числе к коллоквиумам, экзаменам и зачетам, тестированию и интернет-тестированию, государственным экзаменам;
- подготовку к итоговой государственной аттестации, в том числе выполнение выпускной квалификационной работы (проекта) или магистерской диссертации;
- другие виды учебной деятельности, организуемой и осуществляемой вузом, факультетом или кафедрой.

Виды заданий для выполнения самостоятельной работы: сообщение или доклад на семинарском занятии, реферат, расчетно-графическая работа, курсовая работа и курсовой проект, выпускная квалификационная работа, магистерская диссертация. Темы заданий для выполнения учебной самостоятельной работы студентов указывает преподаватель.

Методические рекомендации к планированию и выполнению самостоятельной учебной работы

Приступая к изучению учебной дисциплины, следует ознакомиться с рабочей учебной программой или тематическим планом дисциплины (табл. 1), перечнем обязательной и дополнительной учебной, научной и методической литературы (раздел 4), получить в библиотеке рекомендованные учебники и учебно-методические пособия, завести новую тетрадь для конспектирования лекций и работы с первоисточниками.

Вопросы для экзамена, указанные в настоящих методических указаниях (раздел 3), могут быть использованы студентом для углубленного изучения содержания дисциплины. Студент имеет право выбирать дополнительно интересующие его темы для самостоятельной работы.

Студентам должны самостоятельно выполнять индивидуальные письменные задания и упражнения, предлагаемые при подготовке к учебным занятиям.

Серьезная организованная работа по подготовке к семинарским занятиям, написанию письменных работ значительно облегчит подготовку к экзаменам и зачетам. При подготовке к зачету, экзамену студент должен повторить, как правило, ранее изученный материал. В этот период играют большую роль подготовленные заранее записи и конспекты.

Контрольная работа (КР) предназначена для выработки умения дать лаконичный аргументированный полный ответ на вопрос изучаемого курса, снабженный выводами. Как правило, она выполняется студентами, обучающимися по заочной форме обучения. Написание ее требует самостоятельности и ответственного отношения, способности работать с литературой по проблеме, знаний истории и теории вопроса, основных теоретических положений. Успешное выполнение контрольной работы учитывается при выставлении экзаменационной оценки. Объем работы не должен превышать 8-10 страниц печатного или рукописного текста, и содержать титульный лист, основную часть работы, список использованной литературы.

Расчетно-графическая работа (РГР) содержит задание на выполнение законченного инженерного расчета по выбору или проверке узлов или составных частей электротехнических систем в составе электротехнического комплекса.

Термин *реферат* (Р) имеет два смысла, во-первых, это краткое изложение содержания документа или его части, научной работы, включающее основные фактические сведения и выводы, необходимые для первоначального ознакомления с источниками и определения целесообразности обращения к ним и, во-вторых, это вид самостоятельной работы студента, под которым понимается краткое изложение в письменном виде или в форме публичного доклада содержания книги, учения, научного исследования и т.п., другими словами, это доклад на определенную тему, освещающий её вопросы на основе обзора литературы и других источников.

Рефераты в как вид самостоятельной работы студента оцениваются по следующим основным критериями: актуальность содержания, теоретический уровень, глубина и полнота анализа фактов, явлений, проблем, относящихся к теме; информационная насыщенность, новизна, оригинальность изложения вопросов; простота и доходчивость изложения; структурная организованность, логичность, грамматическая правильность и стилистическая выразительность; убедительность, аргументированность, практическая значимость и теоретическая обоснованность предложений и выводов.

Для выполнения самостоятельной работы других видов – курсовой работы и проекта, выпускной квалификационной работы, имеются соответствующие методические указания.

1. ТЕМАТИЧЕСКИЙ ПЛАН ДИСЦИПЛИНЫ

Таблица 1 – Тематический план дисциплины

| № | Наименование, раздела и темы | Самостоятельная работа, часов | | Литература (страницы) |
|---|--|-------------------------------|---------|-----------------------------------|
| | | очная | заочная | |
| 1 | Предмет науки о надёжности. Основные понятия, термины и определения | 2 | 8 | [1] с. 9...12, [2] с. 3...16 |
| 2 | Этапы анализа и показатели надёжности технических систем (ТС) | 8 | 12 | [1] с. 13...30, [2] с. 17...34 |
| 3 | Математические модели в теории надёжности ТС | 8 | 12 | [1] с. 35...103 |
| 4 | Мероприятия по формированию надёжности на различных стадиях проектирования | 8 | 12 | [1] с. 107...111 |
| 5 | Расчёт надёжности ТС. Методы расчёта надёжности | 8 | 12 | [1] с. 112...166 |

| № | Наименование, раздела и темы | Самостоятельная работа, часов | | Литература (страницы) |
|---|--|-------------------------------|---------|-------------------------------------|
| | | очная | заочная | |
| | Контрольная работа | | | * |
| 6 | Методы повышения надёжности ТС | 8 | 12 | [1] с. 370...390, [2] с. 63...78 |
| 7 | Техническая диагностика электрооборудования | 8 | 12 | [2] с. 159...174 |
| 8 | Идентификация эксплуатационных отказов электрооборудования | 8 | 12 | Конспект лекций |

* см. методические указания к контрольной работе

2. ТЕМАТИКА ЛАБОРАТОРНЫХ, ПРАКТИЧЕСКИХ РАБОТ

Таблица 2 – Перечень лабораторных работ

| Номер раздела и темы | Наименование тем лабораторных работ | Трудоёмкость, час | |
|----------------------|---|-------------------|---------|
| | | очная | заочная |
| 7 | Измерение сопротивления изоляции <i>Литература:</i> Конспект лекций | 4 | - |
| 7 | Измерение увлажнённости изоляции <i>Литература:</i> Конспект лекций | 4 | - |
| 7 | Проверка электрических схем. Прозвонка жгутов и кабелей. <i>Литература:</i> Конспект лекций | 4 | - |
| 7 | Определение полярности магнитосвязанных обмоток. <i>Литература:</i> Конспект лекций | 4 | - |
| 8 | Определение исправности элементов электронных схем. <i>Литература:</i> Конспект лекций | 4 | |
| Итого: | | 16 | - |

Таблица 3 – Перечень практических работ

| Номер раздела и темы | Наименование тем практических работ | Трудоёмкость, час | |
|----------------------|--|-------------------|---------|
| | | очная | заочная |
| 5 | Расчёт надёжности по методу среднегрупповых показателей интенсивностей отказов. <i>Литература:</i> [1] с. 113...115 | 4 | - |
| 5 | Расчёт надёжности по методу коэффициентов надёжности <i>Литература:</i> [1] с. 115...117 | 4 | - |
| 6 | Разработка рекомендаций по повышению надёжности заданного электротехнического устройства (группы устройств). <i>Литература:</i> [1] с. 370...390 | 4 | - |
| 7 | Испытания изоляции повышенным напряжением. <i>Литература:</i> Конспект лекций | 4 | 6 |
| Итого: | | 16 | 6 |

3. ВОПРОСЫ К ЗАЧЁТУ ПО ДИСЦИПЛИНЕ

1. Надёжность. Этапы формирования надёжности.
2. Надёжность. Основные термины и определения.
3. Количественные показатели безотказности. Безотказность. Частота отказов.
4. Количественные показатели безотказности. Вероятность отказа. Нарботка на отказ.

5. Количественные показатели безотказности. Интенсивность отказов.
6. Количественные показатели долговечности.
7. Количественные показатели ремонтпригодности. Среднее время восстановления. Средняя трудоёмкость обслуживания.
8. Количественные показатели ремонтпригодности. Коэффициент технического использования. Коэффициент готовности.
9. Количественные показатели сохраняемости.
10. Расчёт надёжности технической системы (ТС). Постановка задачи.
11. Расчёт надёжности ТС. Воздействия на надёжность различных факторов влияния.
12. Расчёт надёжности ТС. Конкретные задачи расчёта надёжности.
13. Принцип расчёта надёжности.
14. Порядок расчёта надёжности.
15. Методики расчёта надёжности.
16. Расчёт надёжности по среднегрупповым значениям интенсивности отказов.
17. Расчёт надёжности с учётом условий эксплуатации.
18. Расчёт надёжности по среднему уровню надёжности аналогичных в отношении надёжности систем.
19. Расчёт надёжности с использованием коэффициента перерасчёта для перехода к реальным условиям эксплуатации.
20. Расчёт надёжности по коэффициентам надёжности.
21. Способы повышения надёжности.
22. Повышение надёжности упрощением ТС.
23. Повышение надёжности путём использования внутриэлементной избыточности.
24. Повышение надёжности путём использования структурной избыточности.
25. Виды резервирования.
26. Повышение надёжности путём использования временной избыточности.
27. Повышение надёжности путём использования информационной избыточности.
28. Повышение надёжности путём улучшения ремонтпригодности.
29. Повышение надёжности путём улучшения организации и качества обслуживания.
30. Техническая диагностика электроустановок.
31. Организация технической диагностики электроустановок.
32. Идентификация отказов: понятие и определения.
33. Методы идентификации эксплуатационных отказов. Идентификация по аналогии.
34. Методы идентификации эксплуатационных отказов. Идентификация последовательным перебором.
35. Методы идентификации эксплуатационных отказов. Метод серединного деления.
36. Методы идентификации эксплуатационных отказов. Метод логического анализа.
37. Методы идентификации эксплуатационных отказов. Метод применения специализированных идентификаторов.
38. Измерение сопротивления изоляции.
39. Проверка увлажнённости изоляции. Метод коэффициента абсорбции.
40. Проверка увлажнённости изоляции. Метод «ёмкость-температура».
41. Проверка увлажнённости изоляции. Метод «ёмкость-частота».

4. ПЕРЕЧЕНЬ ОСНОВНОЙ И ДОПОЛНИТЕЛЬНОЙ УЧЕБНОЙ ЛИТЕРАТУРЫ, НЕОБХОДИМОЙ ДЛЯ ОСВОЕНИЯ ДИСЦИПЛИНЫ

4.1 Основная литература

| № п/п | Наименование |
|-------|--|
| 1 | Теория надёжности [Текст]: учебник для вузов / Острейковский В. А. - М.: Высш. шк., 2003. - 463 с.: ил. |
| 2 | Надёжность, оптимизация и диагностика автоматизированных систем [Текст]: учебник/ М. Л. Хазин. – Урал. гос. горный ун-т. – Екатеринбург: Изд-во УГГУ, 2017. - 225 с. |

4.2 Дополнительная литература

| № п/п | Наименование |
|-------|---|
| 3 | Надёжность и диагностика систем управления [Текст] : учеб. пособие / Хазин М. Л., Боярских Г. А. - Екатеринбург : УГГГА, 2001. - 170 с.: рис.; табл. - Библиогр.: с. 157-158. |
| 4 | Надёжность технических систем [Текст]: учебное пособие / Г. А. Боярских, М. Л. Хазин; Уральская государственная горно-геологическая академия. - Екатеринбург: УГГГА, 2002. - 180 с.: рис., табл. - Библиогр.: с. 162. |
| 5 | Надёжность электрических машин [Текст]: учебное пособие / Н. Л. Кузнецов. - М.: Издательский дом МЭИ, 2006. - 432 с.: ил. |

5. ПЕРЕЧЕНЬ ИНФОРМАЦИОННЫХ ТЕХНОЛОГИЙ, ИСПОЛЬЗУЕМЫХ ПРИ ОСУЩЕСТВЛЕНИИ ОБРАЗОВАТЕЛЬНОГО ПРОЦЕССА ПО ДИСЦИПЛИНЕ, ВКЛЮЧАЯ ПЕРЕЧЕНЬ ПРОГРАММНОГО ОБЕСПЕЧЕНИЯ И ИНФОРМАЦИОННЫХ СПРАВОЧНЫХ СИСТЕМ

1. Microsoft Windows 8 Professional.
2. Microsoft Office Standard 2013.

Информационные справочные системы
ИПС «КонсультантПлюс».

Базы данных
Scopus: база данных рефератов и цитирования.
<https://www.scopus.com/customer/profile/display.uri>
E-library: электронная научная библиотека: <https://elibrary.ru>



МИНОБРНАУКИ РФ
ФГБОУ ВО

«Уральский государственный горный
университет»

М. Е. Садовников

УПРАВЛЕНИЕ РЕСУРСАМИ ЭЛЕКТРООБОРУДОВАНИЯ

**Методические рекомендации и задания к
контрольной работе для студентов направления
21.05.04 Горное дело, специализации
Электрификация и автоматизация горного
производства**

Екатеринбург

2019

Задание

1. Рассчитать надёжность предложенной электрической принципиальной схемы по методу среднегрупповых показателей интенсивностей отказов (выдаётся преподавателем).
2. Использовать для расчёта справочные данные по интенсивностям отказов, выдаваемые преподавателем.
3. При выполнении задания использовать литературу [1], с. 113-117.
4. Отчёт оформить в соответствии с требованиями [2].

Литература

1. Теория надёжности [Текст]: учебник для вузов / Острейковский В. А. - М.: Высш. шк., 2003. - 463 с.: ил.
2. Садовников М. Е. Единые требования по оформлению текстовых и графических документов на кафедре ЭГП [Текст]: учебно-метод. пособие для студентов очного и заочного обучения / сост.: М. Е. Садовников, А. Л. Карякин, Х. Б. Юнусов; Уральский гос. горный ун-т. - Екатеринбург: УГГУ, 2018.- 31 с



МИНОБРНАУКИ РФ
ФГБОУ ВО

«Уральский государственный горный
университет»

М. Е. Садовников

УПРАВЛЕНИЕ РЕСУРСАМИ ЭЛЕКТРООБОРУДОВАНИЯ

***Методические указания по организации
самостоятельной работы для обучающихся
направления 21.05.04 Горное дело,
специализации Электрификация и
автоматизация горного производства***

Екатеринбург
2019

СОДЕРЖАНИЕ

| | |
|--|---|
| Введение | 3 |
| 1. Тематический план дисциплины | 4 |
| 2. Тематика лабораторных, практических работ | 5 |
| 3. Вопросы к зачёту по дисциплине | 5 |
| 4. Перечень основной и дополнительной учебной литературы, необходимой для освоения дисциплины | 7 |
| 4.1. Основная литература | 7 |
| 4.2. Дополнительная литература | 7 |
| 5. Перечень информационных технологий, используемых при осуществлении образовательного процесса по дисциплине, включая перечень программного обеспечения и информационных справочных систем | 7 |

ВВЕДЕНИЕ

Методические указания по самостоятельной работе студентов (СРС) определяют виды, требования к выполнению и отчетности, рекомендации по выполнению СРС.

Целью методических рекомендаций является повышение эффективности процесса обучения по основной образовательной программе путем правильной организации и выполнения самостоятельной работы.

Самостоятельная работа есть планируемая учебная, учебно-исследовательская, научно-исследовательская деятельность студентов, осуществляемая, в основном, во внеаудиторное время по заданию и при методическом руководстве преподавателя, но без его непосредственного участия. В настоящих методических указаниях предметом является самостоятельная учебная работа.

Основными видами самостоятельной учебной работы являются:

самовоспроизводящая – самостоятельное прочтение, просмотр, конспектирование учебной литературы и информации Интернет-ресурсов, прослушивание лекций, аудио- и видеоматериалов, заучивание, пересказ, запоминание, повторение учебного материала и др.;

поисковая – подготовка сообщений, докладов, выступлений на семинарских и практических занятиях, подбор литературы по дисциплинарным проблемам и литературы по теме рефератов, контрольных и курсовых работ и др.;

творческая – написание рефератов, выполнение курсового проекта, подготовка выпускной работы (проекта), выполнение специальных заданий и др.

Самостоятельная учебная работа включает в себя:

- подготовку к аудиторным занятиям (лекциям, практическим, семинарским, лабораторным работам и др.) и выполнение соответствующих заданий;
- самостоятельную работу над отдельными темами учебных дисциплин в соответствии с учебно-тематическими планами;
- написание рефератов, докладов, эссе;
- подготовку ко всем видам практики и выполнение предусмотренных ими заданий;
- выполнение письменных контрольных и курсовых работ;
- подготовку ко всем видам контрольных испытаний, в том числе к коллоквиумам, экзаменам и зачетам, тестированию и интернет-тестированию, государственным экзаменам;
- подготовку к итоговой государственной аттестации, в том числе выполнение выпускной квалификационной работы (проекта) или магистерской диссертации;
- другие виды учебной деятельности, организуемой и осуществляемой вузом, факультетом или кафедрой.

Виды заданий для выполнения самостоятельной работы: сообщение или доклад на семинарском занятии, реферат, расчетно-графическая работа, курсовая работа и курсовой проект, выпускная квалификационная работа, магистерская диссертация. Темы заданий для выполнения учебной самостоятельной работы студентов указывает преподаватель.

Методические рекомендации к планированию и выполнению самостоятельной учебной работы

Приступая к изучению учебной дисциплины, следует ознакомиться с рабочей учебной программой или тематическим планом дисциплины (табл. 1), перечнем обязательной и дополнительной учебной, научной и методической литературы (раздел 4), получить в библиотеке рекомендованные учебники и учебно-методические пособия, завести новую тетрадь для конспектирования лекций и работы с первоисточниками.

Вопросы для экзамена, указанные в настоящих методических указаниях (раздел 3), могут быть использованы студентом для углубленного изучения содержания дисциплины. Студент имеет право выбирать дополнительно интересующие его темы для самостоятельной работы.

Студентам должны самостоятельно выполнять индивидуальные письменные задания и упражнения, предлагаемые при подготовке к учебным занятиям.

Серьезная организованная работа по подготовке к семинарским занятиям, написанию письменных работ значительно облегчит подготовку к экзаменам и зачетам. При подготовке к зачету, экзамену студент должен повторить, как правило, ранее изученный материал. В этот период играют большую роль подготовленные заранее записи и конспекты.

Контрольная работа (КР) предназначена для выработки умения дать лаконичный аргументированный полный ответ на вопрос изучаемого курса, снабженный выводами. Как правило, она выполняется студентами, обучающимися по заочной форме обучения. Написание ее требует самостоятельности и ответственного отношения, способности работать с литературой по проблеме, знаний истории и теории вопроса, основных теоретических положений. Успешное выполнение контрольной работы учитывается при выставлении экзаменационной оценки. Объем работы не должен превышать 8-10 страниц печатного или рукописного текста, и содержать титульный лист, основную часть работы, список использованной литературы.

Расчетно-графическая работа (РГР) содержит задание на выполнение законченного инженерного расчета по выбору или проверке узлов или составных частей электротехнических систем в составе электротехнического комплекса.

Термин *реферат* (Р) имеет два смысла, во-первых, это краткое изложение содержания документа или его части, научной работы, включающее основные фактические сведения и выводы, необходимые для первоначального ознакомления с источниками и определения целесообразности обращения к ним и, во-вторых, это вид самостоятельной работы студента, под которым понимается краткое изложение в письменном виде или в форме публичного доклада содержания книги, учения, научного исследования и т.п., другими словами, это доклад на определенную тему, освещающий её вопросы на основе обзора литературы и других источников.

Рефераты в как вид самостоятельной работы студента оцениваются по следующим основным критериями: актуальность содержания, теоретический уровень, глубина и полнота анализа фактов, явлений, проблем, относящихся к теме; информационная насыщенность, новизна, оригинальность изложения вопросов; простота и доходчивость изложения; структурная организованность, логичность, грамматическая правильность и стилистическая выразительность; убедительность, аргументированность, практическая значимость и теоретическая обоснованность предложений и выводов.

Для выполнения самостоятельной работы других видов – курсовой работы и проекта, выпускной квалификационной работы, имеются соответствующие методические указания.

1. ТЕМАТИЧЕСКИЙ ПЛАН ДИСЦИПЛИНЫ

Таблица 1 – Тематический план дисциплины

| № | Наименование, раздела и темы | Самостоятельная работа, часов | | Литература (страницы) |
|---|---|-------------------------------|---------|-----------------------------------|
| | | очная | заочная | |
| 1 | Предмет науки о надёжности. Основные понятия, термины и определения | 2 | 8 | [1] с. 9...12, [2] с. 3...16 |
| 2 | Этапы анализа и показатели надёжности технических систем (ТС) | 8 | 12 | [1] с. 13...30, [2] с. 17...34 |
| 3 | Математические модели в теории надёжности ТС | 8 | 12 | [1] с. 35...103 |
| 4 | Системы технического обслуживания | 8 | 12 | Конспект лекций |
| 5 | Расчёт надёжности ТС. Методы расчёта надёжности | 8 | 12 | [1] с. 112...166 |

| № | Наименование, раздела и темы | Самостоятельная работа, часов | | Литература (страницы) |
|---|---|-------------------------------|---------|-------------------------------------|
| | | очная | заочная | |
| | Контрольная работа | | | * |
| 6 | Методы повышения надёжности ТС | 8 | 12 | [1] с. 370...390, [2] с. 63...78 |
| 7 | Техническая диагностика электрооборудования | 8 | 12 | [2] с. 159...174 |
| 8 | Управление ресурсом электрооборудования | 8 | 12 | Конспект лекций |

* см. методические указания к контрольной работе

2. ТЕМАТИКА ЛАБОРАТОРНЫХ, ПРАКТИЧЕСКИХ РАБОТ

Таблица 2 – Перечень лабораторных работ

| Номер раздела и темы | Наименование тем лабораторных работ | Трудоёмкость, час | |
|----------------------|---|-------------------|---------|
| | | очная | заочная |
| 7 | Измерение сопротивления изоляции <i>Литература:</i> Конспект лекций | 4 | - |
| 7 | Измерение увлажнённости изоляции <i>Литература:</i> Конспект лекций | 4 | - |
| 7 | Проверка электрических схем. Прозвонка жгутов и кабелей. <i>Литература:</i> Конспект лекций | 4 | - |
| 7 | Определение полярности магнитосвязанных обмоток. <i>Литература:</i> Конспект лекций | 4 | - |
| 8 | Определение исправности элементов электронных схем. <i>Литература:</i> Конспект лекций | 4 | |
| Итого: | | 16 | - |

Таблица 3 – Перечень практических работ

| Номер раздела и темы | Наименование тем практических работ | Трудоёмкость, час | |
|----------------------|---|-------------------|---------|
| | | очная | заочная |
| 5 | Расчёт надёжности по методу среднегрупповых показателей интенсивностей отказов. <i>Литература:</i> [1] с. 113...115 | 4 | - |
| 5 | Расчёт надёжности по методу коэффициентов надёжности <i>Литература:</i> [1] с. 115...117 | 4 | - |
| 6 | Разработка рекомендаций по созданию системы управления ресурсом электрооборудования на заданном производственном объекте. <i>Литература:</i> [1] с. 220...262 | 4 | - |
| 7 | Испытания изоляции повышенным напряжением. <i>Литература:</i> Конспект лекций | 4 | 6 |
| Итого: | | 16 | 6 |

3. ВОПРОСЫ К ЗАЧЁТУ ПО ДИСЦИПЛИНЕ

1. Надёжность. Этапы формирования надёжности.
2. Надёжность. Основные термины и определения.
3. Количественные показатели безотказности. Безотказность. Частота отказов.
4. Количественные показатели безотказности. Вероятность отказа. Нарботка на отказ.

5. Количественные показатели безотказности. Интенсивность отказов.
6. Количественные показатели долговечности.
7. Количественные показатели ремонтпригодности. Среднее время восстановления. Средняя трудоёмкость обслуживания.
8. Количественные показатели ремонтпригодности. Коэффициент технического использования. Коэффициент готовности.
9. Количественные показатели сохраняемости.
10. Расчёт надёжности технической системы (ТС). Постановка задачи.
11. Расчёт надёжности ТС. Воздействия на надёжность различных факторов влияния.
12. Расчёт надёжности ТС. Конкретные задачи расчёта надёжности.
13. Принцип расчёта надёжности.
14. Порядок расчёта надёжности.
15. Методики расчёта надёжности.
16. Расчёт надёжности по среднегрупповым значениям интенсивности отказов.
17. Расчёт надёжности с учётом условий эксплуатации.
18. Расчёт надёжности по среднему уровню надёжности аналогичных в отношении надёжности систем.
19. Расчёт надёжности с использованием коэффициента перерасчёта для перехода к реальным условиям эксплуатации.
20. Расчёт надёжности по коэффициентам надёжности.
21. Понятие о системе технического обслуживания.
22. Виды систем технического обслуживания.
23. Система технического обслуживания на базе планово-предупредительных ремонтов.
24. Система технического обслуживания с прогнозированием текущего состояния обслуживаемого электрооборудования.
25. Виды резервирования.
26. Принципы оценки и прогнозирования долговечности оборудования сложных систем.
27. Современные подходы к прогнозированию показателей долговечности объектов при ограниченной информации.
28. Принципы и критерии выбора прогнозирующей функции объекта.
29. Математический аппарат индивидуального прогнозирования работоспособности оборудования сложных систем.
30. Метод индивидуального прогнозирования ресурса объекта.
31. Определение ошибки прогноза ресурса.
32. Инженерная методика индивидуального прогнозирования ресурса объекта.
33. Оценка и прогнозирование долговечности.
34. Измерение сопротивления изоляции.
35. Проверка увлажнённости изоляции. Метод коэффициента абсорбции.
36. Проверка увлажнённости изоляции. Метод «ёмкость-температура».
37. Проверка увлажнённости изоляции. Метод «ёмкость-частота».

4. ПЕРЕЧЕНЬ ОСНОВНОЙ И ДОПОЛНИТЕЛЬНОЙ УЧЕБНОЙ ЛИТЕРАТУРЫ, НЕОБХОДИМОЙ ДЛЯ ОСВОЕНИЯ ДИСЦИПЛИНЫ

4.1 Основная литература

| № п/п | Наименование |
|-------|--|
| 1 | Теория надёжности [Текст]: учебник для вузов / Острейковский В. А. - М.: Высш. шк., 2003. - 463 с.: ил. |
| 2 | Надёжность, оптимизация и диагностика автоматизированных систем [Текст]: учебник/ М. Л. Хазин. – Урал. гос. горный ун-т. – Екатеринбург: Изд-во УГГУ, 2017. - 225 с. |

4.2 Дополнительная литература

| № п/п | Наименование |
|-------|---|
| 3 | Надёжность и диагностика систем управления [Текст] : учеб. пособие / Хазин М. Л., Боярских Г. А. - Екатеринбург : УГГГА, 2001. - 170 с.: рис.; табл. - Библиогр.: с. 157-158. |
| 4 | Надёжность технических систем [Текст]: учебное пособие / Г. А. Боярских, М. Л. Хазин; Уральская государственная горно-геологическая академия. - Екатеринбург: УГГГА, 2002. - 180 с.: рис., табл. - Библиогр.: с. 162. |
| 5 | Надёжность электрических машин [Текст]: учебное пособие / Н. Л. Кузнецов. - М.: Издательский дом МЭИ, 2006. - 432 с.: ил. |

5. ПЕРЕЧЕНЬ ИНФОРМАЦИОННЫХ ТЕХНОЛОГИЙ, ИСПОЛЬЗУЕМЫХ ПРИ ОСУЩЕСТВЛЕНИИ ОБРАЗОВАТЕЛЬНОГО ПРОЦЕССА ПО ДИСЦИПЛИНЕ, ВКЛЮЧАЯ ПЕРЕЧЕНЬ ПРОГРАММНОГО ОБЕСПЕЧЕНИЯ И ИНФОРМАЦИОННЫХ СПРАВОЧНЫХ СИСТЕМ

1. Microsoft Windows 8 Professional.
2. Microsoft Office Standard 2013.

Информационные справочные системы
ИПС «КонсультантПлюс».

Базы данных
Scopus: база данных рефератов и цитирования.
<https://www.scopus.com/customer/profile/display.uri>
E-library: электронная научная библиотека: <https://elibrary.ru>